



- PL** **Ważne:** Wybierz odpowiednie śruby, podkładki i przekładki (jeśli to konieczne) w zależności od typu ekranu.
 - Podnieś telewizor i dopasuj otwory. Przykręć śruby.

⚠ Dokręć wszystkie śruby ale nie dokręcaj zbyt mocno.
- EN** **Note:** Choose appropriate screws, washers and spacers (if necessary) according to the type of screen.
 - Lift the display and match the hole on your display with the hole on the mount. Secure your display to the mount by tightening screws.

⚠ Tighten all screws but do not over tighten.
- DE** **Wichtig:** Wählen Sie die passende Schrauben, Dichtungen und Dichtungsringen (wenn nötig) zum Bildschirmart.
 - Schrauben Sie die VESA Platte zum Bildschirm.

⚠ Ziehen Sie alle Schrauben fest aber nicht zu fest

PL 7. Regulacja położenia
EN 7. Adjustment
DE 7. Einstellung

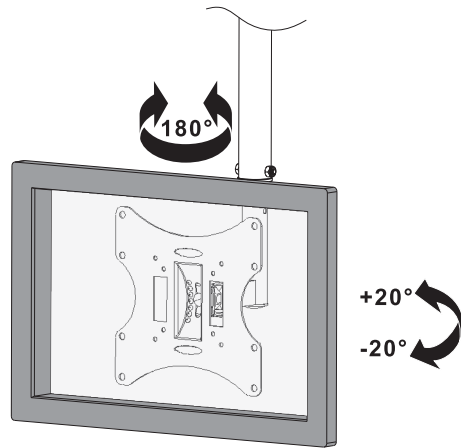

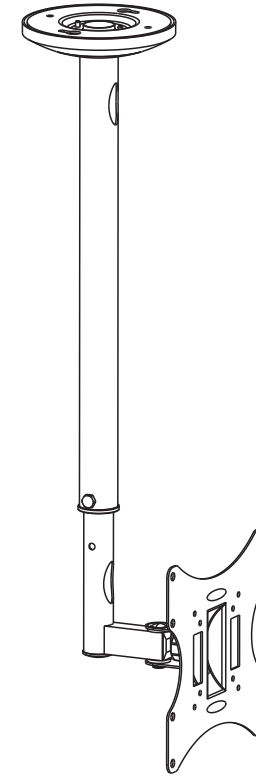

- PL** Użyj pokrętła regulacji pochylenia, aby dostosować monitor do wymaganego kąta, potem dokręć.
 - EN** Use the tilt adjusting knob to adjust your display to the desired angle then tighten it.
 - DE** Benutzen Sie den Kippen Einstellknopf um zu gewünscht Winkel bekommen und dann ziehen Sie es an
- PL** **Użytkowanie**
 - Aby zapewnić bezpieczną pozycję uchwytu należy okresowo (minimum raz co trzy miesiące) sprawdzać czy nie poluzowały się śruby i elementy ruchome.
 - W przypadku jakichkolwiek wątpliwości należy skontaktować się z lokalnym dystrybutorem marki Maclean Brackets.
 - EN** **Maintenance**
 - Check that the bracket is secure and safe to use at regular intervals(at least every three months).
 - Please contact your dealer if you have any questions.
 - DE** **Instandhaltung :**
 - Überprüfen Sie mindesten alle 3 Monate ob der Halterung noch leistungsfähig ist.
 - Falls Sie einige Fragen haben, rufen Sie Ihrer Handler an

PL UCHWYT SUFITOWY
INSTRUKCJA MONTAŻU
EN LCD CEILING MOUNT
INSTALLATION INSTRUCTIONS
DE DECKENHALTERUNG
INSTALLATIONSANWEISUNGEN



- PL** **UWAGA:** NIE NALEŻY PRZEKRACZAĆ DOPUSZCZALNEGO MAKSYMALNEGO OBCIĄŻENIA!
- EN** **CAUTION:** DO NOT EXCEED MAXIMUM LISTED WEIGHT CAPACITY. SERIOUS INJURY OR PROPERTY DAMAGE MAY OCCUR!
- DE** **VORSICHT:** ÜBERSCHREITEN SIE NICHT DIE MAXIMALE AUFGEFÜHRT TRAGKRAFT, SCHWEREN VERLETZUNGEN ODER SACHSCHÄDEN AUFTRETEN KÖNNEN.

MC-504A	 75x75/100x100 200x100/200x200	 42" MAX	 30kg (66lbs) MAX
----------------	--	---	--

PL UWAGA! Przed przystąpieniem do montażu uchwyty, należy zapoznać się z instrukcją.

EN NOTE! Read the entire instruction manual before you start installation and assembly.

DE BEACHTEN! Lesen Sie den ganzen Handbuch bevor die Installation.

PL

! UWAGA

- Przed przystąpieniem do montażu uchwyty należy dokładnie zapoznać się z niniejszą instrukcją. W przypadku jakichkolwiek wątpliwości lub spostrzeżeń dotyczących instalacji produktu należy skontaktować się z lokalnym dystrybutorem uchwyty Maclean Brackets.
- Należy przestrzegać zaleceń producenta odnośnie wymaganej odległości od ściany. W przeciwnym wypadku można doprowadzić do uszkodzeń telewizora bądź uchwyty.
- Montaż uchwyty powinien zostać wykonany przez osobę upoważnioną.
- Należy upewnić się, że ściana nośna wytrzyma obciążenie uchwyty z zamontowanym do niego urządzeniem.
- W razie montażu do drewnianego stelaża, upewnij się, że śruby montażowe zostały wkręcone w środek słupka stelaża. Zalecamy użycie „wykrywacza brzegów”.
- Podczas montażu zawsze używaj pomocy drugiej osoby. Szczególnie podczas podnoszenia i ustawiania urządzenia.
- Śruby powinny być odpowiednio dokręcone. Zbyt mocne dokręcenie może spowodować ich uszkodzenie lub osłabienie.
- Produkt przeznaczony jest do użytku wewnętrznego. Montaż uchwyty w środowisku zewnętrznym może doprowadzić do jego uszkodzenia.

EN

! WARNING

- Do not begin the installation until you have read and understood the instructions and warnings contained in this installation sheet. If you have any questions regarding any of the instructions or warnings, please contact your local distributor.
- This mounting bracket was designed to be installed and utilized ONLY as specified in this manual. Improper installation of this product may cause damage or serious injury.
- This product should only be installed by someone of good mechanical ability, with basic building experiences and fully understanding of this manual.
- Make sure that the supporting surface will safely support the combined load of the equipment and all attached hardware and components.
- If mounting to wood wall studs, make sure that mounting screws are anchored into the center of the studs. Use of a stud finder is highly recommended.
- Always use an assistant or mechanical lifting equipment to safely lift and position equipment.
- Tighten screws firmly, but do not over tighten. Over tightening can damage the items, greatly reducing their holding power.
- This product intended for indoor use only. Using this product outdoors could lead to product failure and personal injury.

DE

! WARNUNG

- Nicht mit der Installation beginnen, bis Sie gelesen haben und die Anweisungen verstanden und Warnhinweise in diesem Installationsbuch enthaltenen. Wenn Sie Fragen zu einem der Warnung oder Anweisung haben wenden Sie sich bitte an Ihren örtlichen Händler.
- Dieser Wandhalterung wurde entwickelt, um nur installiert, wie in diesem Handbuch angegeben werden.
- Dieses Produkt sollte von jemandem mit guten mechanischen Fähigkeiten eingebaut werden mit Grundbaustein Erfahrung und ein gutes Verständnis dieses Handbuchs.
- Sorgen Sie ob die Auflagefläche die kombinierte Last der Ausrüstung und alle angeschlossenen Hardware und Komponenten unterstützen kann.
- Während der Montage an Holzpfosten stellen Sie sicher, dass die Befestigungsschrauben in die Mitte der Bolzen verankert sind. Verwendung eines Balkenfinder wird dringend empfohlen.
- Immer benutzen Sie einen Assistenten oder mechanischen Hebevorrichtungen zu heben und zu positionieren.
- Engen die Schrauben fest, aber nicht zu fest. Zu fest engen kann den Artikel schaden-stark reduziert ihre Haltekraft.
- Dieses Waren bestimmt nur für den Innenbenutzung. Verwendung dieses Produkts im Freien kann zum Beschädigungen und persönliche Schäden führen.

PL Lista komponentów **EN Component Checklist** **DE Komponente Checkliste**

PL WAŻNE! Upewnij się, że w opakowaniu znajdują się wszystkie wymienione elementy. W przypadku ich braku lub uszkodzenia należy skontaktować się z dystrybutorem.

EN IMPORTANT: Ensure that you have received all parts according to the component checklist prior to installing. If any parts are missing or faulty, telephone your local distributor for a replacement.

DE WICHTIG! Stellen Sie sicher, dass Sie alle Komponenten erhalten haben, bevor die Installation. Wenn Teile fehlen oder defekt sind, rufen Sie Ihren örtlichen Händler an.

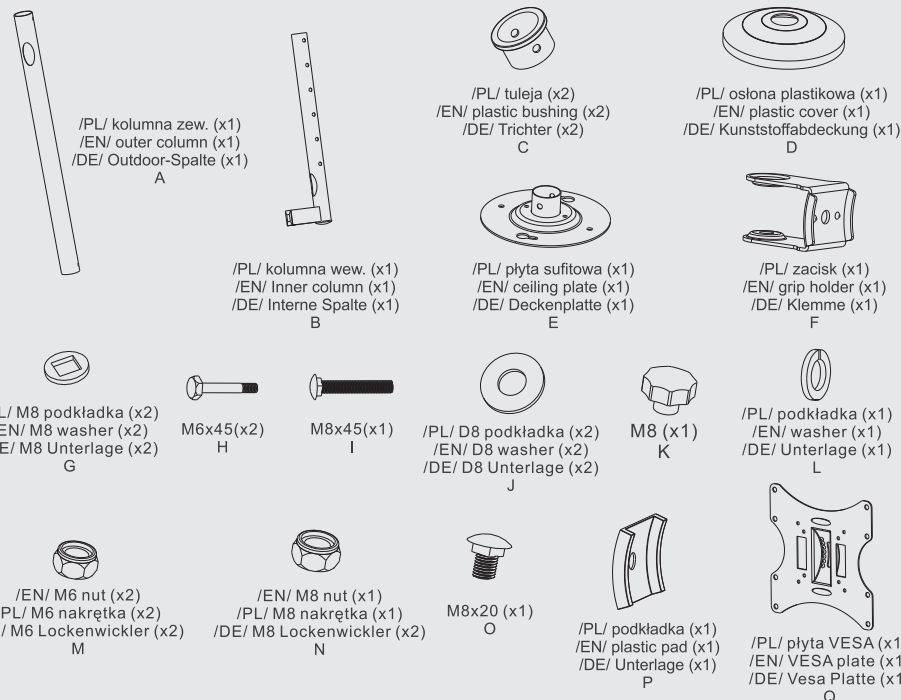

/PL/ Opakowanie M **/EN/ Package M** **/DE/ Paket M**

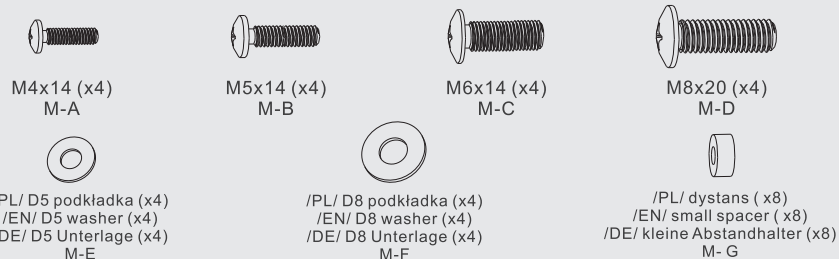

/PL/ Opakowanie W **/EN/ Package W** **/DE/ Paket W**

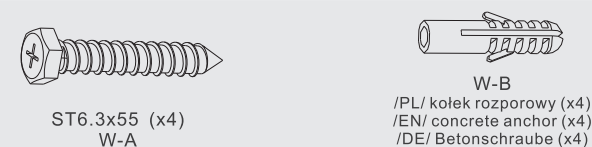

PL 1a. Montaż do drewnianych belek sufitowych

EN 1a. Mount on Wood Joist Ceiling

DE 1a. Die Installation der Deckenbalken

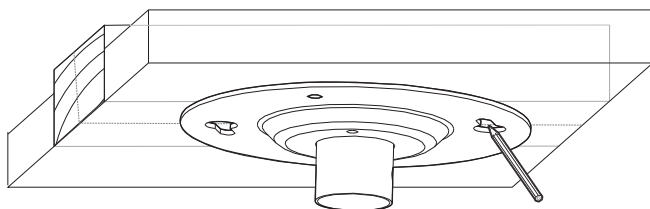
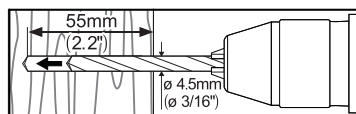

PL Znajdź i zaznacz dokładne położenie otworów montażowych.
EN Find and mark the exact location of mounting holes.
DE Finden und markieren die genaue Lage der Bohrungen.

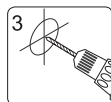
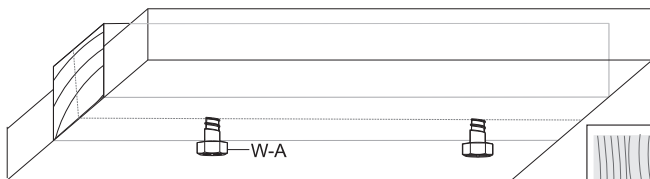

PL Wywierć otwory montażowe.
EN Drill pilot holes.
DE Bohren Sie die Löcher.

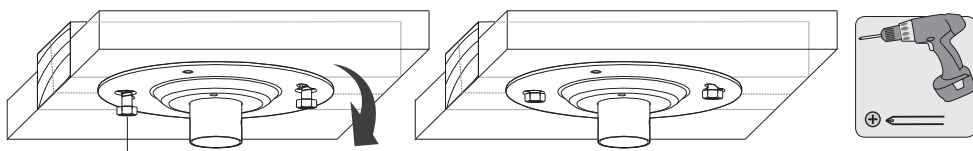
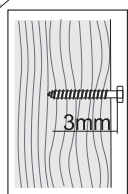

W-A

/PL/ Zamocuj płytę sufitową, dopasuj śruby do otworów. Obróć płytę sufitową, a następnie dokręć śruby.

/EN/ Hang the ceiling plate so that screws fit into the keyhole openings. Turn the ceiling plate into place and then tighten screws.

/DE/ Befestigen Sie die Deckenplatte und die Schrauben passen an die Löcher passen

PL **UWAGA**
 • Upewnij się, że śruby montażowe zostały wkręcone w środek belki. Zalecamy użycie „wykrywacza brzegów”.
 • W przypadku innej sytuacji montażowej, instalator jest odpowiedzialny za dostarczenie niezbędnych narzędzi instalacyjnych.
 • Montażysta musi się upewnić, że powierzchnia montażowa wytrzyma obciążenie uchwyty wraz z zamontowanym urządzeniem.

EN **WARNING**
 • Make sure that mounting screws are anchored into the center of the joist. Use of a stud finder is highly recommended.
 • Installers are responsible to provide hardware for other types of mounting situations.
 • Installers must verify that the supporting surface will safely support the combined load of the equipment and all attached hardware and components.

DE **WARNUNG**
 • Während der Montage an Holzpfosten stellen Sie sicher, dass die Befestigungsschrauben in die Mitte der Bolzen verankert sind. Verwendung eines Balkenfinder wird dringend empfohlen.
 • Installateure sind verantwortlich für die gesamte Hardware für alle Wandhalterungen.
 • Installateur muss sicherstellen, dass die Auflagefläche wird die kombinierte Last der Ausrüstung und alle angeschlossenen Hardware und Komponenten unterstützen kann.

PL 1b. Montaż do cegły lub betonu

EN 1b. Mount on Solid Brick and Concrete Block

DE 1b. Montage auf festem Mauerwerk oder Beton-Block

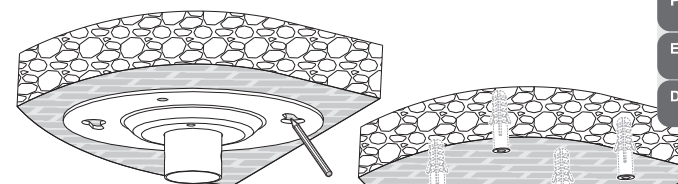
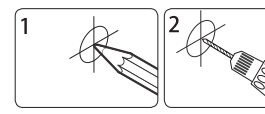
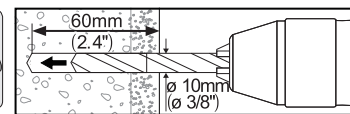
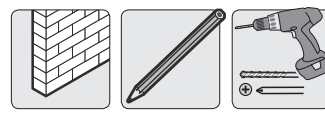

PL Znajdź i zaznacz dokładne położenie otworów montażowych.
EN Find and mark the exact location of mounting holes.
DE Finden und markieren die genaue Lage der Bohrungen.

PL Wywierć otwory montażowe.
EN Drill pilot holes.
DE Bohren Sie die Löcher.

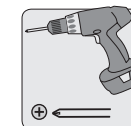
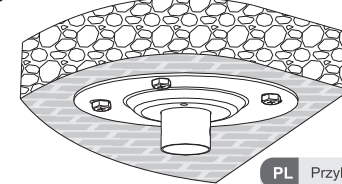
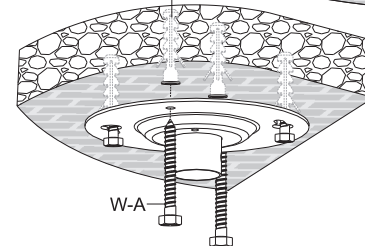
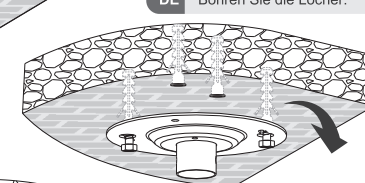
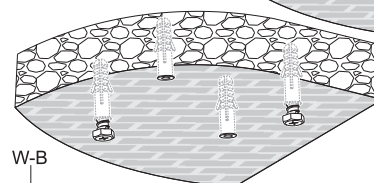
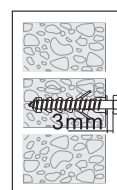

PL Przykręć płytę sufitową do sufitu
EN Screw the ceiling plate onto the ceiling
DE Befestigen Sie die Deckenplatte an der Decke

/PL/ Zamocuj płytę sufitową, dopasuj śruby do otworów. Obróć płytę w odpowiedni sposób. Nie dokręcaj śrub w tej chwili. Przykręć płytę sufitową za pomocą dwóch innych śrub, a następnie dokręć wszystkie pozostałe śruby!

/EN/ Hang the ceiling plate so that screws fit into the keyhole openings. Turn the ceiling plate into place. Do not tighten screws at this time. Fix the ceiling plate using the two other screws and then tighten all screws!

/DE/ Befestigen Sie die Deckenplatte und die Schrauben passen an die Löcher passen. Schalten Sie die Deckenplatte in der richtigen Weise. Ziehen Sie nichts die Schrauben zu diesem Zeitpunkt Befestigen Sie die Deckenplatte mit den beiden anderen Schrauben, und ziehen Sie dann alle anderen Schrauben!

PL **UWAGA**
 • Przy instalacji uchwyty na suficie z betonowych bloczków upewnij się, że masz przynajmniej 3,5 cm grubości betonu dla otworów pod kołki rozporowe i wkręty. Nie należy wiercić otworów w zaprawie murarskiej. Upewnij się, że montujesz w cegle lub betonowym bloczku, przynajmniej 2,5 cm od krawędzi. Do wykonania otworów zaleca się użycie wiertarki elektrycznej na wolnych obrotach. Nie jest zalecane stosowanie wiertarki udarowej, gdyż może wystąpić zjawisko wyrwania.
 • Należy się upewnić, że powierzchnia nośna wytrzyma obciążenie uchwyty wraz z zamontowanym urządzeniem.

EN **WARNING**
 • When installing ceiling mounts on cinder block, verify the actual concrete thickness is at least 1-3/8" (35mm) for using the concrete anchors. Do not drill into mortar joints! Be sure to mount in a solid part of the block, generally 1" (25mm) minimum from the side of the block. It is suggested electric drill on slow setting is used to drill the hole instead of a hammer drill to avoid breaking out the back of the hole when entering a void or cavity.
 • Installer must verify that the supporting surface will safely support the combined load of the equipment and all attached hardware and components.

DE **WARNUNG**
 • Bei der Installation auf Betonklotz Überprüfung der tatsächlichen Dicke des Betons ist mindestens 1-3/8" (35mm) für die Verwendung der Betonanker. Bohren Sie nicht in Mörtelfugen. Sicher sein, nur montieren in feste Teile eines Blocks 1" (25mm). Es wird elektrische Bohrmaschine auf langsamen Einstellung vorgeschlagen.
 • Installateur muss sicherstellen, dass die Auflagefläche wird die kombinierte Last der Ausrüstung und alle angeschlossenen Hardware und Komponenten unterstützen kann.

PL 2. Montaż zewnętrznej kolumny do płyty sufitowej

EN 2. Install the Outer Column to the Ceiling Plate

DE 2 Installation außen Spalte zur Deckenplatte.

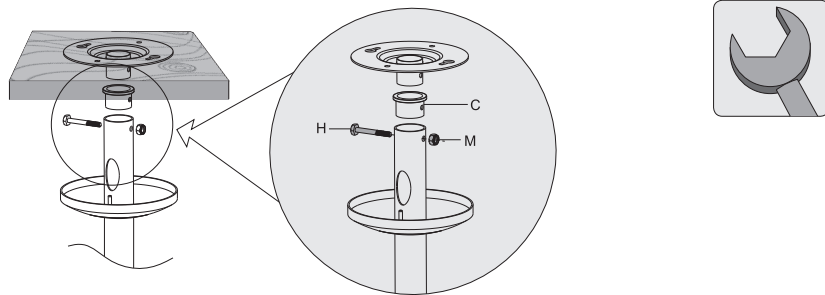

PL 3. Montaż wewnętrznej kolumny i przełożenie kabli

EN 3. Install the Inner Column and Route Cables

DE 3. Montage der inneren Säule und Kabeln .

/PL/ Przelóż przewody zasilające przez rury
 /EN/ Run power cable through columns.
 /DE/ Führen Sie die Kabel durch die Rohre

/PL/ Włóż tuleję i wewnętrzną kolumnę do zewnętrznej kolumny i zamocuj na żądanej wysokości. Użyj odpowiednich śrub i nakrętek.

/EN/ Insert plastic bushing and inner column into outer column and fix them at the desired height. Using correct combination of screw and nut.

/DE/ Legen Sie Tichter und die innere Hülse mit die äußere Spalte ein und befestigen in der gewünschten Höhe. Verwenden Sie die entsprechenden Schrauben und Muttern.

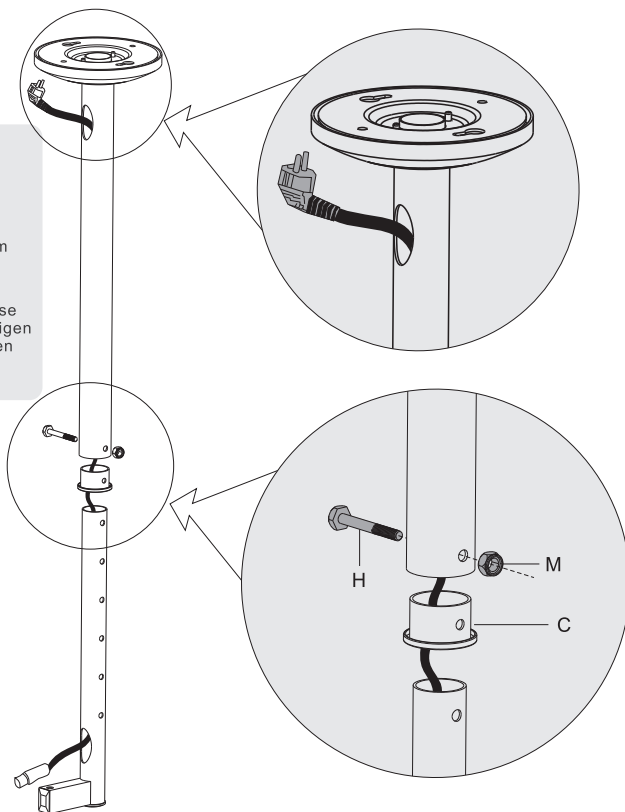

PL 4. Złożenie płyty VESA

EN 4. Assemble VESA Plate

DE 4. VESA-Platte Verbindung

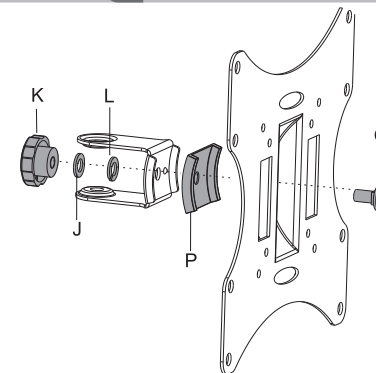

PL 5. Montaż płyty VESA

EN 5. Install VESA Plate

DE 5. Montage VESA-Platte

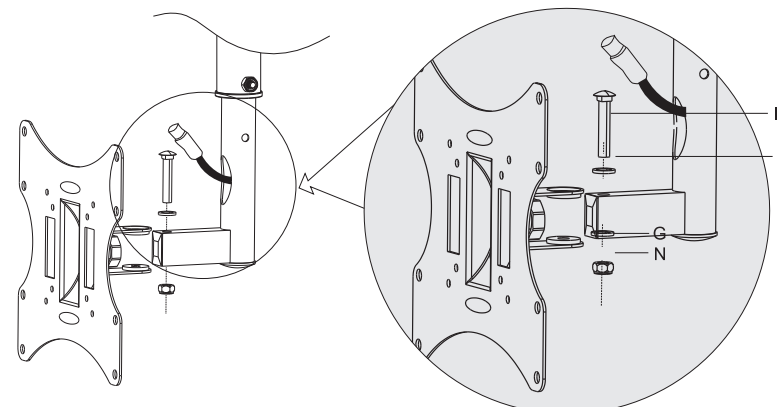

PL 6. Montaż telewizora

EN 6. Install the Display

DE 6. Montage des Bildschirms

