

## PowerShot SX740 HS

# Instrukcja obsługi

POLSKI

- Przed użyciem aparatu należy zapoznać się z niniejszą instrukcją, w tym z częścią „Instrukcje dotyczące bezpieczeństwa” (📖 12).
  - Lektura niniejszej instrukcji ułatwia zapoznanie się z prawidłową obsługą aparatu.
  - Należy ją przechowywać w bezpiecznym miejscu na wypadek użycia w przyszłości.
- Przyciski w prawym dolnym rogu umożliwiają wyświetlanie innych stron.
    - ▶ : Następna strona
    - ◀ : Poprzednia strona
    - ↺ : Powrót do strony wyświetlanej przed kliknięciem łącza
  - Aby przejść do początku rozdziału, kliknij jego tytuł z prawej strony.

Przed użyciem

Przewodnik podstawowy

Przewodnik zaawansowany

Podstawowe informacje o aparacie

Tryb automatyczny/tryb hybrydowy automatyczny

Inne tryby fotografowania

Tryb P

Tryby Tv, Av i M

Tryb odtwarzania

Funkcje bezprzewodowe

Menu ustawień

Akcesoria

Dodatek

Skorowidz

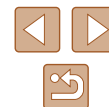

# Przed użyciem

## Informacje wstępne

### Zawartość zestawu

Przed użyciem aparatu należy sprawdzić, czy w skład zestawu wchodzi poniższe elementy.

W przypadku braku niektórych elementów należy skontaktować się ze sprzedawcą aparatu.

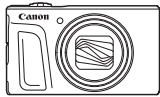

Aparat



Akumulator\*



Ładowarka

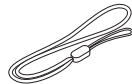

Pasek

\* Nie należy usuwać etykiety znajdującej się na akumulatorze.

- W skład zestawu wchodzi również materiały drukowane.
- Karta pamięci nie wchodzi w skład zestawu (📖2).

## Zgodne karty pamięci

Można korzystać z poniższych kart pamięci (sprzedawanych oddzielnie) niezależnie od ich pojemności.

- Karty pamięci SD\*<sup>1</sup>
- Karty pamięci SDHC\*<sup>1\*2</sup>
- Karty pamięci SDXC\*<sup>1\*2</sup>



\*1 Karty zgodne ze standardami SD. Jednak nie wszystkie karty pamięci zostały zweryfikowane pod kątem współpracy z aparatem.

\*2 Obsługiwane są również karty pamięci UHS-I.

Przed użyciem

Przewodnik podstawowy

Przewodnik zaawansowany

Podstawowe informacje o aparacie

Tryb automatyczny/tryb hybrydowy automatyczny

Inne tryby fotografowania

Tryb P

Tryby Tv, Av i M

Tryb odtwarzania

Funkcje bezprzewodowe

Menu ustawień

Aksesoria

Dodatek

Skorowidz

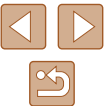

## Uwagi wstępne i informacje prawne

- Warto wykonać i wyświetlić kilka zdjęć próbnych, aby mieć pewność, że zostały prawidłowo zarejestrowane. Firma Canon Inc. i jej podmioty zależne i stowarzyszone nie ponoszą odpowiedzialności za żadne szkody następcze wynikające z nieprawidłowego działania aparatu fotograficznego lub akcesoriów (w tym kart pamięci), związane z niezapisaniem zdjęcia lub zapisaniem go w postaci niezdatnej do odczytu maszynowego.
- Nieupoważnione fotografowanie lub nagrywanie (w formie filmu i/lub dźwięku) przez użytkownika innych osób lub materiałów chronionych prawem autorskim może stanowić naruszenie prywatności tych osób i/lub praw należących do innych osób, m.in. prawa autorskiego i innych praw do własności intelektualnej. Należy pamiętać, że ograniczenia mogą mieć zastosowanie, nawet jeśli to fotografowanie lub nagrywanie jest wykonywane wyłącznie do użytku osobistego.
- Wiadomości na temat gwarancji na aparat fotograficzny i informacje umożliwiające skontaktowanie się z działem obsługi klienta można znaleźć w dostarczonym wraz z aparatem pakiecie materiałów dla użytkownika, w części dotyczącej gwarancji.
- Mimo że ekran został wyprodukowany z zastosowaniem niezwykle precyzyjnych technik wytwarzania, a ponad 99,99% pikseli spełnia wymagania projektowe, w rzadkich przypadkach niektóre piksele mogą być uszkodzone albo przybierać na stałe kolor czerwony lub czarny. Nie oznacza to uszkodzenia aparatu ani nie wpływa na rejestrowane obrazy.
- Podczas długotrwałego korzystania z aparatu może się on rozgrzać. Nie oznacza to uszkodzenia.

## Konwencje stosowane w niniejszej instrukcji

- W niniejszej instrukcji ikony służą do symbolizowania odpowiednich przycisków i tarcz aparatu, na których się znajdują lub które przypominają.
- Poniższe przyciski i elementy sterujące aparatu zostały oznaczone następującymi ikonami: Liczby w nawiasach wskazują numery odpowiednich elementów w podrozdziale „Nazwy elementów aparatu” (4).
  - ▲ Przycisk strzałki w górę (12) z tyłu
  - ◀ Przycisk strzałki w lewo (8) z tyłu
  - ▶ Przycisk strzałki w prawo (13) z tyłu
  - ▼ Przycisk strzałki w dół (15) z tyłu
  - ⦿ Pokrętko sterujące (7) z tyłu
- Tryby fotografowania oraz tekst i ikony wyświetlane na ekranie zostały zaznaczone nawiasami.
- ⓘ: ważne informacje, które użytkownik powinien poznać
- ⚠: uwagi i wskazówki dotyczące zaawansowanej obsługi aparatu
- 📖xx: strony z pokrewnymi informacjami (w tym przykładzie „xx” oznacza numer strony)
- Instrukcje zawarte w niniejszym podręczniku mają zastosowanie do aparatu przy poniższych ustawieniach domyślnych.
- Dla wygody odnośnie do wszystkich obsługiwanych kart pamięci stosuje się po prostu określenie „karta pamięci”.
- Symbole „▶ Zdjęcia” i „▶ Filmy” pod tytułami wskazują przeznaczenie funkcji — do zdjęć lub do filmów.

Przed użyciem

Przewodnik podstawowy

Przewodnik zaawansowany

Podstawowe informacje o aparacie

Tryb automatyczny/tryb hybrydowy automatyczny

Inne tryby fotografowania

Tryb P

Tryby Tv, Av i M

Tryb odtwarzania

Funkcje bezprzewodowe

Menu ustawień

Akcesoria

Dodatek

Skorowidz



## Nazwy elementów aparatu

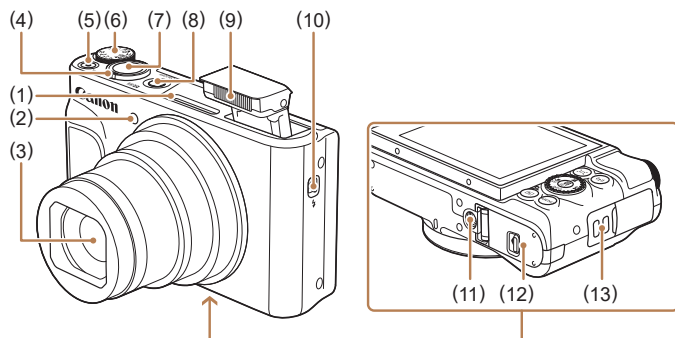

- |  |   |
|--|---|
| (1) Mikrofon   | (7) Spust migawki                                   |
| (2) Lampka   | (8) Przcisk ON/OFF                                  |
| (3) Obiektyw   | (9) Lampka błyskowa                                 |
| (4) Dźwignia powiększenia<br>Fotografowanie:  (zbliżenie) /<br>(oddalenie) | (10)  Przelącznik (podniesienie<br>lampy błyskowej) |
| Odtwarzanie:  (powiększenie) /<br>(miniatury)                              | (11) Gniazdo statywu                                |
| (5) Przycisk filmowania  | (12) Pokrywa karty pamięci/<br>akumulatora          |
| (6) Pokrętko wyboru trybów   | (13) Zaczep paska                                   |

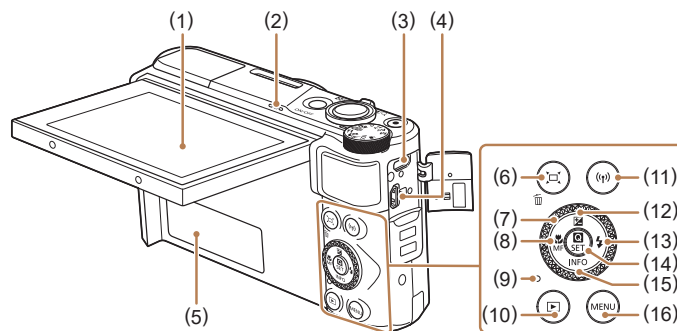

- |  |   |
|--|---|
| (1) Ekran  | (9) Wskaźnik  |
| (2) Głośnik  | (10)  Przycisk odtwarzania  |
| (3) Złącze DIGITAL   | (11)  Przycisk Wi-Fi  |
| (4) Złącze HDMI™   | (12)  Przycisk (kompensacja<br>ekspozycji) /<br>▲ strzałka w górę |
| (5) Numer seryjny (numer korpusu<br>aparatu)   | (13)  Przycisk (lampa błyskowa) /<br>▶ strzałka w prawo           |
| (6)  Przycisk (pomoc w kadrowaniu<br>wyszukiwanie) /<br>(usuwanie pojedynczych<br>obrazów) | (14)  Przycisk (menu szybkiego<br>sterowania / ustaw)             |
| (7) Pokrętko sterujące   | (15) <b>INFO</b> Przycisk (Informacje) /<br>▼ strzałka w dół      |
| (8)  Przycisk (makro) /<br><b>MF</b> (ręczna regulacja ostrości) /<br>◀ strzałka w lewo    | (16) Przycisk <b>MENU</b>   |



- Za pomocą pokrętki sterującej można wykonywać większość operacji dostępnych przy użyciu przycisków ▲▼◀▶, np. wybieranie pozycji na ekranie i przelączanie zdjęć.

Przed użyciem

Przewodnik podstawowy

Przewodnik zaawansowany

Podstawowe informacje o aparacie

Tryb automatyczny/tryb hybrydowy automatyczny

Inne tryby fotografowania

Tryb P

Tryby Tv, Av i M

Tryb odtwarzania

Funkcje bezprzewodowe

Menu ustawień

Akcesoria

Dodatek

Skorowidz



## Spis treści

### Przed użyciem

<b>Informacje wstępne</b> .....	<b>2</b>
Zawartość zestawu.....	2
Zgodne karty pamięci.....	2
Uwagi wstępne i informacje prawne.....	3
Konwencje stosowane w niniejszej instrukcji.....	3
Nazwy elementów aparatu.....	4
Podstawy obsługi aparatu.....	10
Instrukcje dotyczące bezpieczeństwa.....	12

### Przewodnik podstawowy

<b>Podstawowa obsługa</b> .....	<b>14</b>
Początkowe przygotowania.....	14
Mocowanie paska.....	14
Trzymanie aparatu.....	14
Ładowanie akumulatorów.....	15
Wkładanie akumulatora i karty pamięci.....	15
Wycinanie akumulatora i karty pamięci.....	16
Ustawianie daty, godziny i strefy czasowej.....	16
Język wyświetlacza.....	17
Wypróbowanie aparatu.....	18
Fotografowanie.....	18
Wyświetlanie.....	19
Usuwanie obrazów.....	19

### Przewodnik zaawansowany

<b>Podstawowe informacje o aparacie</b> .....	<b>20</b>
Włączanie/wyłączanie.....	20
Spust migawki.....	21
Tryby fotografowania.....	21
Opcje ekranu informacyjnego.....	22
Regulacja kąta nachylenia ekranu.....	22
Ekran szybkiego sterowania.....	23
Ekran menu.....	23
Klawiatura ekranowa.....	24
Działanie wskaźników.....	25
Ramki na ekranie fotografowania.....	25
<b>Tryb automatyczny/tryb hybrydowy automatyczny</b> .....	<b>26</b>
Fotografowanie z ustawieniami dobieranymi przez aparat....	26
Fotografowanie (tryb Smart Auto).....	26
Fotografowanie w trybie hybrydowym automatycznym.....	28
Odtwarzanie przeglądu filmowego.....	29
Zdjęcia.....	29
Filmy.....	29
Ikony scenarii.....	30
Ikony stabilizacji obrazu.....	30
Typowe funkcje ułatwiające obsługę.....	31
Dalsze powiększanie obiektów (Powiększenie cyfrowe).....	31
Łatwe ponowne uchwycenie obiektów po ręcznym powiększeniu (pomoc w kadrowaniu — wyszukiwanie).....	31
Automatyczne powiększanie w reakcji na ruch obiektu (automatyczne powiększenie).....	32
Dostosowanie stałego rozmiaru wyświetlanej twarzy.....	33
Dodawanie stempla daty.....	34
Korzystanie z samowyzwalacza.....	34
Serie zdjęć.....	35

#### Przed użyciem

#### Przewodnik podstawowy

#### Przewodnik zaawansowany

#### Podstawowe informacje o aparacie

#### Tryb automatyczny/tryb hybrydowy automatyczny

#### Inne tryby fotografowania

#### Tryb P

#### Tryby Tv, Av i M

#### Tryb odtwarzania

#### Funkcje bezprzewodowe

#### Menu ustawień

#### Akcesoria

#### Dodatek

#### Skorowidz



Funkcje dostosowywania obrazu .....	35
Zmiana współczynnika proporcji.....	35
Zmiana jakości obrazu.....	36
Wskazówki dotyczące wybierania rozdzielczości zależnie od rozmiaru papieru (w przypadku zdjęć 4:3) .....	36
Pomocne funkcje fotografowania .....	36
Wyświetlanie siatki .....	36
Wyłączanie automatycznego poziomowania.....	37
Zmiana ustawień funkcji stabilizacji obrazu.....	37
Wyłączanie stabilizacji obrazu.....	37
Nagrywanie filmów bez zmiany wielkości obiektów.....	37
Dostosowywanie działania aparatu .....	38
Zapobieganie włączaniu funkcji oświetlenia wspomagającego AF .....	38
Zapobieganie włączaniu lampki redukcji efektu czerwonych oczu .....	38
Zmiana czasu wyświetlania zdjęcia po zarejestrowaniu.....	38
<b>Inne tryby fotografowania .....</b>	<b>39</b>
Podkreślanie kolorów na zdjęciach przedstawiających żywność (Żywność).....	39
Fotografowanie siebie z optymalnymi ustawieniami (Autoportret) .....	40
Ruchome obiekty (Sport).....	41
Szczegółne scenerie .....	41
Stosowanie efektów specjalnych.....	42
Fotografowanie z użyciem efektu wygładzania cery (Gładka cera).....	43
Fotografowanie w trybie monochromatycznym (Ziarnisty Cz/B).....	43
Fotografowanie z zastosowaniem efektu miękkiej ostrości .....	44
Fotografowanie z zastosowaniem efektu rybiego oka (Efekt rybiego oka) .....	44
Zdjęcia przypominające obrazy malowane farbami olejnymi (Efekt pogrub. artyst.).....	44

Zdjęcia przypominające obrazy malowane akwarelami (Efekt akwareli).....	44
Fotografowanie z zastosowaniem efektu aparatu zabawkowego (Efekt aparatu zabawki) .....	45
Wykonywanie zdjęć, na których przedmioty wyglądają jak miniatury (Efekt miniatury) .....	45
Nagrywanie różnych filmów.....	46
Zmiana wielkości podczas nagrywania filmu.....	46
Regulacja jasności obrazu (korygowanie ekspozycji) .....	46
Wyłączanie funkcji Automatyczna wolna migawka .....	47
Korygowanie silnych drgań aparatu .....	47
Ustawienia dźwięku.....	47
Wyłączanie opcji usuwania wiatru .....	47
Korzystanie z tłumika .....	47
Nagrywanie filmów poklatkowo .....	48
Efekt miniatury w filmach (Film z efektem miniatury) .....	48
Szacunkowy czas odtwarzania (dla filmów 1-minutowych) .....	49
Rejestrowanie migawek wideo .....	49
<b>Tryb P .....</b>	<b>51</b>
Fotografowanie w trybie Program AE (Tryb P) .....	51
Jasność obrazu (Ekspozycja).....	52
Regulacja jasności obrazu (korygowanie ekspozycji) .....	52
Blokowanie jasności/ekspozycji obrazu (Blokada AE).....	52
Zmiana metody pomiaru .....	52
Zmiana czułości ISO.....	53
Automatyczne korygowanie jasności i kontrastu (Automatyczny optymalizator jasności) .....	53
Kolory zdjęcia .....	54
Rejestrowanie naturalnych kolorów (Balans bieli).....	54
Balans bieli według wzorca .....	54
Ręczne korygowanie balansu bieli .....	55
Dostosowanie kolorów (ustawienia stylu).....	55

<b>Przed użyciem</b>
<b>Przewodnik podstawowy</b>
<b>Przewodnik zaawansowany</b>
<b>Podstawowe informacje o aparacie</b>
<b>Tryb automatyczny/tryb hybrydowy automatyczny</b>
<b>Inne tryby fotografowania</b>
<b>Tryb P</b>
<b>Tryby Tv, Av i M</b>
<b>Tryb odtwarzania</b>
<b>Funkcje bezprzewodowe</b>
<b>Menu ustawień</b>
<b>Akcesoria</b>
<b>Dodatek</b>
<b>Skorowidz</b>



Zasięg fotografowania i ustawianie ostrości.....	56
Zdjęcia z małej odległości (Makro).....	56
Fotografowanie w trybie ręcznej regulacji ostrości.....	56
Ułatwiona identyfikacja obszaru regulacji ostrości (Wspomaganie MF).....	57
Cyfrowy telekonwerter.....	57
Wybór metody AF.....	58
☑+Śledzenie.....	58
Wybieranie obiektów do ustawiania ostrości (Śledzenie AF).....	58
Centrum.....	59
Fotografowanie przy użyciu funkcji Servo AF.....	59
Zmiana ustawienia ostrości.....	60
Fotografowanie przy użyciu funkcji blokowania AF.....	60
Lampa błyskowa.....	61
Zmiana trybu lampy błyskowej.....	61
Aut. wyzwalanie błysku.....	61
Wymuszone włącz. błysku.....	61
Błysk i długi czas naświetlania.....	61
Wymuszone wyłącz. błysku.....	61
Ustawianie kompensacji mocy błysku.....	62
Fotografowanie przy użyciu funkcji blokowania FE.....	62
Inne ustawienia.....	63
Zmiana ustawień funkcji stabilizacji obrazu.....	63
<b>Tryby Tv, Av i M.....</b>	<b>64</b>
Określone czasy naświetlania (Tryb Tv).....	64
Określone wartości przysłony (Tryb Av).....	65
Określone czasy naświetlania i wartości przysłony (Tryb M).....	65
Ustawianie siły błysku.....	66

<b>Tryb odtwarzania.....</b>	<b>67</b>
Wyświetlanie.....	67
Przełączanie trybów wyświetlania.....	68
Ostrzeżenie o prześwietleniu (dla najjaśniejszych obszarów zdjęcia).....	69
Histogram.....	69
Ekran informacji GPS.....	69
Rejestrowanie wysłanych obrazów.....	69
Wyświetlanie krótkich filmów utworzonych podczas wykonywania zdjęć (Przegląd filmowy).....	69
Przeglądanie i filtrowanie zdjęć.....	70
Nawigowanie wśród zdjęć wyświetlanych w postaci miniatur...70	
Znajdowanie zdjęć spełniających warunki filtra.....	70
Opcje wyświetlania zdjęć.....	71
Powiększanie zdjęć.....	71
Wyświetlanie pokazów przezroczy.....	72
Ochrona zdjęć.....	72
Ochrona wielu zdjęć.....	72
Określanie sposobu wyboru.....	72
Wybieranie pojedynczych zdjęć.....	73
Wybieranie zakresu.....	73
Wybieranie wszystkich zdjęć naraz.....	74
Usuwanie obrazów.....	74
Usuwanie wielu obrazów naraz.....	74
Określanie sposobu wyboru.....	74
Wybieranie pojedynczych zdjęć.....	75
Wybieranie zakresu.....	75
Wybieranie wszystkich zdjęć naraz.....	76
Obracanie zdjęć.....	76
Ocenianie obrazów.....	77
Edytowanie zdjęć.....	77
Zmiana rozmiaru obrazów.....	77
Kadrowanie.....	78
Korekta czerwonych oczu.....	79

Przed użyciem
Przewodnik podstawowy
Przewodnik zaawansowany
Podstawowe informacje o aparacie
Tryb automatyczny/tryb hybrydowy automatyczny
Inne tryby fotografowania
Tryb P
Tryby Tv, Av i M
Tryb odtwarzania
Funkcje bezprzewodowe
Menu ustawień
Akcesoria
Dodatek
Skorowidz



Edytowanie filmów.....	79
Usuwanie początku/końca filmów.....	79
Zapisywanie kadrów filmów 4K jako zdjęć.....	80
Zmniejszanie rozmiaru plików.....	80
Edytowanie przeglądów filmowych.....	81
Łączenie migawek wideo.....	82
<b>Funkcje bezprzewodowe.....</b>	<b>83</b>
Dostępne funkcje bezprzewodowe.....	83
Przygotowanie do użycia funkcji bezprzewodowych.....	84
Przygotowanie aparatu.....	84
Przygotowanie smartfonów.....	84
Parowanie ze smartfonem za pośrednictwem Bluetooth.....	85
Ekran [Funkcja Bluetooth].....	86
Funkcja Bluetooth.....	86
Parowanie.....	86
Spr./kasuj inf. o połączeniu.....	86
Adres Bluetooth.....	86
Sterowanie aparatem za pomocą smartfona.....	86
Dodawanie do obrazów znaczników geograficznych podczas fotografowania.....	86
Sprawdzanie informacji o lokalizacji.....	87
Nawiązywanie połączeń ze smartfonami za pomocą menu Wi-Fi.....	87
Łączenie ze smartfonami połączonymi przez Bluetooth za pomocą Wi-Fi.....	87
Łączenie ze smartfonami przez Wi-Fi za pomocą przycisku Wi-Fi.....	88
Nawiązywanie połączenia z punktem dostępu.....	88
Sterowanie aparatem za pomocą smartfona.....	89
Obrazy w aparacie.....	89
Zdalne fotografowanie z podglądem na żywo.....	89
Wysyłanie zdjęć do smartfona.....	90
Wysyłanie obrazów do smartfona z menu aparatu.....	90
Wysyłanie obrazów do smartfona podczas odtwarzania.....	90

Automatyczne wysyłanie obrazów do smartfona podczas fotografowania.....	90
Wybieranie obrazów do wyświetlania.....	91
Kończenie połączeń Wi-Fi.....	91
Automatyczne wysyłanie obrazów do komputera.....	92
Łączenie z drukarkami za pomocą Wi-Fi.....	93
Nawiązywanie połączenia z punktem dostępu.....	94
Przesyłanie obrazów do usług sieci Web.....	95
Rejestrowanie usług sieci Web.....	95
Rejestrowanie w serwisie CANON iIMAGE GATEWAY.....	95
Rejestrowanie innych usług sieci Web.....	97
Przesyłanie obrazów do usług sieci Web.....	97
Ponowne łączenie przez Wi-Fi.....	98
Edytowanie i usuwanie ustawień komunikacji bezprzewodowej.....	99
Zmiana lub usuwanie ustawień połączenia.....	99
Przywracanie domyślnych ustawień komunikacji bezprzewodowej.....	99
Usuwanie informacji o urządzeniach sparowanych poprzez Bluetooth.....	99
<b>Menu ustawień.....</b>	<b>100</b>
Dostosowywanie podstawowych funkcji aparatu.....	100
Wyciszanie dźwięków z aparatu.....	100
Regulacja głośności.....	100
Czas cofania obiektywu.....	101
Korzystanie z trybu Eco.....	101
Dostosowanie funkcji oszczędzania energii.....	101
Jasność ekranu.....	101
Ukrywanie ekranu startowego.....	102
Formatowanie kart pamięci.....	102
Formatowanie pełne.....	102
Wybieranie i tworzenie folderów.....	103
Numery plików.....	103
Wyłączanie automatycznego obracania.....	104

<b>Przed użyciem</b>
<b>Przewodnik podstawowy</b>
<b>Przewodnik zaawansowany</b>
<b>Podstawowe informacje o aparacie</b>
<b>Tryb automatyczny/tryb hybrydowy automatyczny</b>
<b>Inne tryby fotografowania</b>
<b>Tryb P</b>
<b>Tryby Tv, Av i M</b>
<b>Tryb odtwarzania</b>
<b>Funkcje bezprzewodowe</b>
<b>Menu ustawień</b>
<b>Akcesoria</b>
<b>Dodatek</b>
<b>Skorowidz</b>

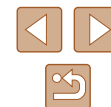



Wyświetlanie jednostek metrycznych/niemetrycznych .....	104
Sprawdzanie logo certyfikatów .....	104
Język wyświetlacza .....	104
Zmiana rozdzielczości wyjściowej HDMI .....	105
Dostosowywanie innych ustawień .....	105
Przywracanie ustawień domyślnych aparatu .....	105
Przywracanie ustawień domyślnych aparatu .....	105
Przywracanie domyślnych ustawień komunikacji bezprowodowej .....	105
Ukrywanie wskazówek dotyczących funkcji .....	105
<b>Akcesoria .....</b>	<b>106</b>
Schemat systemu .....	106
Akcesoria opcjonalne .....	107
Zasilanie .....	107
Inne akcesoria .....	108
Drukarki .....	108
Korzystanie z akcesoriów opcjonalnych .....	108
Odtwarzanie zdjęć i filmów na ekranie telewizora .....	108
Wkładanie i ładowanie akumulatora .....	109
Ładowanie baterii przy użyciu komputera .....	110
Korzystanie z oprogramowania .....	111
Zapisywanie zdjęć na dysku komputera .....	112
Drukowanie zdjęć .....	112
Łatwe drukowanie .....	112
Konfigurowanie ustawień drukowania .....	113
Dodawanie zdjęć do zleceń wydruku obrazów (DPOF) .....	113
Konfigurowanie ustawień drukowania .....	113
Wskazywanie zdjęć do wydrukowania .....	114
Drukowanie zdjęć dodanych do Zlecenia wydruku obrazów (DPOF) .....	114
Dodawanie zdjęć do fotoksiążki .....	115
Dodawanie poszczególnych zdjęć .....	115
Dodawanie wielu obrazów jednocześnie .....	115

<b>Dodatek .....</b>	<b>116</b>
Rozwiązywanie problemów .....	116
Błędy i ostrzeżenia .....	118
Informacje wyświetlane na ekranie .....	119
Fotografowanie (Ekran informacji szczegółowych) .....	119
Poziom naładowania baterii .....	119
Odtwarzanie (Ekran informacji szczegółowych) .....	120
Uwagi dotyczące obsługi .....	121
Dane techniczne .....	121
Matryca .....	121
Obiektyw .....	121
Migawka .....	122
Przysłona .....	122
Sterowanie lampą .....	122
Ekran .....	122
Fotografowanie .....	122
Nagrywanie .....	123
Zasilanie .....	123
Interfejs .....	123
Warunki eksploatacji .....	123
Wymiary (pomiar zgodny z wytycznymi stowarzyszenia Camera & Imaging Products Association) .....	123
Masa (pomiar zgodny z wytycznymi stowarzyszenia Camera & Imaging Products Association) .....	123
Akumulator NB-13L .....	124
Ładowarka CB-2LHE .....	124
Kompaktowy zasilacz sieciowy CA-DC30E .....	124
Skorowidz .....	125
Zalecenia dotyczące funkcji bezprzewodowych .....	127
Third-Party Software .....	128
Zalecenia dotyczące danych osobowych i bezpieczeństwa .....	129
Znaki towarowe i licencjonowanie .....	129
Zastrzeżenie prawne .....	130

<b>Przed użyciem</b>
<b>Przewodnik podstawowy</b>
<b>Przewodnik zaawansowany</b>
<b>Podstawowe informacje o aparacie</b>
<b>Tryb automatyczny/tryb hybrydowy automatyczny</b>
<b>Inne tryby fotografowania</b>
<b>Tryb P</b>
<b>Tryby Tv, Av i M</b>
<b>Tryb odtwarzania</b>
<b>Funkcje bezprzewodowe</b>
<b>Menu ustawień</b>
<b>Akcesoria</b>
<b>Dodatek</b>
<b>Skorowidz</b>



# Podstawy obsługi aparatu

## Fotografowanie

- Korzystanie z ustawień dobieranych przez aparat (Tryb automatyczny/tryb hybrydowy automatyczny)
  - [📖26](#), [📖28](#)
- Podkreślanie kolorów na zdjęciach przedstawiających żywność (Żywność)
  - [📖39](#)
- Fotografowanie samego(-ej) siebie z optymalnymi ustawieniami (Autoportret)
  - [📖40](#)

Udane fotografowanie osób



Portrety  
([📖41](#))

Dopasowanie do określonych scenerii



Sport  
([📖41](#))



Sceny nocne  
([📖41](#))



Fajerwerki  
([📖41](#))

Stosowanie efektów specjalnych



Gładka cera  
([📖43](#))



Efekt rybiego oka  
([📖44](#))



Zdjęcia przypominające  
obrazy malowane  
akwarelami  
([📖44](#))



Zdjęcia przypominające  
obrazy malowane  
farbami olejnymi  
([📖44](#))



Efekt miniatury  
([📖45](#))



Efekt aparatu zabawki  
([📖45](#))



Miękka ostrość  
([📖44](#))



Monochrom.  
([📖43](#))

- Ustawianie ostrości na twarzach
  - [📖26](#), [📖41](#), [📖58](#)
- Bez użycia lampy błyskowej (Lampa błyskowa wyłączona)
  - [📖61](#)
- Znajdowanie się na własnych zdjęciach (Samowyzwalacz)
  - [📖34](#)
- Dodawanie stempla daty
  - [📖34](#)
- Filmy i zdjęcia razem (Przegląd filmów)
  - [📖28](#)

Przed użyciem

Przewodnik podstawowy

Przewodnik zaawansowany

Podstawowe informacje  
o aparacie

Tryb automatyczny/tryb  
hybrydowy automatyczny

Inne tryby fotografowania

Tryb P

Tryby Tv, Av i M

Wyświetlanie

Funkcje bezprzewodowe

Menu ustawień

Akcesoria

Dodatek

Skorowidz



## ▶ Wyświetlanie

- Przeglądanie obrazów
  - 📖67
- Automatyczne wyświetlanie (Pokaz przezroczy)
  - 📖72
- Na ekranie telewizora
  - 📖108
- Na ekranie komputera
  - 📖112
- Szybkie przeglądanie zdjęć
  - 📖70
- Usuwanie obrazów
  - 📖74

## 🎥 Nagrywanie i wyświetlanie filmów

- Nagrywanie filmów
  - 📖26, 📖46
- Wyświetlanie filmów
  - 📖67

## 🖨️ Drukowanie

- Drukowanie zdjęć
  - 📖112

## 📄 Zapisywanie

- Zapisywanie zdjęć na dysku komputera
  - 📖112

## 📶 Korzystanie z funkcji Wi-Fi

- Wysłanie zdjęć do smartfonu
  - 📖85, 📖88
- Udostępnianie zdjęć online
  - 📖95
- Wysłanie zdjęć do komputera
  - 📖92

## Przed użyciem

### Przewodnik podstawowy

### Przewodnik zaawansowany

#### Podstawowe informacje o aparacie

#### Tryb automatyczny/tryb hybrydowy automatyczny

#### Inne tryby fotografowania

#### Tryb P

#### Tryby Tv, Av i M

#### Wyświetlanie

#### Funkcje bezprzewodowe

#### Menu ustawień

#### Akcesoria

#### Dodatek

## Skorowidz



## Instrukcje dotyczące bezpieczeństwa

- Należy zapoznać się z poniższymi instrukcjami, aby bezpiecznie posługiwać się produktem.
- Należy postępować zgodnie z poniższymi instrukcjami, aby zapobiegać skaleczeniu lub innym obrażeniom ciała użytkownika produktu bądź innych osób.



### OSTRZEŻENIE

Wskazuje ryzyko spowodowania poważnych obrażeń lub śmierci.

- Produkt należy przechowywać w miejscu niedostępnym dla małych dzieci.
- Pasek może się zacisnąć na szyi osoby, powodując jej uduszenie.
- Należy korzystać wyłącznie ze źródeł zasilania zalecanych w niniejszej instrukcji obsługi do użytku z produktem.
  - Nie należy demontować ani modyfikować produktu.
  - Nie należy narażać produktu na silne wstrząsy ani drgania.
  - Nie należy dotykać żadnych wewnętrznych podzespołów.
  - W przypadku jakichkolwiek objawów nietypowego działania produktu, np. jeśli wydobywa się z niego dym lub dziwny zapach, należy natychmiast zaprzestać jego użytkowania.
  - Do czyszczenia produktu nie należy stosować żadnych rozpuszczalników organicznych, takich jak alkohol, benzyna lub rozcieńczalniki.
  - Nie należy dopuszczać do zamoczenia produktu.
  - Nie wolno wkładać do wnętrza produktu żadnych ciał obcych ani wlewać do niego cieczy.
  - Nie należy użytkować produktu w miejscach, w których występują gazy łatwopalne.
- Mogłoby to spowodować porażenie prądem, wybuch lub pożar.
- Jeśli produkt jest wyposażony w wizjer, nie należy patrzeć przez niego bezpośrednio w stronę silnych źródeł światła, np. słońca w bezchmurny dzień lub laserów i innych jasných źródeł sztucznego oświetlenia.
- Mogłoby to doprowadzić do pogorszenia wzroku.

- W przypadku korzystania z dostępnych w sprzedaży lub dostarczonych w zestawie akumulatorów należy postępować zgodnie z poniższymi instrukcjami.

- Należy korzystać wyłącznie z akumulatorów przeznaczonych do danego produktu.
- Nie należy podgrzewać akumulatorów ani trzymać ich w pobliżu ognia.
- Nie należy ładować akumulatorów za pomocą nieautoryzowanych ładowarek.
- Należy chronić złącza przed zabrudzeniem oraz przed zetknięciem z metalowymi stykami lub innymi przedmiotami wykonanymi z metalu.
- Nie należy używać przeciekających akumulatorów.
- Przed wyrzuceniem akumulatorów należy zasłonić ich złącza taśmą lub innym izolatorem.

Mogłoby to spowodować porażenie prądem, wybuch lub pożar.

W przypadku zetknięcia się elektrolitu wyciekającego z akumulatorów ze skórą lub odzieżą należy natychmiast przepłukać te miejsca dużą ilością wody. W przypadku zetknięcia się elektrolitu z oczami należy przepłukać je dużą ilością czystej, bieżącej wody i niezwłocznie zasięgnąć pomocy lekarskiej.

- W przypadku korzystania z ładowarki lub zasilacza należy postępować zgodnie z poniższymi instrukcjami.
- Należy okresowo usuwać suchą ściereczką kurz zbierający się na wtyczce przewodu zasilającego i gnieździe elektrycznym.
- Nie należy podłączać ani odłączać produktu mokrymi rękoma.
- Nie należy korzystać z produktu, jeśli wtyczka przewodu zasilającego nie jest wsunięta do końca do gniazda elektrycznego.
- Należy chronić wtyczkę przewodu zasilającego i złącza przed zabrudzeniem oraz przed zetknięciem z metalowymi stykami lub innymi przedmiotami wykonanymi z metalu.
- W czasie burz z piorunami nie należy dotykać ładowarki ani zasilacza, jeśli są podłączone do gniazda elektrycznego.
- Na przewodzie zasilającym nie należy umieszczać ciężkich przedmiotów. Nie należy uszkadzać, przecinać ani modyfikować przewodu zasilającego.
- Nie należy owijać produktu tkaniną bądź innymi materiałami w trakcie korzystania z niego ani krótko po jego użyciu, gdy jest nadal ciepły.
- Nie należy pozostawiać produktu podłączonego przez dłuższy czas do źródła zasilania.

Mogłoby to spowodować porażenie prądem, wybuch lub pożar.

Przed użyciem

Przewodnik podstawowy

Przewodnik zaawansowany

Podstawowe informacje o aparacie

Tryb automatyczny/tryb hybrydowy automatyczny

Inne tryby fotografowania

Tryb P

Tryby Tv, Av i M

Wyświetlanie

Funkcje bezprzewodowe

Menu ustawień

Akcesoria

Dodatek

Skorowidz



- W trakcie korzystania z produktu należy unikać jego dłuższego kontaktu z tym samym obszarem skóry.

Mogłoby to spowodować powierzchowne poparzenia, objawiające się zaczerwienieniem skóry i powstawaniem na niej pęcherzy, nawet jeśli powierzchnia produktu nie wydaje się gorąca. W przypadku korzystania z produktu w miejscach o wysokiej temperaturze albo jeśli użytkownik ma problemy z krążeniem lub mało wrażliwą skórę, należy używać statywu lub podobnego akcesorium.

- Należy stosować się do wszelkich tablic informacyjnych lub komunikatów nakazujących wyłączanie produktu w miejscach, w których jego używanie jest zabronione.

Zlekceważenie takich zaleceń mogłoby spowodować wadliwe działanie innych urządzeń w wyniku emisji fal elektromagnetycznych, a nawet doprowadzić do wypadków.

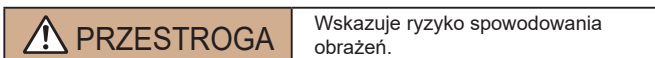

- Nie wolno emitować światła lampy błyskowej w bliskiej odległości od oczu fotografowanej osoby. Mogłoby to spowodować uszkodzenie wzroku.
- Pasek jest przeznaczony do użytku tylko z korpusem aparatu. Wieszanie paska z przymocowanym produktem na haku lub na innym przedmiocie może doprowadzić do uszkodzenia produktu. Nie należy również potrząsać produktem ani narażać go na silne uderzenia.
- Nie wolno wywierać dużej siły na obiektyw ani dopuszczać do uderzenia go innym przedmiotem.

Mogłoby to spowodować obrażenia ciała lub uszkodzenie produktu.

- Podczas emitowania światła lampa błyskowa silnie się nagrzewa. W trakcie fotografowania należy trzymać palce i inne części ciała oraz wszelkie przedmioty z dala od lampy błyskowej.

W przeciwnym razie może dojść do poparzenia użytkownika lub uszkodzenia lampy błyskowej.

- Nie należy pozostawiać produktu w miejscach o bardzo wysokiej lub bardzo niskiej temperaturze.

Mogłoby to doprowadzić do silnego nagrzania lub schłodzenia produktu, przez co jego dotknięcie groziłoby poparzeniami bądź uszkodzeniami ciała.

## PRZESTROGA

Wskazuje możliwość spowodowania uszkodzeń sprzętu.

- Nie należy kierować aparatu w stronę silnych źródeł światła (np. słońca w bezchmurny dzień lub intensywnych źródeł sztucznego oświetlenia). Mogłoby to spowodować uszkodzenie matrycy lub innych podzespołów wewnętrznych.

- Podczas korzystania z aparatu na piaszczystej plaży lub przy silnym wietrze należy uważać, aby pył lub piasek nie przedostały się do jego wnętrza.
- Kurz, brud lub inne ciała obce należy usuwać z lampy błyskowej za pomocą tkaniny lub bawełnianej szmatki.

Ciepło wydzielane przez lampę błyskową mogłoby spowodować spalenie ciał obcych lub wadliwe działanie produktu.

- Gdy produkt nie jest używany, należy wyjąć z niego akumulatory i schować w bezpiecznym miejscu.

Jakiegolwiek rozszczelnienie baterii mogłoby spowodować uszkodzenie produktu.

- Przed wyrzuceniem akumulatorów należy zasłonić styki taśmą lub innym izolatorem.

Kontakt z innymi elementami metalowymi mógłby spowodować pożar lub wybuch.

- Jeśli ładowarka nie jest aktualnie używana, należy odłączyć ją od produktu. Podczas korzystania z ładowarki nie należy przykrywać jej tkaniną ani umieszczać na niej innych przedmiotów.

Pozostawienie podłączonego urządzenia na dłuższy czas może spowodować jego przegrzanie i zniekształcenie, a w rezultacie spowodować pożar.

- Akumulatorów przeznaczonych do produktu nie należy pozostawiać w pobliżu zwierząt.

Pogryzienie przez nie akumulatorów mogłoby spowodować wyciek elektrolitu albo przegrzanie lub wybuch, a w efekcie uszkodzenie produktu lub pożar.

- Jeśli produkt jest wyposażony w kilka baterii, nie należy ładować jednocześnie baterii różnego typu ani też stosować starszych baterii razem z nowszymi. Baterii nie wolno wkładać w sposób powodujący zamianę biegunów + i -.

Mogłoby to spowodować usterkę produktu.

- Nie należy siedać z aparatem umieszczonym w kieszeni spodni. Mogłoby to spowodować uszkodzenie lub usterkę ekranu.

Przed użyciem

Przewodnik podstawowy

Przewodnik zaawansowany

Podstawowe informacje o aparacie

Tryb automatyczny/tryb hybrydowy automatyczny

Inne tryby fotografowania

Tryb P

Tryby Tv, Av i M

Wyświetlanie

Funkcje bezprzewodowe

Menu ustawień

Akcesoria

Dodatek

Skorowidz



# Przewodnik podstawowy

## Podstawowa obsługa

Podstawowe informacje oraz instrukcje, od wstępnego przygotowania przez wykonywanie zdjęć i nagrywanie filmów do wyświetlania zdjęć i odtwarzania filmów.

## Początkowe przygotowania

Przygotuj aparat do fotografowania w opisany poniżej sposób.

### Mocowanie paska

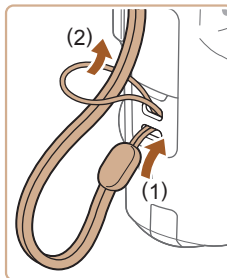

- Przełóż jeden koniec paska przez zaczep paska (1), a następnie przeciągnij jego drugi koniec przez pętlę znajdującą się na jego przeciwległym końcu (2).

### Trzymanie aparatu

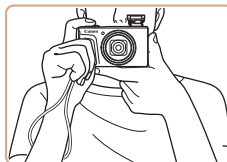

- Załóż pasek na nadgarstek.
- Podczas fotografowania trzymaj ręce blisko ciała i chwyć mocno aparat, aby zapobiegać jego przemieszczaniu się. Jeśli lampa błyskowa została uniesiona, nie opieraj na niej palców.

Przed użyciem

Przewodnik podstawowy

Przewodnik zaawansowany

Podstawowe informacje o aparacie

Tryb automatyczny/tryb hybrydowy automatyczny

Inne tryby fotografowania

Tryb P

Tryby Tv, Av i M

Tryb odtwarzania

Funkcje bezprzewodowe

Menu ustawień

Akcesoria

Dodatek

Skorowidz



## Ładowanie akumulatorów

Przed użyciem aparatu należy naładować akumulator za pomocą dostarczonej w zestawie ładowarki. Należy pamiętać o jego początkowym naładowaniu, ponieważ aparat jest sprzedawany z nienaładowanym akumulatorem.

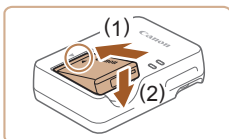

### 1 Włóż akumulator.

- Po dopasowaniu oznaczenia ▲ na akumulatorze i ładowarce włóż akumulator, wsuwając go do wewnątrz (1) i do dołu (2).

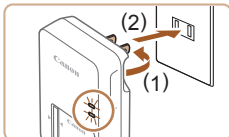

### 2 Naładuj akumulator.

- Podłącz ładowarkę do gniazdka sieci elektrycznej zgodnie z ilustracją.
- Jeśli ładowarka jest wyposażona w kabel zasilania, podłącz kabel do ładowarki, a jego drugi koniec do gniazdka sieci elektrycznej.
- Lampka ładowania będzie świecić na pomarańczowo i rozpocznie się ładowanie.
- Po zakończeniu ładowania lampka zmienia kolor na zielony.

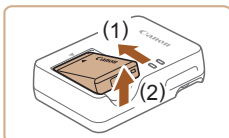
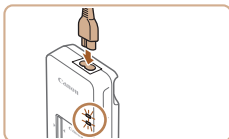

### 3 Wymij akumulator.

- Po odłączeniu ładowarki wyjmij akumulator, wsuwając go do środka (1) i unosząc do góry (2).



- Akumulatora nie należy ładować dłużej niż 24 godziny, ponieważ grozi to jego uszkodzeniem lub pogorszeniem sprawności.



- Naładowane akumulatory stopniowo się rozładują, nawet gdy nie są użytkowane. Akumulator należy ładować w dniu, w którym będzie użytkowany (lub dzień wcześniej).
- Ładowarka może być użytkowana w regionach, gdzie stosowane jest zasilanie prądem zmiennym o napięciu 100–240 V (50/60 Hz). W przypadku gniazdek sieci elektrycznej o różnych kształtach należy używać dostępnego w sprzedaży adaptera wtyczki. Nie wolno nigdy korzystać z podróznego transformatora elektrycznego, gdyż może on uszkodzić akumulator.

## Wkładanie akumulatora i karty pamięci

Włóż do aparatu dostarczony w zestawie akumulator i kartę pamięci (sprzedawaną oddzielnie).

Uwaga: należy pamiętać, że przed użyciem nowej karty pamięci lub karty pamięci sformatowanej za pomocą innego urządzenia trzeba ją sformatować za pomocą tego aparatu (102).

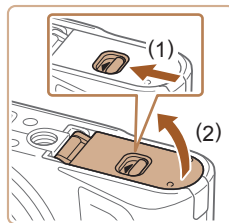

### 1 Otwórz pokrywę.

- Przesuń przełącznik (1) i otwórz pokrywę (2).

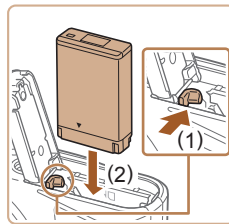

### 2 Włóż akumulator.

- Naciśnij przełącznik blokowania akumulatora (1), a następnie wkładaj akumulator (2), aż zatrzaśnie się na swoim miejscu.
- Akumulator włożony niewłaściwą stroną nie może się zablokować w odpowiednim położeniu. Przy wkładaniu akumulatora należy zawsze upewnić się, że jest odpowiednio ustawiony i zatrzaśnie się na swoim miejscu.

Przed użyciem

Przewodnik podstawowy

Przewodnik zaawansowany

Podstawowe informacje o aparacie

Tryb automatyczny/tryb hybrydowy automatyczny

Inne tryby fotografowania

Tryb P

Tryby Tv, Av i M

Tryb odtwarzania

Funkcje bezprzewodowe

Menu ustawień

Akcesoria

Dodatek

Skorowidz



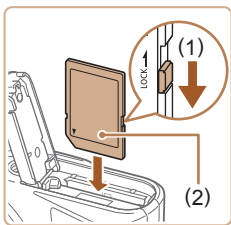

### 3 Sprawdź pozycję umieszczonego na karcie pamięci przełącznika ochrony przed zapisem i włóż kartę.

- Nie można zapisywać danych na kartach pamięci z przełącznikiem ochrony przed zapisem ustawionym w pozycji blokady (dolnym). Przesuń przełącznik w kierunku przedstawionym na ilustracji (1).
- Wkładaj kartę pamięci z etykietą (2) skierowaną w Twoją stronę, aż zatrzaśnie się na swoim miejscu.
- Przy wkładaniu karty pamięci należy upewnić się, że jest odpowiednio ustawiona. Włożenie karty pamięci w niewłaściwym kierunku może spowodować uszkodzenie aparatu.

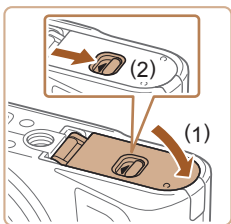

### 4 Zamknij pokrywę.

- Opuść pokrywę (1) i dociskaj ją podczas przesuwania przełącznika, aż zatrzaśnie się w położeniu blokady (2).

## Wymywanie akumulatora i karty pamięci

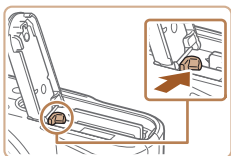

### Wymij akumulator.

- Otwórz pokrywę i naciśnij przełącznik blokowania baterii w kierunku wskazanym strzałką.
- Akumulator się wysunie.

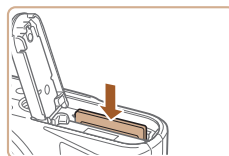

### Wymij kartę pamięci.

- Dociskaj kartę pamięci, aż usłyszysz charakterystyczne kliknięcie, a następnie ją zwolnij.
- Karta pamięci się wysunie.

## Ustawianie daty, godziny i strefy czasowej

Ustaw bieżącą datę i godzinę. Informacje wprowadzone w ten sposób są zapisywane we właściwościach wykonywanych zdjęć i wykorzystywane do sortowania zdjęć według daty wykonania lub do druku zdjęć z widoczną datą.



### 1 Włącz aparat.

- Naciśnij przycisk ON/OFF.
- Wyświetli się ekran [Data/czas/strefa].

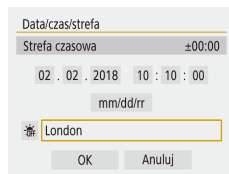

### 2 Ustaw strefę czasową.

- Naciśnij przyciski ◀/▶, aby wybrać element, a następnie naciśnij przycisk Ⓜ.



Przed użyciem
Przewodnik podstawowy
Przewodnik zaawansowany
Podstawowe informacje o aparacie
Tryb automatyczny/tryb hybrydowy automatyczny
Inne tryby fotografowania
Tryb P
Tryby Tv, Av i M
Tryb odtwarzania
Funkcje bezprzewodowe
Menu ustawień
Akcesoria
Dodatek
Skorowidz





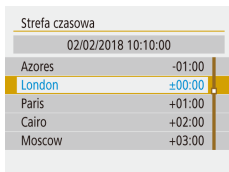

- Naciśnij przycisk ponownie, naciśnij przyciski ▲/▼, aby wybrać element, a następnie naciśnij przycisk .

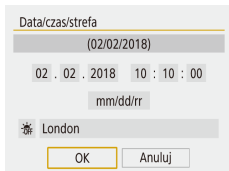

- Wybierz opcję [OK], aby wrócić do menu [Data/czas/strefa].

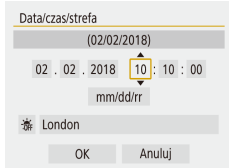

### 3 Ustaw datę i godzinę.

- Wybierz odpowiednią opcję za pomocą przycisków ◀/▶, naciśnij przycisk , aby wybrać element, a następnie ustaw datę i czas za pomocą przycisków ▲/▼ i naciśnij przycisk .
- Wybierz opcję [OK] i naciśnij przycisk .



- Jeśli po włączeniu aparatu wyświetlany jest ekran [Data/czas/strefa], ustaw bieżącą datę, czas i strefę w podany niżej sposób.



- Opcje daty/czasu/strefy można ustawić także naciskając przycisk **MENU** i wybierając menu (23) > [Data/czas/strefa].
- Aby ustawić czas letni (dodać 1 godzinę), ustaw opcję na na ekranie [Data/czas/strefa].

## Język wyświetlacza



### 1 Przejdź do ekranu menu.

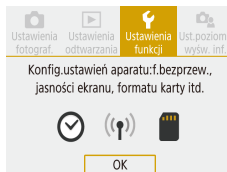

### 2 Wybierz menu Ustawienia funkcji.

- Za pomocą przycisków ◀/▶ wybierz opcję , a następnie naciśnij przycisk .

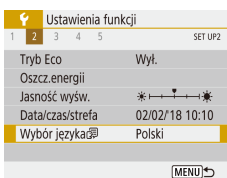

### 3 Wybierz [Wybór języka].



### 4 Ustaw język monitora.

Przed użyciem
Przewodnik podstawowy
Przewodnik zaawansowany
Podstawowe informacje o aparacie
Tryb automatyczny/tryb hybrydowy automatyczny
Inne tryby fotografowania
Tryb P
Tryby Tv, Av i M
Tryb odtwarzania
Funkcje bezprzewodowe
Menu ustawień
Akcesoria
Dodatek
Skorowidz



## Wypróbowanie aparatu

► Zdjęcia ► Filmy

Wypróbuj aparat, włączając go, rejestrując kilka zdjęć lub filmów, a następnie je wyświetlając.

## Fotografowanie

Aby korzystać z w pełni automatycznego dobierania optymalnych ustawień dla scenarii, można użyć trybu automatycznego, w którym aparat wykrywa fotografowany obiekt i warunki zdjęciowe.

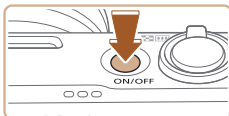

**1** Włącz aparat i wybierz tryb AUTO.



**2** W razie potrzeby powiększ lub pomniejsz obraz.

- Patrząc na ekran, poruszaj dźwignią powiększenia.

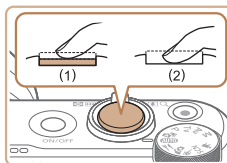
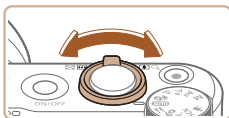

**3** Zrób zdjęcie lub nagraj film.

**Wykonywanie zdjęć.**

- Naciśnij lekko spust migawki (1).
- Po ustawieniu ostrości aparat wyemituje dwa sygnały dźwiękowe, a obszary obrazu, na które jest ustawiona ostrość, zostaną oznaczone ramkami. Naciśnij do końca spust migawki (2).
- Aby użyć lampy błyskowej, podnieś ją, przesuwając przełącznik . Podczas fotografowania przy słabym oświetleniu lampa błyskowa zostanie włączona automatycznie. Jeśli wolisz nie korzystać z lampy błyskowej, wciśnij ją palcem do aparatu.

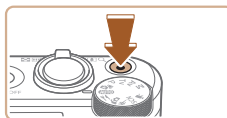
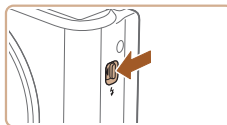

**Nagrywanie filmów**

- Aby rozpocząć nagrywanie, naciśnij przycisk filmowania, aby przerwać nagrywanie, naciśnij go ponownie.

Przed użyciem

Przewodnik podstawowy

Przewodnik zaawansowany

Podstawowe informacje o aparacie

Tryb automatyczny/tryb hybrydowy automatyczny

Inne tryby fotografowania

Tryb P

Tryby Tv, Av i M

Tryb odtwarzania

Funkcje bezprzewodowe

Menu ustawień

Akcesoria

Dodatek

Skorowidz



## Wyświetlanie

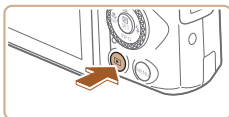

### 1 Przełącz na odtwarzanie.

- Naciśnij przycisk



### 2 Wybierz zdjęcie.

- Aby wyświetlić poprzednie lub następne zdjęcie, naciśnij przyciski lub obracaj pokrętle .
- Filmy są oznaczone ikoną . Aby je odtwarzać, przejdź do punktu 3.



### 3 Odtwórz filmy.

- Naciśnij przycisk , wybierz ikonę , a następnie ponownie naciśnij przycisk .
- Rozpocznie się odtwarzanie, a po zakończeniu filmu pojawi się ikona .
- Do regulacji głośności służą przyciski używane podczas odtwarzania.

## Usuwanie obrazów

Aby usunąć bieżące zdjęcie, wykonaj poniższe czynności.  
Należy pamiętać, że usuniętych zdjęć nie można odzyskać.

### 1 Naciśnij przycisk .

### 2 Naciśnij przyciski lub obróć pokrętle , aby wybrać opcję [Usuń], a następnie naciśnij przycisk .

Przed użyciem

Przewodnik podstawowy

Przewodnik zaawansowany

Podstawowe informacje o aparacie

Tryb automatyczny/tryb hybrydowy automatyczny

Inne tryby fotografowania

Tryb P

Tryby Tv, Av i M

Tryb odtwarzania

Funkcje bezprzewodowe

Menu ustawień

Akcesoria

Dodatek

Skorowidz

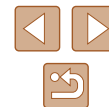

# Przewodnik zaawansowany

## Podstawowe informacje o aparacie

Inne aspekty podstawowej obsługi aparatu oraz inne sposoby korzystania z niego, w tym przewodnik po opcjach fotografowania i wyświetlania

### Włączanie/wyłączanie

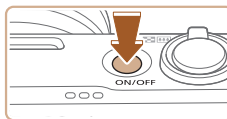



#### Tryb fotografowania

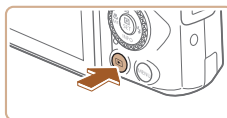



- Naciśnij przycisk ON/OFF, aby włączyć aparat i przygotować go do fotografowania.
- Aby wyłączyć aparat, naciśnij ponownie przycisk ON/OFF.



#### Wyświetlanie

- Naciśnij przycisk , aby włączyć aparat i wyświetlić zapisane w nim zdjęcia.
- Aby wyłączyć aparat, naciśnij ponownie przycisk  lub przycisk ON/OFF.



- Aby przełączyć aparat z trybu odtwarzania w tryb fotografowania, naciśnij przycisk .
- Aby przełączyć aparat z trybu odtwarzania w tryb fotografowania, naciśnij spust migawki do połowy () lub obróć pokrętkę wyboru trybów ().
- Obiektyw cofa się po około minucie podczas odtwarzania. Gdy obiektyw jest cofnięty, można wyłączyć aparat, naciskając przycisk .

Przed użyciem

Przewodnik podstawowy

Przewodnik zaawansowany

Podstawowe informacje o aparacie

Tryb automatyczny/tryb hybrydowy automatyczny

Inne tryby fotografowania

Tryb P

Tryby Tv, Av i M

Tryb odtwarzania

Funkcje bezprzewodowe

Menu ustawień

Akcesoria

Dodatek

Skorowidz



## Spust migawki

Aby zdjęcia były ostre, przed wykonaniem ujęcia zawsze naciśnij spust migawki do połowy, a kiedy ostrość zostanie ustawiona na fotografowanym obiekcie, naciśnij go do końca.

W niniejszej instrukcji obsługa spustu migawki jest opisywana jako naciśnięcie go *do połowy* lub *do końca*.

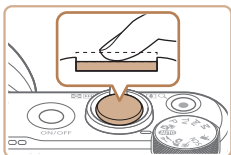

### 1 Naciśnij przycisk do połowy (naciśnij lekko w celu ustawienia ostrości).

- Naciśnij spust migawki do połowy. Aparat wyemituje dwa sygnały dźwiękowe, a obszary obrazu, na które jest ustawiona ostrość, zostaną oznaczone ramkami.

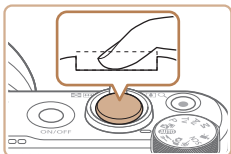

### 2 Naciśnij przycisk do końca (z położenia w połowie aż do końca w celu wykonania zdjęcia).

- Aparat rejestruje zdjęcie, gdy jest emitowany dźwięk migawki.
- Trzymaj aparat nieruchomo, dopóki słycać dźwięk migawki.



- W przypadku fotografowania bez początkowego naciśnięcia spustu migawki do połowy zdjęcia mogą być nieostre.
- Długość dźwięku migawki zmienia się w zależności od czasu niezbędnego do wykonania zdjęcia. W przypadku niektórych scenarii może to potrwać dłużej, a zdjęcia będą rozmyte, jeśli poruszysz aparatem (lub fotografowany obiekt przemieści się), zanim wybrzmi dźwięk migawki.

## Tryby fotografowania

Aby uzyskać dostęp do poszczególnych trybów fotografowania, korzystaj z pokrętki wyboru trybów.

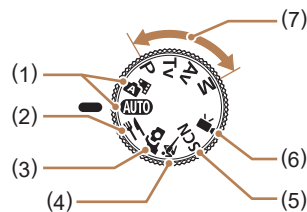

- (1) Tryb automatyczny/tryb hybrydowy automatyczny **AUTO** W pełni zautomatyzowane fotografowanie z ustawieniami dobieranymi przez aparat (📖18, 📖26, 📖28).
- (2) Tryb Żywność Ustawianie tonów kolorów tak, aby żywność wyglądała świeżo i atrakcyjnie (📖39).
- (3) Tryb Autoportret Fotografowanie siebie z optymalnymi ustawieniami (📖40).
- (4) Tryb Sport Rejestrowanie serii zdjęć z ustawianiem ostrości ruchomych obiektów (📖41).
- (5) Tryb specjalnego ujęcia **SCN** Fotografowanie z ustawieniami optymalnymi dla określonych scenarii lub dodawanie różnych efektów (📖41).
- (6) Tryb filmu Przeznaczony do nagrywania filmów (📖46). Filmy możesz nagrywać również, gdy pokrętko wyboru trybów nie znajduje się w pozycji trybu filmowania. W tym celu naciśnij po prostu przycisk filmowania.
- (7) Tryby P, Tv, Av i M **P/Tv/Av/M** Wykonywanie najróżniejszych zdjęć przy korzystaniu z ulubionych ustawień (📖51, 📖64).

Przed użyciem

Przewodnik podstawowy

Przewodnik zaawansowany

Podstawowe informacje o aparacie

Tryb automatyczny/tryb hybrydowy automatyczny

Inne tryby fotografowania

Tryb P

Tryby Tv, Av i M

Tryb odtwarzania

Funkcje bezprzewodowe

Menu ustawień

Akcesoria

Dodatek

Skorowidz



## Opcje ekranu informacyjnego

Naciśnij przycisk ▼, aby wyświetlić na ekranie inne informacje lub ukryć widoczne informacje. Szczegóły dotyczące wyświetlanych informacji można znaleźć w podrozdziale „Informacje wyświetlane na ekranie” (📖 119).

	Ekran informacji podstawowych
	Ekran informacji szczegółowych
	Brak ekranu informacyjnego

## Regulacja kąta nachylenia ekranu

Możesz regulować kąt nachylenia ekranu w celu dostosowania do sceny lub sposobu wykonywania zdjęć.

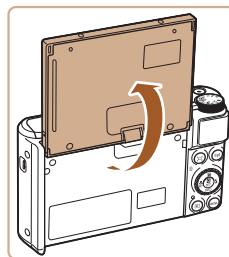

- Ekran można otworzyć do ok. 180°.
- Jeśli chcesz się znaleźć na zdjęciu, możesz wyświetlić lustrzany obraz swojej osoby, obracając ekran w stronę przedniej ścianki aparatu.



- Ekran powinien pozostawać zamknięty, gdy aparat nie jest używany.
- Nie otwieraj ekranu zbyt szeroko, aby nie uszkodzić aparatu.



- Aby anulować odwrócenie obrazu, wybierz kolejno: menu [📖] (📖 23) > [Odwróć obraz] > [Wył.].

Przed użyciem

Przewodnik podstawowy

Przewodnik zaawansowany

Podstawowe informacje o aparacie

Tryb automatyczny/tryb hybrydowy automatyczny

Inne tryby fotografowania

Tryb P

Tryby Tv, Av i M

Tryb odtwarzania

Funkcje bezprzewodowe

Menu ustawień

Akcesoria

Dodatek

Skorowidz



## Ekran szybkiego sterowania

Konfigurowanie często używanych funkcji fotografowania lub odtwarzania na ekranie [Q] (Szybkie sterowanie).  
Należy pamiętać, że elementy ustawień i opcje zmieniają się w zależności od wybranego trybu fotografowania.



### 1 Przejdź do ekranu szybkiego sterowania.

- Naciśnij przycisk [Q].



### 2 Wybierz jeden z elementów ustawień.

- Wybierz element (1) za pomocą przycisków ▲/▼.

### 3 Wybierz jedną z opcji ustawień.

- Wybierz jedną z opcji (2) za pomocą przycisków ◀/▶.
- Elementy oznaczone ikoną [MENU] można konfigurować, naciskając przycisk MENU.

### 4 Potwierdź swój wybór i zamknij menu.

- Naciśnij przycisk [Q].



- Na ekranie Menu można również skonfigurować funkcje szybkiego sterowania.

## Ekran menu

Za pośrednictwem ekranu menu można konfigurować różne funkcje aparatu w opisany poniżej sposób. Opcje ustawień są zorganizowane według przeznaczenia, np. fotografowanie [CAM], wyświetlanie [▶], i pogrupowane na wielu kartach. Należy pamiętać, że dostępne opcje zmieniają się w zależności od wybranego trybu fotografowania.



### 1 Przejdź do ekranu menu.

- Naciśnij przycisk MENU.

### 2 Wybierz główną kartę.

- Za pomocą przycisków ◀/▶ wybierz główną kartę, a następnie naciśnij przycisk [Q].

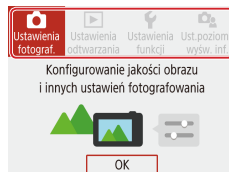

### 3 Wybierz jedną z kart podrzędnych.

- Za pomocą przycisków ◀/▶ wybierz kartę podrzędną.

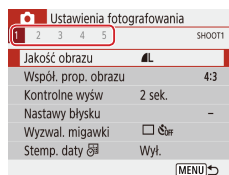

### 4 Wybierz jeden z elementów ustawień.

- Za pomocą przycisków ▲/▼ wybierz element ustawień, a następnie naciśnij przycisk [Q].
- Niektóre elementy wybiera się za pomocą przycisków ▲/▼ na innym ekranie, po naciśnięciu na początek przycisku [Q].

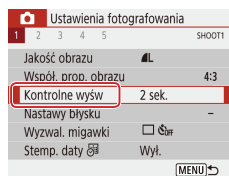

Przed użyciem

Przewodnik podstawowy

Przewodnik zaawansowany

Podstawowe informacje o aparacie

Tryb automatyczny/tryb hybrydowy automatyczny

Inne tryby fotografowania

Tryb P

Tryby Tv, Av i M

Tryb odtwarzania

Funkcje bezprzewodowe

Menu ustawień

Akcesoria

Dodatek

Skorowidz



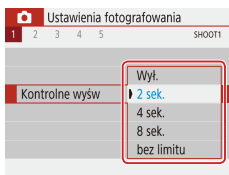

## 5 Wybierz jedną z opcji ustawień.

- Za pomocą przycisków ▲/▼/◀/▶ wybierz opcję ustawień, a następnie naciśnij przycisk .

## 6 Potwierdź swój wybór i zamknij menu.



- Naciśnij przycisk **MENU**, aby powrócić do ekranu opisanego w punkcie 2 i naciśnij go ponownie, aby powrócić do ekranu fotografowania.

## Klawiatura ekranowa

Wprowadź informację za pomocą klawiatury ekranowej. Należy pamiętać, że obszerność i rodzaj wprowadzanych informacji zmienia się w zależności od używanej funkcji.



### (1) Wprowadzanie znaków

- Za pomocą przycisków ▲/▼/◀/▶ lub pokręta  wybierz przycisk dla żądanego znaku i naciśnij przycisk .
- Aby wprowadzić wielkie litery, wybierz ikonę [↵] i naciśnij przycisk .
- Ilość wprowadzanych informacji (1) zmienia się w zależności od używanej funkcji.

### Przemieszczanie kursora

- Wybierz ikonę [←] lub [→] i naciśnij przycisk .

### Przełączanie trybów wprowadzania znaków

- Wybierz ikonę [↵] i naciśnij przycisk .
- Dostępne tryby wprowadzania informacji są zależne od używanej funkcji.

### Usuwanie znaków

- Wybierz ikonę [✕] i naciśnij przycisk .
- Poprzedni znak zostanie usunięty.

### Powrót do poprzedniego ekranu

- Naciśnij przycisk **MENU**.

- Przed użyciem
- Przewodnik podstawowy
- Przewodnik zaawansowany
  - Podstawowe informacje o aparacie
  - Tryb automatyczny/tryb hybrydowy automatyczny
  - Inne tryby fotografowania
  - Tryb P
  - Tryby Tv, Av i M
  - Tryb odtwarzania
  - Funkcje bezprzewodowe
  - Menu ustawień
  - Akcesoria
  - Dodatek
- Skorowidz





## Działanie wskaźników

Wskaźnik na tylnej ścianie (📖4) świeci lub miga w zależności od stanu aparatu.

Kolor	Stan wskaźnika	Stan aparatu
Zielony	Świeci	Zapisywanie zdjęć na karcie pamięci lub ich odczytywanie
Zielony	Miga powoli	Wyśw. wył.
Zielony	Miga	Zapisywanie filmów na karcie pamięci, ich odczytywanie lub przesyłanie przez Wi-Fi
Pomarańczowy	Świeci	Ładowanie przez USB
Pomarańczowy	Miga	Błąd ładowania przez USB



- Gdy trwa odczyt/zapis karty, nie należy nigdy wyłączać aparatu, otwierać pokrywy karty pamięci/akumulatora ani poruszać lub potrząsać aparatem. Mogłoby to spowodować zniszczenie zdjęć albo uszkodzenie aparatu lub karty pamięci.

## Ramki na ekranie fotografowania

Biała ramka	Wyświetlana wokół obiektu lub osoby wykrytej jako obiekt główny. W przypadku wykrycia wielu obiektów wokół pozostałych obiektów wyświetlana jest szara ramka.
Zielona ramka	Wyświetlana po naciśnięciu spustu migawki do połowy, kiedy aparat ustawia ostrość.
Niebieska ramka	Wyświetlana, kiedy aparat ustawia ostrość na ruchomych obiektach. Wyświetlana do momentu zwolnienia wciskanego do połowy spustu migawki.
Żółta ramka	Wyświetlana, jeśli aparat nie może ustawić ostrości lub po naciśnięciu spustu migawki do połowy.



- Jeśli ramki nie są wyświetlane, są wyświetlane wokół niewłaściwych obiektów albo pojawiają się w tle bądź na podobnych do niego obszarach, spróbuj wykonać zdjęcia w trybie **P** (📖51).

Przed użyciem

Przewodnik podstawowy

Przewodnik zaawansowany

Podstawowe informacje o aparacie

Tryb automatyczny/tryb hybrydowy automatyczny

Inne tryby fotografowania

Tryb P

Tryby Tv, Av i M

Tryb odtwarzania

Funkcje bezprzewodowe

Menu ustawień

Akcesoria

Dodatek

Skorowidz



# Tryb automatyczny/tryb hybrydowy automatyczny

Wygodny tryb do łatwego wykonywania zdjęć z pełniejszą kontrolą nad parametrami fotograficznymi

## Fotografowanie z ustawieniami dobraćanymi przez aparat

Aby korzystać z w pełni automatycznego doborzenia optymalnych ustawień dla scenerii, można użyć trybu automatycznego, w którym aparat wykrywa fotografowany obiekt i warunki zdjęciowe.

### Fotografowanie (tryb Smart Auto)

► Zdjęcia ► Filmy

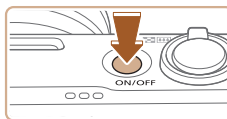

#### 1 Włącz aparat.



#### 2 Włącz tryb AUTO.

- Skieruj aparat w stronę fotografowanego obiektu. Podczas wykrywania scenerii przez aparat będą słyszalne ciche kliknięcia.
- Ikony oznaczające scenierię (1) i stabilizację obrazu (2) będą widoczne w lewym górnym rogu ekranu (📖30, 📖30).
- Ramki wyświetlane wokół wykrytych obiektów wskazują, że jest na nie ustawiona ostrość.



Przed użyciem

Przewodnik podstawowy

Przewodnik zaawansowany

Podstawowe informacje o aparacie

Tryb automatyczny/tryb hybrydowy automatyczny

Inne tryby fotografowania

Tryb P

Tryby Tv, Av i M

Tryb odtwarzania

Funkcje bezprzewodowe

Menu ustawień

Akcesoria

Dodatek

Skorowidz



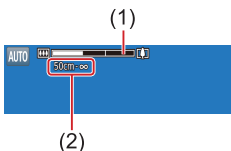
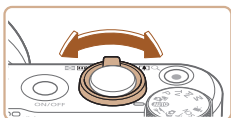

### 3 W razie potrzeby powiększ lub pomniejsz obraz.

- Przesuń dźwignię powiększenia w lewo lub w prawo.
- Zostaną wyświetlone: pasek powiększenia (1) wskazujący wartość powiększenia oraz zakres ustawienia ostrości (2).

### 4 Zrób zdjęcie lub nagraj film. Wykonywanie zdjęć.

#### 1) Ustaw ostrość.

- Naciśnij spust migawki do połowy. Po ustawieniu ostrości aparat wyemituje dwa sygnały dźwiękowe, a obszary obrazu, na które jest ustawiona ostrość, zostaną oznaczone ramkami.
- Jeśli ostrość jest ustawiona na wiele obszarów, pojawi się kilka ramek.
- Aby użyć lampy błyskowej, podnieś ją, przesuwając przełącznik . Podczas fotografowania przy słabym oświetleniu lampa błyskowa zostanie włączona automatycznie. Jeśli wolisz nie korzystać z lampy błyskowej, wciśnij ją palcem do aparatu.

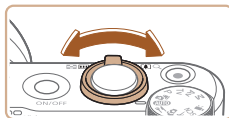
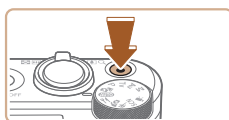
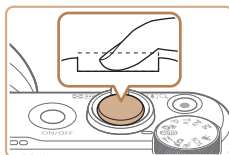
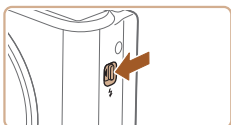
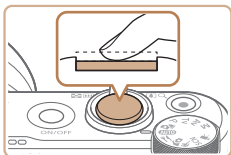

#### 2) Zrób zdjęcie lub nagraj film.

- Naciśnij do końca spust migawki.
- Gdy aparat rejestruje zdjęcie, emitowany jest dźwięk migawki, a w słabych warunkach oświetleniowych automatycznie działa lampa błyskowa, o ile została uniesiona.
- Trzymaj aparat nieruchomo, dopóki słyhać dźwięk migawki.
- Po wyświetleniu zdjęcia aparat powróci do ekranu wykonywania zdjęć.

#### Nagrywanie filmów

#### 1) Rozpocznij nagrywanie.

- Naciśnij przycisk filmowania. Nagrywanie rozpoczyna się. Pojawia się pasek [●REC] (2) wskazujący czas, jaki upłynął od początku (1).
- Na górze i na dole ekranu wyświetlane są czarne paski, a obiekty w kadrze są nieco powiększone. Czarne paski wskazują obszary obrazu, które nie będą rejestrowane.
- Ramki wyświetlane wokół wykrytych twarzy wskazują, że jest na nie ustawiona ostrość.
- Po rozpoczęciu rejestracji obrazu zdejmij palec z przycisku filmowania.

#### 2) W razie potrzeby skomponuj ujęcie.

- Aby zmienić rozmiar obiektu na ekranie, powtarzaj czynności opisane w punkcie 3. Należy jednak pamiętać, że zostaną zarejestrowane dźwięki towarzyszące pracy aparatu. Na filmach nagrywanych ze współczynnikiem powiększenia wyświetlanymi na niebiesko będzie widoczna ziarność obrazu.
- Po zmianie kompozycji ujęcia nastąpi automatyczna regulacja ostrości, jasności i kolorów.

Przed użyciem

Przewodnik podstawowy

Przewodnik zaawansowany

Podstawowe informacje o aparacie

Tryb automatyczny/tryb hybrydowy automatyczny

Inne tryby fotografowania

Tryb P

Tryby Tv, Av i M

Tryb odtwarzania

Funkcje bezprzewodowe

Menu ustawień

Akcesoria

Dodatek

Skorowidz



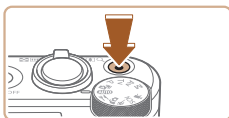

### 3) Przerwij nagrywanie.

- Aby przerwać nagrywanie filmu, ponownie naciśnij przycisk filmowania.
- Nagrywanie zakończy się automatycznie po zapelnieniu karty pamięci.

## Fotografowanie w trybie hybrydowym automatycznym

### ► Zdjęcia ► Filmy

Umożliwia stworzenie krótkiego filmu będącego zapisem wydarzeń z danego dnia, rejestrowanego przy okazji wykonywania zdjęć. Przed zrobieniem każdego zdjęcia aparat nagrywa 2–4 sekundowe filmy przedstawiające fotografowaną scenę, które są następnie łączone w przegląd filmowy.



### 1 Włącz tryb .



### 2 Skomponuj ujęcie.

- Aby zrobić zdjęcie i wyregulować ostrość, wykonaj czynności podane w punktach 3–4 w podrozdziale „Fotografowanie (Tryb Smart Auto)” (📖26).
- Aby utworzyć bardziej atrakcyjne przeglądy filmowe, skieruj aparat na obiekty około cztery sekundy przed wykonaniem zdjęć.



### 3 Zrób zdjęcie lub nagraj film.

- Aby zrobić zdjęcie, wykonaj czynności podane w punkcie 4 w podrozdziale „Fotografowanie (Tryb Smart Auto)” (📖26).
- Aparat nagrywa zarówno zdjęcie, jak i film. Film zakończony zdjęciem i dźwiękiem migawki jest pojedynczym rozdziałem przeglądu filmowego.



- Żywotność akumulatora jest w tym trybie mniejsza niż w trybie **AUTO** ze względu na nagrywanie przeglądu filmowego dla każdego wykonywanego zdjęcia.
- Przegląd filmowy może nie zostać nagrany, jeśli wykonujesz zdjęcia bezpośrednio po włączeniu aparatu, wybierasz tryb  lub używasz aparatu w inny sposób.
- W przeglądzie filmowym zostaną też zarejestrowane dźwięki i wibracje towarzyszące pracy aparatu.



- Rozmiar nagrywania przeglądu filmowego to **[FHD 29.97P]** dla NTSC lub **[FHD 25.00P]** dla PAL. Zmienia się w zależności od formatu wyjścia wideo.
- Aparat nie emituje dźwięków po naciśnięciu spustu migawki do połowy ani po uruchomieniu samowyzwalacza.
- Przeglądy filmowe są zapisywane w osobnych plikach, nawet jeśli zostały nagrane w trybie  tego samego dnia.
  - jeśli rozmiar pliku przeglądu filmowego osiągnie około 4 GB lub łączny czas nagrywania zbliży się do około 29 minut i 59 sekund;
  - Przegląd filmowy jest chroniony.
  - Zostały zmienione ustawienia czasu letniego, standardu TV lub strefy czasowej.
- Nie można zmienić ani usunąć nagranych dźwięków migawki.
- Jeśli wolisz zapisywanie przeglądów filmowych bez zdjęć, wybierz wcześniej odpowiednie ustawienie. Wybierz menu  (📖23) > [Typ przeglądu] > [Bez zdjęć].
- Można edytować poszczególne rozdziały (📖81).

Przed użyciem

Przewodnik podstawowy

Przewodnik zaawansowany

Podstawowe informacje o aparacie

Tryb automatyczny/tryb hybrydowy automatyczny

Inne tryby fotografowania

Tryb P

Tryby Tv, Av i M

Tryb odtwarzania

Funkcje bezprzewodowe

Menu ustawień



Akcesoria

Dodatek

Skorowidz





## Odtwarzanie przeglądu filmowego

Wyświetl zdjęcie w trybie , aby odtworzyć przegląd filmowy utworzony tego samego dnia ( 69).

## Zdjęcia



- Migająca ikona  ostrzega przed możliwym rozmyciem zdjęć w wyniku poruszenia aparatu. W takim przypadku zamocuj aparat na statywie lub unieruchom go w jakiś inny sposób.
- Jeśli zdjęcia są ciemne pomimo użycia lampy błyskowej, zbliż się do fotografowanego obiektu.
- Jeśli po naciśnięciu spustu migawki do połowy aparat wyemituje tylko jeden sygnał dźwiękowy, fotografowany obiekt może znajdować się za blisko.
- Aby zredukować efekt czerwonych oczu i ułatwić ustawianie ostrości, podczas fotografowania w słabych warunkach oświetleniowych może świecić lampka.
- Migająca ikona , która pojawia się przy próbie wykonania zdjęcia, sygnalizuje, że nie można fotografować, dopóki nie zakończy się ładowanie lampy błyskowej. Fotografowanie można wznowić po przejściu lampy błyskowej w stan gotowości — należy więc nacisnąć spust migawki do końca i poczekać lub zwolnić go i nacisnąć ponownie.
- Można wykonać ponownie zdjęcie przed wyświetleniem ekranu fotografowania, jednak mogą zostać użyte ustawienia ostrości, jasności i kolorów, wybrane dla poprzedniego zdjęcia.





- Można zmieniać czas wyświetlania zdjęć po ich wykonaniu ( 38).

## Filmy



- Podczas nagrywania filmów nie należy zasłaniać mikrofonu (1) palcami. Mogłoby to uniemożliwić rejestrowanie dźwięku lub spowodować jego znaczne słumienie.



- Podczas nagrywania filmu należy unikać dotykania innych elementów sterujących aparatu niż przycisk filmowania, ponieważ zostałyby zarejestrowane odgłosy pracy aparatu.
- Po rozpoczęciu nagrywania filmu obszar wyświetlania obrazu ulegnie zmianie, a fotografowane obiekty zostaną powiększone w kadrze, aby umożliwić korektę gwałtownego poruszenia aparatu. Aby rejestrować obiekty w takiej samej wielkości, w jakiej były widoczne przed nagrywaniem, wykonaj czynności podane w podrozdziale „Nagrywanie filmów bez zmiany wielkości obiektów” ( 37).
- Poszczególne filmy zajmujące więcej niż 4 GB pamięci można podzielić na kilka plików. Automatyczne odtwarzanie po kolei poszczególnych plików jednego filmu nie jest obsługiwane. Każdy film należy odtwarzać osobno.
- W warunkach słabego oświetlenia w aparacie można używać krótszego czasu naświetlania. Krótszy czas naświetlania ogranicza szumy obrazu (Automatyczna wolna migawka). Jeśli wolisz ograniczać wpływ ruchów obiektu na jakość filmu i zapewnić jego płynność, dla opcji [Autom. wolna migawka] wybierz ustawienie [Wył.] w trybie . Należy pamiętać, że tak nagrywane filmy mogą być ciemniejsze ( 47).



- Dźwięk jest rejestrowany stereofonicznie.

Przed użyciem

Przewodnik podstawowy

Przewodnik zaawansowany

Podstawowe informacje o aparacie

Tryb automatyczny/tryb hybrydowy automatyczny

Inne tryby fotografowania

Tryb P

Tryby Tv, Av i M

Tryb odtwarzania

Funkcje bezprzewodowe

Menu ustawień

Akcesoria

Dodatek

Skorowidz



## Ikony scenerii

► Zdjęcia ► Filmy

W trybach /AUTO scenierie wykryte przez aparat są oznaczone ikoną na ekranie, a odpowiednie ustawienia są wybierane automatycznie pod kątem zapewnienia optymalnej ostrości, jasności fotografowanego obiektu i kolorów.



- Jeśli ikona sceny nie odpowiada rzeczywistym warunkom zdjęciowym lub niemożliwe jest uzyskanie oczekiwanych efektów, kolorów lub poziomów jasności, spróbuj wykonać zdjęcia w trybie **P** (51).

## Ikony stabilizacji obrazu

► Zdjęcia ► Filmy

Ustawienie stabilizacji obrazu optymalne dla warunków zdjęciowych (Inteligentna stabilizacja obrazu) jest wprowadzane automatycznie. Ponadto pojawiają się poniższe ikony.

	Stabilizacja obrazu dla zdjęć (normalna)
	Stabilizacja obrazu dla zdjęć podczas panoramowania (pionowa)*
	Stabilizacja obrazu ograniczająca wpływ kątowych drgań aparatu i wstrząsów podczas wykonywania zdjęć w trybie makro (hybrydowa stabilizacja obrazu). W przypadku filmów pojawia się ikona  i stosowana jest dodatkowo stabilizacja obrazu .
	Stabilizacja obrazu w przypadku filmów, ograniczająca wpływ silnych poruszeń aparatu, takich jak podczas nagrywania w trakcie chodzenia (tryb dynamiczny)
	Stabilizacja obrazu ogranicza wpływ niezbyt gwałtownych drgań aparatu, np. podczas nagrywania filmów przy maksymalnym zbliżeniu (wzmocnienie stabilizacji)
	Brak stabilizacji obrazu ze względu na zamocowanie aparatu na statywie lub unieruchomienie go w inny sposób. Jednak podczas nagrywania filmu wyświetlana jest ikona , a w użyciu znajduje się funkcja stabilizacji obrazu przeciwdziałająca niekorzystnemu wpływowi wiatru i innych źródeł drgań (stabilizacja ze statywem).

\* Pojawia się przy panoramowaniu, czyli podążaniu aparatem za poruszającymi się obiektami. Przy podążaniu za obiektami poruszającymi się w poziomie stabilizacja obrazu przeciwdziała tylko poruszeniu aparatu w pionie, a stabilizacja w poziomie zostaje wyłączona. I analogicznie przy podążaniu za obiektami poruszającymi się pionowo stabilizacja obrazu przeciwdziała tylko poruszeniu aparatu w poziomie.



- Aby anulować stabilizację obrazu, dla opcji [Stabilizacja] wybierz ustawienie [Wyl.] (37). W takim przypadku nie pojawi się ikona stabilizacji.
- Ikona jest niedostępna w trybie .

Przed użyciem

Przewodnik podstawowy

Przewodnik zaawansowany

Podstawowe informacje o aparacie

Tryb automatyczny/tryb hybrydowy automatyczny

Inne tryby fotografowania

Tryb P

Tryby Tv, Av i M

Tryb odtwarzania

Funkcje bezprzewodowe

Menu ustawień

Akcesoria

Dodatek

Skorowidz



## Typowe funkcje ułatwiające obsługę

### Dalsze powiększanie obiektów (Powiększenie cyfrowe)

► Zdjęcia ► Filmy

Gdy odległe obiekty znajdują się zbyt daleko dla zoomu optycznego, można skorzystać z powiększenia cyfrowego o wartości nawet około 160x.

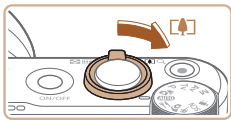

#### 1 Przesuń dźwignię powiększenia w kierunku symbolu [M].

- Przytrzymaj dźwignię aż do zatrzymania powiększenia.
- Powiększanie zostanie przerwane po osiągnięciu największego współczynnika powiększenia (zanim będzie zauważalna ziarnistość obrazu), który zostanie wyświetlony po zwolnieniu dźwigni powiększenia.

#### 2 Ponownie przesuń dźwignię powiększenia w kierunku symbolu [M].

- Aparat wyświetli jeszcze większe przybliżenie obiektu.
- (1) to bieżący współczynnik powiększenia.

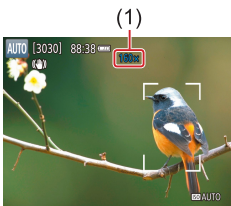

- Przesunięcie dźwigni powiększenia spowoduje wyświetlenie paska powiększenia (ze wskazaniem pozycji powiększenia). Pasek powiększenia zmienia kolor w zależności od zakresu zoomu.
  - Biały zakres: zakres powiększenia optycznego, w którym nie pojawia się ziarnistość obrazu.
  - Żółty zakres: zakres powiększenia cyfrowego, w którym ziarnistość obrazu jest niezauważalna (ZoomPlus).
  - Niebieski zakres: zakres powiększenia cyfrowego, w którym pojawia się ziarnistość obrazu.
- Zakres niebieski nie jest dostępny przy niektórych ustawieniach rozdzielczości (36), dlatego maksymalny współczynnik powiększenia można osiągnąć, wykonując czynności opisane w punkcie 1.



- Aby wyłączyć funkcję powiększenia cyfrowego, wybierz menu [CAMERA] (23) > [Pow. cyfrowe] > [Wyt.].

### Łatwe ponowne uchwycenie obiektów po ręcznym powiększeniu (pomoc w kadrowaniu — wyszukiwanie)

► Zdjęcia ► Filmy

Jeśli podczas powiększenia stracisz z oczu fotografowany obiekt, łatwiej go znajdziesz przez tymczasowe pomniejszenie obrazu.

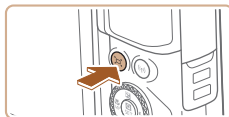

#### 1 Poszukaj straconego z oczu obiektu.

- Naciśnij i przytrzymaj przycisk [M].
- Obraz w aparacie zostanie pomniejszony, a wokół obrazu wyświetlanego przed naciśnięciem przycisku [M] pojawi się biała ramka.

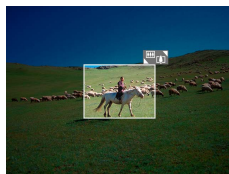

#### 2 Ponownie uchwycić obiekt.

- Skieruj aparat w taki sposób, aby fotografowany obiekt znalazł się w białej ramce, a następnie zwolnij przycisk [M].
- Poprzedni współczynnik powiększenia zostanie przywrócony i obszar w białej ramce ponownie wypełni ekran.

Przed użyciem

Przewodnik podstawowy

Przewodnik zaawansowany

Podstawowe informacje o aparacie

Tryb automatyczny/tryb hybrydowy automatyczny

Inne tryby fotografowania

Tryb P

Tryby Tv, Av i M

Tryb odtwarzania

Funkcje bezprzewodowe

Menu ustawień

Akcesoria

Dodatek

Skorowidz





- Część informacji o fotografowaniu jest niewidoczna, gdy aparat wyświetla pomniejszony obraz.
- Podczas nagrywania filmu po naciśnięciu przycisku nie wyświetla się biała ramka. Należy również pamiętać, że zostaną zarejestrowane zmiany współczynnika powiększenia i odgłosy pracy aparatu.



- Jeśli wolisz wykonać zdjęcie przy współczynniku powiększenia zastosowanym na ekranie widocznym w punkcie 1, naciśnij do końca spust migawki.
- Współczynnik powiększenia, który ma być przywracany przez aparat po zwolnieniu przycisku , można regulować za pomocą dźwigni powiększenia, przytrzymując naciśnięty przycisk w celu zmiany rozmiaru białej ramki.
- Aby dostosować rozmiar obszaru wyświetlanego przy wciśniętym przycisku , wybierz opcję [ Obsz. wys.] w menu (23) i wybierz jedną z trzech opcji.
- Po naciśnięciu spustu migawki do końca w trybie samowyzwalacza (24) nie można zmieniać współczynnika powiększenia za pomocą przycisku .

## Automatyczne powiększenie w reakcji na ruch obiektu (automatyczne powiększenie)

► Zdjęcia ► Filmy

Aparat automatycznie reguluje stopień powiększenia, aby wyświetlać wykrytą twarz (58) z tą samą wielkością. Jeśli fotografowana osoba zbliży się do aparatu, obraz zostanie automatycznie pomniejszony i na odwrót. W razie potrzeby tę wielkość można również regulować.

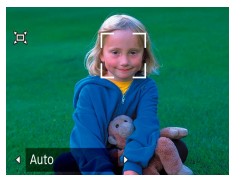

### 1 Włącz Tryb automatyczny .

- Szybko naciśnij i zwolnij przycisk .
- Pojawi się ikona [].
- Wokół wykrytej twarzy wyświetlana jest biała ramka, a aparat powiększa i pomniejsza obraz tak, aby obiekt pozostał na ekranie.
- Po wykryciu większej liczby twarzy biała ramka jest wyświetlana wokół twarzy głównego obiektu, a wokół innych twarzy wyświetlane są maksymalnie dwie szare ramki. Aparat powiększa lub pomniejsza obraz tak, aby obiekty pozostały na ekranie.

### 2 Zrób zdjęcie lub nagraj film.

- Automatyczne powiększenie jest kontynuowane również po zrobieniu zdjęcia, a ramki są nadal wyświetlane.
- Aby anulować automatyczne powiększenie, ponownie naciśnij przycisk . Pojawi się komunikat [ Auto: wył.].

Przed użyciem
Przewodnik podstawowy
Przewodnik zaawansowany
Podstawowe informacje o aparacie
Tryb automatyczny/tryb hybrydowy automatyczny
Inne tryby fotografowania
Tryb P
Tryby Tv, Av i M
Tryb odtwarzania
Funkcje bezprzewodowe
Menu ustawień
Akcesoria
Dodatek
Skorowidz







- Twarz może nie być wyświetlana ze stałą wielkością w stosunku do rozmiarów ekranu, jeśli fotografowana osoba ma przechyloną głowę lub nie patrzy prosto w aparat.
- Podczas filmowania zostaną zarejestrowane zmiany współczynnika powiększenia i odgłosy pracy aparatu.
- Po włączeniu opcji „Auto” niektóre informacje o obrazie nie są wyświetlane, a części ustawień fotografowania nie można skonfigurować.
- Automatyczne powiększanie w celu utrzymania kilku obiektów w kadrze nie jest przeprowadzane podczas nagrywania filmu, nawet w przypadku wykrycia twarzy.
- Automatyczne powiększanie nie jest przeprowadzane podczas wykonywania serii zdjęć.



- Kiedy wykryty obiekt przesuwa się ku krawędzi kadru, aparat pomniejsza obraz, aby obiekt pozostał na ekranie.
- Po naciśnięciu spustu migawki do końca w trybie samowyzwalacza (23) nie można zmieniać współczynnika powiększenia.
- Aparat nadaje priorytet powiększaniu i pomniejszaniu w celu utrzymania obiektów na ekranie. Dlatego utrzymanie stałego rozmiaru twarzy może nie być możliwe – zależy od ruchów obiektu i warunków fotografowania.
- Jeśli nie wykryto twarzy, aparat powiększa lub pomniejsza do pewnego poziomu i przestaje to robić aż do momentu wykrycia twarzy.

## Dostosowanie stałego rozmiaru wyświetlanej twarzy



- Po włączeniu opcji „Auto” wybierz odpowiednie ustawienie za pomocą przycisków ◀▶.
- Aparat automatycznie reguluje stopień powiększenia, aby wyświetlać twarz z wybraną wielkością.

Auto	Automatyczne powiększanie zapobiega zniknięciu obiektu z ekranu. Po wykryciu kilku twarzy aparat powiększa i pomniejsza obraz tak, aby utrzymać je w kadrze.
Twarz	Utrzymywanie wielkości zapewniającej dobrą widoczność wyrazu twarzy.
Gór. cz. ciała	Utrzymywanie na tyle małej wielkości twarzy, aby zapewniać widoczność górnej części tułowia.
Całe ciało	Utrzymywanie na tyle małej wielkości twarzy, aby zapewniać widoczność całej postaci.
Ręcznie	Wyświetlanie twarzy o wielkości wybranej za pomocą dźwigni powiększenia. Zwolnij dźwignię powiększenia po uzyskaniu odpowiedniej wielkości.



- Rozmiar twarzy można również dostosować po wybraniu menu [Auto] (23) > [Auto, pow.].
- Po wybraniu ustawienia [Twarz], [Gór. cz. ciała] lub [Całe ciało] można zmieniać powiększenie za pomocą dźwigni powiększenia, ale oryginalny współczynnik powiększenia zostanie przywrócony po upływie kilku sekund od zwolnienia dźwigni.
- Podczas filmowania można usunąć wybraną wielkość twarzy, naciskając przycisk „Auto”.
- Podczas filmowania nie można zmieniać wielkości twarzy.

Przed użyciem

Przewodnik podstawowy

Przewodnik zaawansowany

Podstawowe informacje o aparacie

Tryb automatyczny/tryb hybrydowy automatyczny

Inne tryby fotografowania

Tryb P

Tryby Tv, Av i M

Tryb odtwarzania

Funkcje bezprzewodowe

Menu ustawień

Akcesoria

Dodatek

Skorowidz



## Dodawanie stempla daty

► Zdjęcia ► Filmy

W aparacie można ustawić umieszczanie w prawym dolnym rogu zdjęć datę ich wykonania.

Należy jednak pamiętać, że stempla daty nie można zmienić ani usunąć, dlatego należy się wcześniej upewnić, że data i godzina są prawidłowe (16).

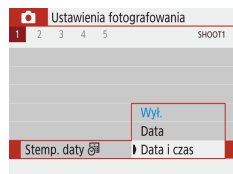

### 1 Wprowadź ustawienie.

- Wybierz menu [📷] (23) > [Stempel daty] > [Data i czas] lub [Data].

### 2 Zrób zdjęcie lub nagraj film.

- Podczas fotografowania w prawym dolnym rogu zdjęć jest umieszczana data lub godzina ich wykonania.



- Stempla daty nie można zmienić ani usunąć.



- Zdjęcia wykonane bez stempla daty można wydrukować ze stemplem w podany poniżej sposób. Jednak dodanie w ten sposób stempla daty do zdjęć, na których jest on już umieszczony, może spowodować jego dwukrotne wydrukowanie.
  - Należy drukować przy użyciu funkcji dostępnych w drukarce (113).
  - Podczas drukowania należy używać ustawień drukowania DPOF wprowadzonych w aparacie (113).

## Korzystanie z samowyzwalacza

► Zdjęcia ► Filmy

Dzięki samowyzwalaczowi możesz uczestniczyć w wykonywanych przez siebie zdjęciach grupowych lub w innych zdjęciach rejestrowanych z ustalonym opóźnieniem. Aparat zarejestruje zdjęcie po około 10 sekundach od naciśnięcia spustu migawki.

Aby zapobiec poruszeniu aparatu w wyniku bezpośredniego naciskania spustu migawki, można także ustawić samowyzwalacz na dwie sekundy.



### 1 Wprowadź ustawienie.

- Na ekranie szybkiego sterowania (23) wybierz opcję [📷 Off], a następnie opcję [📷 10].

### 2 Zrób zdjęcie lub nagraj film.

- W przypadku zdjęć: naciśnij spust migawki do połowy, aby ustawić ostrość na fotografowanym obiekcie, a następnie naciśnij przycisk do końca.
- Po włączeniu samowyzwalacza zacznie migać lampka, a aparat będzie emitował dźwięk samowyzwalacza.



- Ustawiony samowyzwalacz nie uruchamia się, jeśli zostanie naciśnięty przycisk filmowania i rozpocznie się nagrywanie filmu.



- Na dwie sekundy przed zarejestrowaniem zdjęcia przez uruchomienie samowyzwalacza nastąpi wzrost częstotliwości migania lampki i dźwięku samowyzwalacza (o ile nie uruchomi się lampka błyskowa — wówczas pozostanie ona włączona).

Przed użyciem

Przewodnik podstawowy

Przewodnik zaawansowany

Podstawowe informacje o aparacie

Tryb automatyczny/tryb hybrydowy automatyczny

Inne tryby fotografowania

Tryb P

Tryby Tv, Av i M

Tryb odtwarzania

Funkcje bezprzewodowe

Menu ustawień

Akcesoria

Dodatek

Skorowidz



## Serie zdjęć

► Zdjęcia ► Filmy

Aby wykonać serię zdjęć w trybie **AUTO**, trzymaj spust migawki naciśnięty do końca.

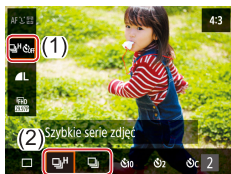

### 1 Wprowadź ustawienie.

- Na ekranie szybkiego sterowania (📖23) wybierz opcję [📷OFF], a następnie opcję [📷] lub [📷].

### 2 Zrób zdjęcie lub nagraj film.

- Aby wykonać serię zdjęć, trzymaj spust migawki naciśnięty do końca.



- W przypadku rejestrowania serii zdjęć ostrość, ekspozycja i kolory zostają zablokowane na wartościach ustalonych po naciśnięciu spustu migawki do połowy.
- W zależności od warunków zdjęciowych, ustawień aparatu i współczynnika powiększenia, wykonywanie zdjęć może zostać na chwilę przerwane lub szybkość rejestracji może ulec zmniejszeniu.
- Wraz ze zwiększaniem się liczby zarejestrowanych zdjęć szybkość ich wykonywania może ulec zmniejszeniu.
- Jeśli używana jest lampa błyskowa, szybkość fotografowania może ulec zmniejszeniu.



- Nie można skonfigurować w trybie 📷.

## Funkcje dostosowywania obrazu

### Zmiana współczynnika proporcji

► Zdjęcia ► Filmy

Proporcje zdjęcia (stosunek szerokości do wysokości) można zmieniać w sposób przedstawiony poniżej.



- Na ekranie szybkiego sterowania (📖23) wybierz [4:3], a następnie wybierz żądaną opcję.

3:2	Proporcje obrazu identyczne ze stosowanymi na kliszy 35 mm i służące do sporządzania odbitek zdjęć w formacie 130 x 180 mm lub pocztówkowym.
4:3	Znamionowe współczynniki proporcji monitora aparatu. Służą do wyświetlania materiału na telewizorach o standardowej rozdzielczości lub podobnych urządzeniach. Służą również do sporządzania odbitek zdjęć w formacie 90 x 130 mm oraz w różnych odmianach formatu A.
16:9	Służą do wyświetlania materiału na panoramicznych telewizorach o wysokiej rozdzielczości lub podobnych urządzeniach.
1:1	Proporcje obrazu jak w kwadracie.



- Opcja niedostępna w trybie 📷.

Przed użyciem

Przewodnik podstawowy

Przewodnik zaawansowany

Podstawowe informacje o aparacie

Tryb automatyczny/tryb hybrydowy automatyczny

Inne tryby fotografowania

Tryb P

Tryby Tv, Av i M

Tryb odtwarzania

Funkcje bezprzewodowe

Menu ustawień

Akcesoria

Dodatek

Skorowidz



## Zmiana jakości obrazu

► Zdjęcia ► Filmy

Możesz wybierać spośród 5 kombinacji rozmiaru (liczby pikseli) i stopnia kompresji (jakości obrazu).

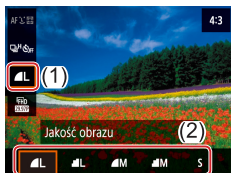

- Na ekranie szybkiego sterowania (📖23) wybierz [📷], a następnie wybierz żądaną opcję.

### Wskazówki dotyczące wybierania rozdzielczości zależnie od rozmiaru papieru (w przypadku zdjęć 4:3)

	A2 (420 x 594 mm)
	A3–A5 (od 297 x 420 do 148 x 210 mm)
	Na potrzeby poczty e-mail i podobnych zastosowań



- Opcja niedostępna w trybie 📷4.
- Ikony [📷] i [📷] oznaczają różne poziomy jakości obrazu zależne od stopnia kompresji. Ustawienie [📷] zapewnia lepszą jakość obrazu przy tym samym rozmiarze (tej samej liczbie pikseli). Mimo że zdjęcia wykonywane z ustawieniem [📷] mają nieco gorszą jakość, więcej ich mieści się na karcie pamięci.

## Pomocne funkcje fotografowania

### Wyświetlanie siatki

► Zdjęcia ► Filmy

Linie siatki wyświetlane na ekranie służą jako linie odniesienia w pionie i w poziomie podczas fotografowania.



- Wybierz menu [📷] (📖23) > [Wyświetl. siatki], a następnie wybierz odpowiednie ustawienie.

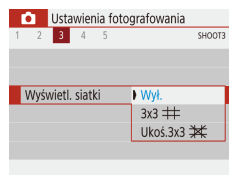

Przed użyciem

Przewodnik podstawowy

Przewodnik zaawansowany

Podstawowe informacje o aparacie

Tryb automatyczny/tryb hybrydowy automatyczny

Inne tryby fotografowania

Tryb P

Tryby Tv, Av i M

Tryb odtwarzania

Funkcje bezprzewodowe

Menu ustawień

Akcesoria

Dodatek

Skorowidz



## Wyłączanie automatycznego poziomowania

► Zdjęcia ► Filmy

Automatyczne poziomowanie prostuje obraz rejestrowany na filmach.

Aby wyłączyć tę funkcję, wybierz ustawienie [Wyłącz].



- Wybierz menu [📷] (📖23) > [📷 Autom. poz.] > [Wył.].



- Po rozpoczęciu nagrywania wyświetlany obszar zwęża się, a obiekty zostają powiększone (📖37).

## Zmiana ustawień funkcji stabilizacji obrazu

► Zdjęcia ► Filmy

### Wyłączanie stabilizacji obrazu

Jeśli aparat jest unieruchomiony (np. znajduje się na statywie), należy wybrać dla stabilizacji obrazu ustawienie [Wył.], aby ją wyłączyć.

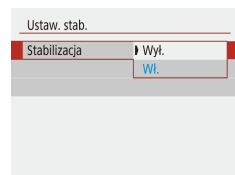

- Wybierz menu [📷] (📖23) > [Ustaw. stab.] > [Stabilizacja] > [Wył.].

Wył.	Wyłączenie stabilizacji obrazu.
Wł.	Ustawienie stabilizacji obrazu optymalne dla warunków zdjęciowych jest wprowadzane automatycznie (Inteligentna stabilizacja obrazu; 📖30).

## Nagrywanie filmów bez zmiany wielkości obiektów

► Zdjęcia ► Filmy

Zwykle po rozpoczęciu nagrywania filmu obszar wyświetlania obrazu ulega zmianie, a filmowane obiekty zostają powiększone w kadrze, aby umożliwić prostowanie obrazu i korektę gwałtownego poruszenia aparatu.

Aby filmować obiekty bez ich powiększania, można ograniczyć stabilizację obrazu i wyłączyć funkcję automatycznego poziomowania.

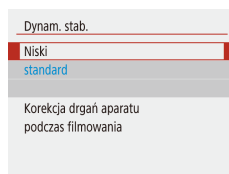

- Wybierz menu [📷] (📖23) > [📷 Autom. poz.] > [Wył.].
- Wybierz menu [Ustaw. stab.] > [Dynam. stab.] > [Niski].



- Aby obiekty były filmowane bez powiększania, można również wybrać dla opcji [Stabilizacja] ustawienie [Wył.].
- Po ustawieniu opcji [Stabilizacja] na [Wył.] (📖37) opcja [Dynam. stab.] jest niedostępna.

Przed użyciem

Przewodnik podstawowy

Przewodnik zaawansowany

Podstawowe informacje o aparacie

Tryb automatyczny/tryb hybrydowy automatyczny

Inne tryby fotografowania

Tryb P

Tryby Tv, Av i M

Tryb odtwarzania

Funkcje bezprzewodowe

Menu ustawień

Akcesoria

Dodatek

Skorowidz



## Dostosowywanie działania aparatu

Funkcje fotografowania można dostosować w menu [📷] (📖23).

### Zapobieganie włączaniu funkcji oświetlenia wspomagającego AF

► Zdjęcia ► Filmy

Lampka jest włączana w słabych warunkach oświetleniowych po naciśnięciu spustu migawki do połowy, co pomaga w ustawianiu ostrości. Tę lampkę można wyłączyć.

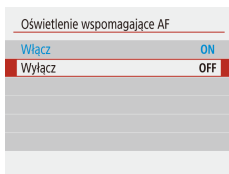

- Dla opcji [Oświetlenie wspomagające AF] wybierz ustawienie [Wyłącz].

### Zapobieganie włączaniu lampki redukcji efektu czerwonych oczu

► Zdjęcia ► Filmy

Lampka redukcji efektu czerwonych oczu zapala się w przypadku zdjęć wykonywanych z użyciem lampy błyskowej w niekorzystnych warunkach oświetleniowych. Tę lampkę można wyłączyć.

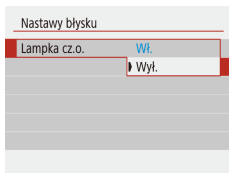

- W menu [Nastawy błysku] dla opcji [Lampka cz.o.] wybierz ustawienie [Wył.].

## Zmiana czasu wyświetlania zdjęcia po zarejestrowaniu

► Zdjęcia ► Filmy

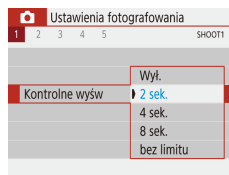

- W menu [Kontrolne wyśw] wybierz odpowiednią opcję.

Wył.	Brak wyświetlania zdjęcia po zarejestrowaniu.
2 s,	Wyświetlanie zdjęć przez określony czas. Nawet gdy na ekranie wyświetlane jest zdjęcie, można wykonać kolejne, naciskając ponownie spust migawki do połowy.
4 s,	
8 s.	
Bez limitu	Wyświetlanie zdjęć do chwili naciśnięcia spustu migawki do połowy.

Przed użyciem
Przewodnik podstawowy
Przewodnik zaawansowany
Podstawowe informacje o aparacie
Tryb automatyczny/tryb hybrydowy automatyczny
Inne tryby fotografowania
Tryb P
Tryby Tv, Av i M
Tryb odtwarzania
Funkcje bezprzewodowe
Menu ustawień
Akcesoria
Dodatek
Skorowidz

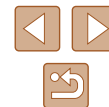

## Inne tryby fotografowania

Efektywniejsze fotografowanie zróżnicowanych scenarii oraz wykonywanie zdjęć wzbogaconych o unikatowe efekty obrazu lub rejestrowanych z użyciem funkcji specjalnych

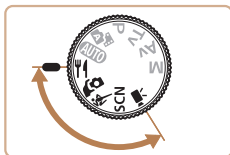

## Podkreślanie kolorów na zdjęciach przedstawiających żywność (Żywność)

► Zdjęcia ► Filmy

Ustaw tony kolorów tak, aby żywność wyglądała świeżo i atrakcyjnie.



### 1 Włącz tryb ƒ1.



### 2 Wybierz ton koloru.

- Na ekranie szybkiego sterowania (23) wybierz [Ton koloru] i skonfiguruj ustawienie.

### 3 Zrób zdjęcie lub nagraj film.



- Te tony kolorów mogą nie wydawać się odpowiednie w przypadku osób.
- W przypadku zdjęć z użyciem lampy błyskowej tony kolorów są automatycznie ustawiane na domyślne.

Przed użyciem

Przewodnik podstawowy

Przewodnik zaawansowany

Podstawowe informacje o aparacie

Tryb automatyczny/tryb hybrydowy automatyczny

Inne tryby fotografowania

Tryb P

Tryby Tv, Av i M

Tryb odtwarzania

Funkcje bezprzewodowe

Menu ustawień

Akcesoria

Dodatek

Skorowidz



# Fotografowanie siebie z optymalnymi ustawieniami (Autoportret)

► Zdjęcia ► Filmy



W przypadku autoportretów dostosowywana obróbka obrazu obejmuje wygładzanie cery oraz korektę jasności i tła w celu uwydatnienia wizerunku.

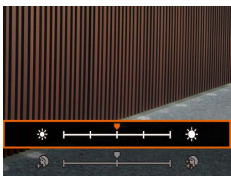

## 1 Włącz tryb .



## 2 Wprowadź ustawienie.

- Naciśnij przycisk ▼, aby uzyskać dostęp do ekranu ustawień, a następnie skonfiguruj jasność i wygładzanie cery.
- Po naciśnięciu przycisku  w celu zamknięcia ekranu ustawień możesz nacisnąć przycisk , aby wyłączyć ustawienie rozmycia tła.

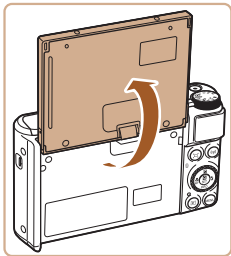

## 3 Otwórz ekran.

- Otwórz ekran w pokazany sposób.



## 4 Zrób zdjęcie lub nagraj film.

- Podczas fotografowania trzymaj aparat nieruchomo. Po naciśnięciu spustu migawki do końca, gdy rozmycie tła ma wartość [Autom.], aparat wykona dwa zdjęcia i przeprowadzi obróbkę obrazu.

Efekt gładkiej cery	Wybierz jeden z trzech poziomów wygładzania cery. Wygładzanie cery jest zoptymalizowane dla twarzy głównego fotografowanego obiektu.
Jasność	Do wyboru jest 5 poziomów jasności.
Rozmycie tła	Powoduje rozmycie tła.



- Zależnie od warunków zdjęciowych mogą zostać też zmienione kolory inne niż odcień ludzkiej skóry.
- Spróbuj wykonać najpierw kilka zdjęć testowych, aby mieć pewność osiągnięcia zamierzonych efektów.



- W trybie błysku  rozmycie tła jest ustawiane na [Wył.] i nie można go zmienić.

Przed użyciem

Przewodnik podstawowy

Przewodnik zaawansowany

Podstawowe informacje o aparacie

Tryb automatyczny/tryb hybrydowy automatyczny

Inne tryby fotografowania

Tryb P

Tryby Tv, Av i M

Tryb odtwarzania

Funkcje bezprzewodowe

Menu ustawień

Akcesoria

Dodatek

Skorowidz





## Ruchome obiekty (Sport)

► Zdjęcia ► Filmy

Rejestrowanie serii zdjęć w trakcie ustawiania ostrości ruchomych obiektów.



### 1 Włącz tryb



### 2 Ustaw ostrość.

- Po naciśnięciu spustu migawki do połowy aparat będzie stale regulował ostrość i jasność obrazu na obszarze otoczoną niebieską ramką.

### 3 Zrób zdjęcie lub nagraj film.

- Aby wykonać serię zdjęć, trzymaj spust migawki naciśnięty do końca.



- W trybie na zdjęciach może być widoczna ziarnistość, ponieważ czułość ISO (☰53) jest zwiększana w celu dostosowania do warunków zdjęciowych.
- Odzyskanie możliwości fotografowania po zarejestrowaniu serii zdjęć może chwilę potrwać. Należy pamiętać, że niektóre rodzaje kart pamięci mogą jeszcze bardziej wydłużyć czas, po którego upływie aparat odzyskuje gotowość do ponownego fotografowania.
- W zależności od warunków zdjęciowych, ustawień aparatu i współczynnika powiększenia fotografowanie może trwać dłużej.
- W trybie automatycznym nie można wykonywać serii zdjęć (☰32).

## Szczególne scenerie

Wystarczy wybrać tryb odpowiadający fotografowanej scenierii, aby aparat automatycznie dobrał optymalne ustawienia.



### 1 Włącz tryb SCN.

### 2 Wybierz tryb fotografowania.

- Na ekranie szybkiego sterowania (☰23) wybierz i tryb fotografowania.



### 3 Zrób zdjęcie lub nagraj film.

#### Wykonywanie zdjęć portretowych (Portrety)

► Zdjęcia ► Filmy

- Fotografowanie osób z zastosowaniem efektu zmiękczenia.



#### Fotografowanie nocnych scenerii bez użycia statywu (Zdjęcia nocne z ręki)

► Zdjęcia ► Filmy

- Piękne zdjęcia nocnych scenerii lub zdjęcia portretowe z nocną scenarią w tle otrzymywane bez konieczności równie stabilnego trzymania aparatu jak przy użyciu statywu.
- Pojedyncze zdjęcie powstaje przez połączenie kolejnych naświetleń w celu ograniczenia szumów obrazu i wpływu drgań aparatu.

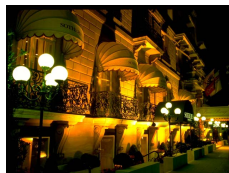

Przed użyciem

Przewodnik podstawowy

Przewodnik zaawansowany

Podstawowe informacje o aparacie

Tryb automatyczny/tryb hybrydowy automatyczny

Inne tryby fotografowania

Tryb P

Tryby Tv, Av i M

Tryb odtwarzania

Funkcje bezprzewodowe

Menu ustawień

Akcesoria

Dodatek

Skorowidz





## Fotografowanie pokazów sztucznych ogni (Fajerwerki)

► Zdjęcia ► Filmy

- Żywe zdjęcia pokazów sztucznych ogni.



- W trybie [P] na zdjęciach może być widoczna ziamistość, ponieważ czułość ISO (📖53) jest zwiększana w celu dostosowania do warunków zdjęciowych.
- W związku z tym, że w trybie [P] aparat będzie rejestrować serię zdjęć, podczas fotografowania należy trzymać go nieruchomo.
- W trybie [P] nadmierne rozmycie spowodowane ruchem lub pewne warunki zdjęciowe mogą przeszkodzić w uzyskaniu oczekiwanych efektów.
- W trybie [P] należy zamocować aparat na statywie lub unieruchomić go w inny sposób, aby zapobiec drganiom. Ponadto przy korzystaniu ze statywu lub unieruchamianiu aparatu w inny sposób należy wybrać dla opcji [Stabilizacja] ustawienie [Wył.] (📖37).



- W przypadku użycia statywu do fotografowania nocnych scenarii lepsze efekty przyniesie wybranie trybu **AUTO** zamiast [P] (📖26).
- W trybie [P] po naciśnięciu spustu migawki do połowy nie są wyświetlane żadne ramki, jednak ustalana jest optymalna ostrość.

## Stosowanie efektów specjalnych

Dodawanie do zdjęć różnych efektów podczas fotografowania.



### 1 Włącz tryb SCN.



### 2 Wybierz tryb fotografowania.

- Na ekranie szybkiego sterowania (📖23) wybierz [P] i tryb fotografowania.



- Spróbuj wykonać najpierw kilka zdjęć testowych, aby mieć pewność osiągnięcia zamierzonych efektów.

Przed użyciem

Przewodnik podstawowy

Przewodnik zaawansowany

Podstawowe informacje o aparacie

Tryb automatyczny/tryb hybrydowy automatyczny

Inne tryby fotografowania

Tryb P

Tryby Tv, Av i M

Tryb odtwarzania

Funkcje bezprzewodowe

Menu ustawień

Akcesoria

Dodatek

Skorowidz

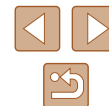

## Fotografowanie z użyciem efektu wygładzania cery (Gładka cera)

► Zdjęcia ► Filmy

Zdjęcia są poddawane obróbce mającej na celu wygładzenie cery.

### 1 Wybierz ikonę [👤].

### 2 Wybierz poziom intensywności efektu.

- Wybierz opcję [Efekt gładkiej cery] i skonfiguruj ustawienie.
- Wyświetlany jest podgląd zdjęcia z zastosowanym efektem.

### 3 Zrób zdjęcie lub nagraj film.

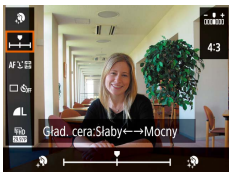

- Zależnie od warunków zdjęciowych mogą zostać też zmienione kolory inne niż odcień ludzkiej skóry.

## Fotografowanie w trybie monochromatycznym (Ziarnisty Cz/B)

► Zdjęcia ► Filmy

Wykonywanie czarno-białych zdjęć o surowym wyglądzie i dużej ziarnistości.

### 1 Wybierz ikonę [🎞️].

### 2 Wybierz poziom intensywności efektu.

- Wybierz opcję [Poziom efektu filtru] i skonfiguruj ustawienie.
- Wyświetlany jest podgląd zdjęcia z zastosowanym efektem.

### 3 Zrób zdjęcie lub nagraj film.

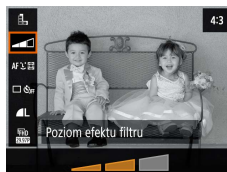

Przed użyciem
Przewodnik podstawowy
Przewodnik zaawansowany
Podstawowe informacje o aparacie
Tryb automatyczny/tryb hybrydowy automatyczny
Inne tryby fotografowania
Tryb P
Tryby Tv, Av i M
Tryb odtwarzania
Funkcje bezprzewodowe
Menu ustawień
Akcesoria
Dodatek
Skorowidz

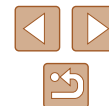

## Fotografowanie z zastosowaniem efektu miękkiej ostrości

► Zdjęcia ► Filmy

Ta funkcja pozwala uzyskać podobny efekt jak w przypadku zamocowania w aparacie miękkiego filtra. Można regulować poziom intensywności efektu.

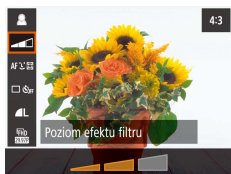

- 1 Wybierz ikonę [🌫️].
- 2 Wybierz poziom intensywności efektu.
  - Wybierz opcję [Poziom efektu filtru] i skonfiguruj ustawienie.
  - Wyświetlany jest podgląd zdjęcia z zastosowanym efektem.
- 3 Zrób zdjęcie lub nagraj film.

## Fotografowanie z zastosowaniem efektu rybiego oka (Efekt rybiego oka)

► Zdjęcia ► Filmy

Wykonywanie zdjęć z zastosowaniem efektu rybiego oka zmniejszałać obraz.

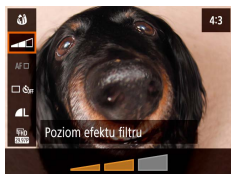

- 1 Wybierz ikonę [🐟].
- 2 Wybierz poziom intensywności efektu.
  - Wybierz opcję [Poziom efektu filtru] i skonfiguruj ustawienie.
  - Wyświetlany jest podgląd zdjęcia z zastosowanym efektem.
- 3 Zrób zdjęcie lub nagraj film.

## Zdjęcia przypominające obrazy malowane farbami olejnymi (Efekt pogrub. artyst.)

► Zdjęcia ► Filmy

Fotografowanym obiektom można nadać bardziej masywny wygląd, przypominający obrazy olejne.

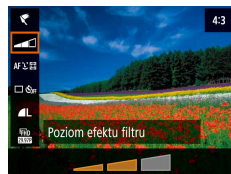

- 1 Wybierz ikonę [🎨].
- 2 Wybierz poziom intensywności efektu.
  - Wybierz opcję [Poziom efektu filtru] i skonfiguruj ustawienie.
  - Wyświetlany jest podgląd zdjęcia z zastosowanym efektem.
- 3 Zrób zdjęcie lub nagraj film.

## Zdjęcia przypominające obrazy malowane akwarelami (Efekt akwareli)

► Zdjęcia ► Filmy

Zmiękczenie kolorów, po którym zdjęcia przypominają obrazy malowane akwarelami.

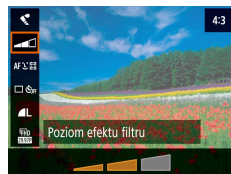

- 1 Wybierz ikonę [🌊].
- 2 Wybierz poziom intensywności efektu.
  - Wybierz opcję [Poziom efektu filtru] i skonfiguruj ustawienie.
  - Wyświetlany jest podgląd zdjęcia z zastosowanym efektem.
- 3 Zrób zdjęcie lub nagraj film.

Przed użyciem

Przewodnik podstawowy

Przewodnik zaawansowany

Podstawowe informacje o aparacie

Tryb automatyczny/tryb hybrydowy automatyczny

Inne tryby fotografowania

Tryb P

Tryby Tv, Av i M

Tryb odtwarzania

Funkcje bezprzewodowe

Menu ustawień

Akcesoria

Dodatek

Skorowidz



## Fotografowanie z zastosowaniem efektu aparatu zabawkowego (Efekt aparatu zabawki)

► Zdjęcia ► Filmy

Efekt ten powoduje, że zdjęcia wyglądają jak wykonane aparatem zabawkowym. Uzyskuje się go poprzez symulację winietowania (narożniki obrazu stają się ciemniejsze i rozmyte) oraz zmianę ogólnej kolorystyki.

### 1 Wybierz ikonę [📷].

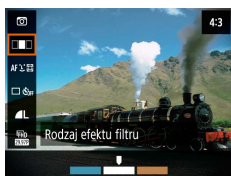

### 2 Wybierz jeden z odcieni koloru.

- Wybierz opcję [Rodzaj efektu filtru] i skonfiguruj ustawienie.
- Wyświetlany jest podgląd zdjęcia z zastosowanym efektem.

### 3 Zrób zdjęcie lub nagraj film.

Standard	Zdjęcia przypominają fotografie wykonane aparatem zabawkowym.
Ciepły	Zdjęcia mają cieplejszy odcień niż w przypadku ustawienia [standard].
Zimny	Zdjęcia mają chłodniejszy odcień niż w przypadku ustawienia [standard].

## Wykonywanie zdjęć, na których przedmioty wyglądają jak miniatury (Efekt miniatury)

► Zdjęcia ► Filmy

Efekt miniatury jest uzyskiwany poprzez rozmycie obszarów obrazu znajdujących się nad i pod zaznaczonym fragmentem.

### 1 Wybierz ikonę [📷].

- Na ekranie pojawi się biała ramka oznaczająca obszar obrazu, który nie zostanie rozmyty.

### 2 Wybierz obszar obrazu, który ma pozostać ostry.

- Naciśnij przycisk ▼.
- Do zmiany położenia ramki służą przyciski ▲/▼.
- Aby przesunąć punkt AF, naciśnij przycisk Ⓜ oraz przyciski ▲/▼/◀/▶.

### 3 Wróć do ekranu fotografowania i wykonaj zdjęcie.

- Naciśnij przycisk Ⓜ, aby wrócić do ekranu fotografowania, a następnie wykonaj zdjęcie.



- Do zmiany orientacji ramki (z poziomej na pionową lub odwrotnie) w punkcie 2 służą przyciski ◀/▶. Do przesuwania ramki ustawionej w orientacji pionowej służą przyciski ◀/▶.

Przed użyciem

Przewodnik podstawowy

Przewodnik zaawansowany

Podstawowe informacje o aparacie

Tryb automatyczny/tryb hybrydowy automatyczny

Inne tryby fotografowania

Tryb P

Tryby Tv, Av i M

Tryb odtwarzania

Funkcje bezprzewodowe

Menu ustawień

Akcesoria

Dodatek

Skorowidz



## Nagrywanie różnych filmów

► Zdjęcia ► Filmy



### 1 Włącz tryb

- Na górze i na dole ekranu wyświetlane są czarne paski, a obiekty w kadrze są nieco powiększone. Czarne paski wskazują obszary obrazu, które nie będą rejestrowane.

### 2 Zrób zdjęcie lub nagraj film.

- Naciśnij przycisk filmowania.
- Aby przerwać nagrywanie filmu, ponownie naciśnij przycisk filmowania.

## Zmiana wielkości podczas nagrywania filmu

► Zdjęcia ► Filmy

Ustaw wielkość nagrywanego filmu i prędkość nagrywania. Prędkość nagrywania określa, ile klatek jest rejestrowanych w ciągu sekundy, a dostępne opcje zależą od wyboru systemu: NTSC lub PAL.



- Na ekranie szybkiego sterowania (☰23) wybierz [FHD 29.97P], a następnie wybierz żądaną opcję.



- Obiekty w filmach 4K są wyświetlane jako większe niż w innych trybach.
- Jeśli aparat chwilowo się przegrzeje podczas długotrwałego nagrywania 4K, na ekranie pojawi się [PŁ] i nagrywanie zostanie zatrzymane. W tym czasie nagrywanie filmu będzie niedostępne, nawet po naciśnięciu przycisku filmowania. Zgodnie z wyświetlanymi instrukcjami wybierz rozmiar nagrywania filmu inny niż [4K 29.97P] lub [4K 25.00P] lub wyłącz aparat, aby go schłodzić przed wznowieniem nagrywania.

## Regulacja jasności obrazu (korygowanie ekspozycji)

► Zdjęcia ► Filmy

Standardową ekspozycję ustawioną przez aparat można regulować w zakresie od -3 do +3 z dokładnością do 1/3 stopnia.



- Naciśnij przycisk ▲. Patrząc na ekran, wyreguluj jasność za pomocą pokrętła, a następnie ponownie naciśnij przycisk ▲, aby zakończyć regulację.



- Jasność obrazu można również zablokować zgodnie z opisem w podrozdziale „Blokowanie jasności/ekspozycji obrazu (Blokada AE)” (☰52).

Przed użyciem
Przewodnik podstawowy
Przewodnik zaawansowany
Podstawowe informacje o aparacie
Tryb automatyczny/tryb hybrydowy automatyczny
Inne tryby fotografowania
Tryb P
Tryby Tv, Av i M
Tryb odtwarzania
Funkcje bezprzewodowe
Menu ustawień
Akcesoria
Dodatek
Skorowidz



## Wyłączenie funkcji Automatyczna wolna migawka

► Zdjęcia ► Filmy

Podczas filmowania szybko poruszających się obiektów: [FH D 59.94P], [FH D 59.94P], [FH D 50.00P] lub [FH D 50.00P] można wyłączyć funkcję Automatyczna wolna migawka. Jednak w słabych warunkach oświetleniowych obraz na filmach może być zbyt ciemny.

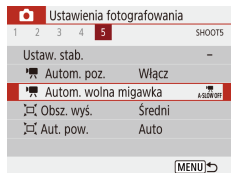

- Wybierz menu [CAM] (📖23) > [Autom. wolna migawka] > [Wyłącz].

## Korygowanie silnych drgań aparatu

► Zdjęcia ► Filmy

Można zapobiegać silnym drganiom aparatu, które występują np. podczas nagrywania w trakcie chodzenia. Widoczna część zdjęć jest modyfikowana intensywniej niż w przypadku ustawienia [standard], a obiekty są jeszcze bardziej powiększane.

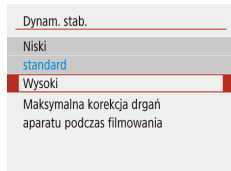

- Wybierz menu [CAM] (📖23) > [Ustaw. stab.] > [Dynam. stab.] > [Wysoki].



- Po ustawieniu opcji [Stabilizacja] na [Wyt.] (📖37) opcja [Dynam. stab.] jest niedostępna.

## Ustawienia dźwięku

► Zdjęcia ► Filmy

### Wyłączenie opcji usuwania wiatru

Można ograniczyć zniekształcenia dźwięku spowodowane silnym wiatrem. Jednak nagranie może brzmieć nienaturalnie, jeśli opcja ta jest używana, gdy nie ma wiatru. W tym przypadku można wyłączyć opcję usuwania wiatru.

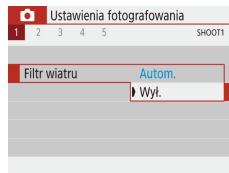

- Wybierz menu [CAM] (📖23) > [Filtr wiatru] > [Wyt.].

### Korzystanie z tłumika

Tłumik może służyć do ograniczania zniekształceń dźwięku powstających w głośnym otoczeniu. Jednak w przypadku cichego otoczenia obniża on poziom głośności nagrywanego dźwięku.



- Wybierz menu [CAM] (📖23) > [Tłumik], a następnie wybierz żadaną opcję.

Przed użyciem

Przewodnik podstawowy

Przewodnik zaawansowany

Podstawowe informacje o aparacie

Tryb automatyczny/tryb hybrydowy automatyczny

Inne tryby fotografowania

Tryb P

Tryby Tv, Av i M

Tryb odtwarzania

Funkcje bezprzewodowe

Menu ustawień

Akcesoria

Dodatek

Skorowidz



## Nagrywanie filmów poklatkowo

► Zdjęcia ► Filmy

Filmy poklatkowe powstają poprzez połączenie zdjęć wykonywanych automatycznie z wyznaczonym interwałem. Wszelkie stopniowe zmiany obiektów (np. zmiany krajobrazu) są uwidaczniane z dużym przyspieszeniem.

### 1 Przejdź do ekranu [Ust. filmu poklatk.].

- Wybierz menu [CAM] (23) > [Film poklatk.].

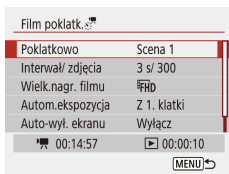

### 2 Wprowadź ustawienie.

- W opcji [Poklatkowo] wybierz scenę.
- Wybierz jeden z elementów, a następnie odpowiednie ustawienie.
- Ustaw opcję [Auto-wył. ekranu] na [Wyłącz], aby utrzymać ekran przez 30 minut po rozpoczęciu fotografowania. Ustaw ją na [Włącz], aby wyłączyć ekran po ok. 10 sekundach od zarejestrowania pierwszej klatki. Aby włączyć lub wyłączyć ekran podczas rejestrowania, naciśnij przycisk ▼.
- Podczas konfigurowania elementów wyświetlany jest wymagany czas (P) i czas odtwarzania filmu (▶).

### 3 Wróć do ekranu fotografowania.

- Aby powrócić do ekranu fotografowania, naciśnij przycisk MENU. Naciśnij spust migawki do połowy, aby ustawić ostrość na fotografowanym obiekcie.
- Naciśnij przycisk filmowania.



- Nie należy manipulować aparatem podczas nagrywania.
- Aby anulować nagrywanie, naciśnij ponownie przycisk filmowania.
- Szybko poruszające się obiekty mogą być zniekształcone na filmach.
- Dźwięk nie jest rejestrowany.

## Efekt miniatury w filmach (Film z efektem miniatury)

► Zdjęcia ► Filmy

Tworzy efekt miniaturowego modelu w filmach przez rozmycie obszarów obrazu poza wybranym obszarem.



### 1 Wprowadź ustawienie.

- Na ekranie szybkiego sterowania (23) wybierz [OFF], a następnie wybierz opcję.

### 2 Wybierz obszar obrazu, który ma pozostać ostry.

- Naciśnij przycisk ▼.
- Do zmiany położenia ramki służą przyciski ▲/▼.
- Aby przesunąć punkt AF, naciśnij przycisk (AF) oraz przyciski ▲/▼/◀/▶.

### 3 Wróć do ekranu fotografowania i wykonaj zdjęcie.

- Aby powrócić do ekranu fotografowania, naciśnij przycisk (CAM). Naciśnij spust migawki do połowy, aby ustawić ostrość na fotografowanym obiekcie.
- Naciśnij przycisk filmowania.

Przed użyciem

Przewodnik podstawowy

Przewodnik zaawansowany

Podstawowe informacje o aparacie

Tryb automatyczny/tryb hybrydowy automatyczny

Inne tryby fotografowania

Tryb P

Tryby Tv, Av i M

Tryb odtwarzania

Funkcje bezprzewodowe

Menu ustawień

Akcesoria



Dodatek

Skorowidz





## ■ Szacunkowy czas odtwarzania (dla filmów 1-minutowych)

Szybkość	Czas wyświetlania
 5x	Okolo 12 s
 10x	Okolo 6 s
 20x	Okolo 3 s



- Dźwięk nie jest rejestrowany.
- Ustaw wielkość nagrywanego filmu na [FHD 29.97P] lub [FHD 25.00P].

## Rejestrowanie migawek wideo

► Zdjęcia ► Filmy

Zarejestruj serię 4-, 6- lub 8-sekundowych migawek wideo, a aparat połączy je w celu utworzenia albumu z migawkami wideo, na którym widoczne są najważniejsze chwile z wycieczki lub wydarzenia.



### 1 Włącz migawki wideo.

- Wybierz menu [📷 (📖23)] > [Migawka wideo] > [Włącz].

### 2 Wprowadź ustawienie.

- Wybierz element do skonfigurowania, a następnie wybierz żądaną opcję.

Czas odtwarzania	Wybierz czas odtwarzania migawki wideo.
Efekt odtwarzania	Wybierz efekt odtwarzania migawki wideo.
Pokaż potwierdz.	Wybierz, czy po nagraniu każdej migawki wideo ma być wyświetlany komunikat z potwierdzeniem.

- Czas wymagany do nagrania migawki wideo jest wskazywany w oparciu o czas odtwarzania i stosowany efekt.
- Po nagraniu pierwszej migawki wideo i wybraniu opcji [Ustawienia albumu] możesz wybrać, w którym albumie mają zostać zapisane następne migawki wideo.

Przed użyciem
Przewodnik podstawowy
Przewodnik zaawansowany
Podstawowe informacje o aparacie
Tryb automatyczny/tryb hybrydowy automatyczny
Inne tryby fotografowania
Tryb P
Tryby Tv, Av i M
Tryb odtwarzania
Funkcje bezprzewodowe
Menu ustawień
Akcesoria
Dodatek
Skorowidz

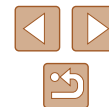

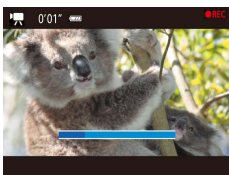

### 3 Zrób zdjęcie lub nagraj film.

- Naciśnij przycisk **MENU**, aby wrócić do ekranu fotografowania, a następnie naciśnij przycisk filmowania.
- Pojawi się pasek wskazujący upływ czasu, a nagrywanie zatrzyma się automatycznie po zakończeniu.



### 4 Zapisz w albumie.

- Ten komunikat nie jest wyświetlany po ustawieniu opcji [Pokaż potwierdz.] na [Wyłącz] w punkcie 2, a migawka wideo jest automatycznie zapisywana w albumie wybranym w opcji [Ustawienia albumu] w punkcie 2.
- Powtórz punkty 3–4 w razie potrzeby.

### 5 Wyłącz migawki wideo.

- Na ekranie szybkiego sterowania (📖23) wybierz opcję [🔕].



- Migawki wideo są nagrywane w nowym albumie po przekroczeniu 5 minut czasu nagrywania w bieżącym albumie.
- Wskazywany czas odtwarzania dla migawki wideo jest jedynie szacunkowy.
- Ustaw wielkość nagrywanego filmu na [FHD 29.97P] lub [FHD 25.00P].
- Migawki wideo, których nagrywanie zostanie przerwane ręcznie, są zapisywane jako normalne filmy.
- Po ustawieniu opcji [Efekt odtwarzania] na [2x prędkość] lub [1/2x prędkość] dźwięk nie jest rejestrowany.

Przed użyciem
Przewodnik podstawowy
Przewodnik zaawansowany
Podstawowe informacje o aparacie
Tryb automatyczny/tryb hybrydowy automatyczny
Inne tryby fotografowania
Tryb P
Tryby Tv, Av i M
Tryb odtwarzania
Funkcje bezprzewodowe
Menu ustawień
Akcesoria
Dodatek
Skorowidz



## Tryb P

Zdjęcia o większej sile wyrazu w stylu preferowanym przez użytkownika



- Instrukcje zawarte w niniejszym rozdziale mają zastosowanie do aparatu z pokrętleń wyboru trybów ustawionym w pozycji **P**. Niektóre funkcje w trybie **P** są dostępne również w innych trybach.
- **P**: program AE; AE: automatyczne naświetlanie

## Fotografowanie w trybie Program AE (Tryb P)

► Zdjęcia ► Filmy

Wiele ustawień funkcji można dostosować do swojego ulubionego stylu fotografowania.



**1** Włącz tryb **P**.

**2** W razie potrzeby zmień odpowiednio ustawienia (📖52–📖63) i zrób zdjęcie.



- Jeśli po naciśnięciu spustu migawki do połowy nie można uzyskać standardowej ekspozycji, wartości czasu naświetlania i przysłony migają na białą. W takim przypadku spróbuj wyregulować czułość ISO (📖53) lub włączyć lampę błyskową (jeśli obiekty są ciemne, 📖61), aby uzyskać standardową ekspozycję.
- W trybie **P** można również nagrywać filmy, naciskając przycisk filmowania. Jednak niektóre ustawienia na ekranie szybkiego sterowania (📖23) i MENU (📖23) mogą być automatycznie dostosowywane do nagrywania filmów.
- Kombinację wartości przysłony i czasu naświetlania można zmodyfikować, wciskając spust migawki do połowy i obracając pokrętko (🔘) (przełączanie programu).

Przed użyciem

Przewodnik podstawowy

Przewodnik zaawansowany

Podstawowe informacje o aparacie

Tryb automatyczny/tryb hybrydowy automatyczny

Inne tryby fotografowania

Tryb P

Tryby Tv, Av i M

Tryb odtwarzania

Funkcje bezprzewodowe

Menu ustawień

Akcesoria

Dodatek

Skorowidz



## Jasność obrazu (Ekspozycja)

### Regulacja jasności obrazu (korygowanie ekspozycji)

► Zdjęcia ► Filmy

Standardową ekspozycję ustawioną przez aparat można regulować w zakresie od -3 do +3 z dokładnością do 1/3 stopnia.



- Naciśnij przycisk ▲. Patrząc na ekran, wyreguluj jasność za pomocą pokrętki ⚙️, a następnie ponownie naciśnij przycisk ▲, aby zakończyć regulację.

### Blokowanie jasności/ekspozycji obrazu (Blokada AE)

► Zdjęcia ► Filmy

Przed rozpoczęciem fotografowania można blokować ekspozycję oraz ustawiać osobno ostrość i ekspozycję.

#### 1 Zablokuj ekspozycję.

- Nakieruj aparat na fotografowany obiekt, aby zrobić zdjęcie z zablokowaną ekspozycją. Trzymając spust migawki naciśnięty do połowy, naciśnij przycisk ▲.
- Pojawi się ikona [✖️], a ekspozycja zostanie zablokowana.
- To ustawienie jest blokowane automatycznie po upływie czasu na timerze pomiarowym.

#### 2 Skomponuj kadr i zrób zdjęcie.

- Gdy ikona [✖️] znika z ekranu, automatyczna ekspozycja przestaje być blokowana.



- W trybie **P**, **Tv**, **Av**, **M** lub **M** wartość ekspozycji jest wyświetlana w oparciu o czas ustawiony w opcji [Timer pomiarowy] w menu [23].

### Zmiana metody pomiaru

► Zdjęcia ► Filmy

Metodę pomiaru (sposób pomiaru jasności) można dopasowywać pod kątem warunków zdjęciowych.



- Na ekranie szybkiego sterowania ([23]) wybierz [M], a następnie wybierz żądaną opcję.

Pomiar wielosegm.	Sprawdza się w typowych warunkach zdjęciowych, także przy fotografowaniu pod światło. Ekspozycja jest automatycznie dostosowywana do warunków zdjęciowych.
Pomiar punktowy	Pomiar jest ograniczony tylko do ramki [O] (ramki punktu pomiaru), wyświetlanej na środku ekranu.
Centr. ważony uśredniony	Polega na określaniu średniej jasności światła na całym obszarze obrazu na podstawie obliczeń, w których przyjmuje się za ważniejszą jasność środkowej części kadru.

Przed użyciem

Przewodnik podstawowy

Przewodnik zaawansowany

Podstawowe informacje o aparacie

Tryb automatyczny/tryb hybrydowy automatyczny

Inne tryby fotografowania

Tryb P

Tryby Tv, Av i M

Tryb otwierania

Funkcje bezprzewodowe

Menu ustawień

Akcesoria

Dodatek

Skorowidz



## Zmiana czułości ISO

► Zdjęcia ► Filmy

Wybierz dla czułości ISO ustawienie [AUTO], aby jej wartość była automatycznie dopasowywana do trybu fotografowania i warunków zdjęciowych. W przeciwnym razie ustawiaj wyższą wartość ISO w celu zwiększenia czułości lub niższą w celu jej zmniejszenia.

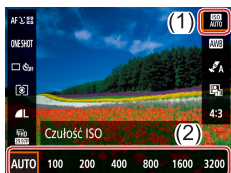

- Na ekranie szybkiego sterowania (📖23) wybierz [ISO], a następnie wybierz żądaną opcję.



- Mimo że wybieranie mniejszej czułości ISO może sprzyjać ograniczeniu ziarnistości obrazu, w niektórych warunkach powoduje zarazem wzrost ryzyka poruszenia aparatu i rozmycia fotografowanego obiektu.
- Podnoszenie czułości ISO powoduje skracanie czasu naświetlania, co może zmniejszyć ryzyko poruszenia aparatu i rozmycia fotografowanego obiektu oraz zwiększyć zasięg lampy błyskowej. Jednak może wówczas wzrosnąć ziarnistość zdjęć.

## Automatyczne korygowanie jasności i kontrastu (Automatyczny optymalizator jasności)

► Zdjęcia ► Filmy

Jasność i kontrast można korygować automatycznie, aby wykluczać zdjęcia, które są zbyt ciemne lub mają nieodpowiedni kontrast.

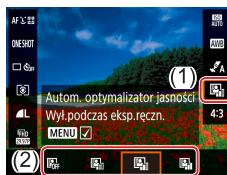

- Na ekranie szybkiego sterowania (📖23) wybierz [Autom. optymalizator jasności], a następnie wybierz żądaną opcję.



- Ta funkcja może się przyczynić do zwiększenia zakłóceń w niektórych warunkach fotografowania.
- Jeśli użycie automatycznego optymalizatora jasności powoduje, że obrazy są zbyt jasne, należy go ustawić na [On] lub [Off].
- Obrazy mogą wciąż być zbyt jasne lub efekt korekty ekspozycji zbyt słaby po wybraniu ustawienia innego niż [Off], jeśli używane jest ciemniejsze ustawienie korekty ekspozycji lub korekty ekspozycji lampy. W przypadku zdjęć z poziomem jasności określonym przez użytkownika należy nadać tej opcji wartość [Off].

Przed użyciem

Przewodnik podstawowy

Przewodnik zaawansowany

Podstawowe informacje o aparacie

Tryb automatyczny/tryb hybrydowy automatyczny

Inne tryby fotografowania

Tryb P

Tryby Tv, Av i M

Tryb odtwarzania

Funkcje bezprzewodowe

Menu ustawień

Akcesoria

Dodatek

Skorowidz



# Kolory zdjęcia

## Rejestrowanie naturalnych kolorów (Balans bieli)

► Zdjęcia ► Filmy

Poprzez regulację balansu bieli można uzyskać większą naturalność barw fotografowanej sceny.



- Na ekranie szybkiego sterowania (📖23) wybierz [WB], a następnie wybierz żądaną opcję.

	Auto	Automatyczne ustawianie optymalnego balansu bieli odpowiednio do warunków zdjęciowych.
	Światło dzienne	Służy do fotografowania w plenerze przy dobrej pogodzie.
	Miejsca oświetlone	Służy do fotografowania w miejscach zacienionych.
	Pochmurny dzień	Służy do fotografowania w pochmurny dzień lub o świcie.
	Światło żarówek	Służy do fotografowania przy oświetleniu zwykłymi żarówkami.
	Białe światło fluoresc.	Służy do fotografowania przy oświetleniu jarzeniowym o świetle białym.
	Nastawa własna	Służy do ręcznego ustawiania balansu bieli według wzorca.

## Balans bieli według wzorca

W przypadku kolorów obrazu, które wyglądają naturalnie w świetle zastanym, należy wyregulować balans bieli w celu dopasowania go do źródła światła w miejscu fotografowania. Balans bieli należy ustawić przy tym samym źródle światła, które oświetla obecną scenę.

### 1 Sfotografuj biały przedmiot.

- Fotografuj z aparatem skierowanym na arkusz papieru lub inny płaski biały przedmiot, aby ekran wypełnił się kolorem białym.

### 2 Wybierz ikonę [WB].

- Aby wybrać ikonę [WB], wykonaj czynności podane w podrozdziale „Rejestrowanie naturalnych kolorów (Balans bieli)” (📖54).



### 3 Wybierz opcję [Ręczny WB (wg wzorca bieli)].

- Wybierz menu [WB] (📖23) > [Ręczny WB (wg wzorca bieli)].

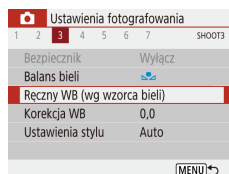

### 4 Wczytaj dane balansu bieli.

- Wybierz zdjęcie wykonane przez siebie w punkcie 1, a następnie naciśnij przycisk [WB].
- Aby powrócić do ekranu fotografowania, naciśnij przycisk MENU.



Przed użyciem

Przewodnik podstawowy

Przewodnik zaawansowany

Podstawowe informacje o aparacie

Tryb automatyczny/tryb hybrydowy automatyczny

Inne tryby fotografowania

Tryb P

Tryby Tv, Av i M

Tryb odtwarzania

Funkcje bezprzewodowe

Menu ustawień

Akcesoria

Dodatek

Skorowidz





- Fotografowanie białego obiektu, który jest zbyt jasny lub zbyt ciemny, może uniemożliwić ustawienie prawidłowego balansu białej.
- Po wybraniu nieodpowiedniego obrazu na ekranie wczytywania danych balansu białej zostanie wyświetlony komunikat. Należy wtedy wybrać opcję [Anuluj], aby wskazać inny obraz. Wybierając opcję [OK], można wykorzystać aktualny obraz do czytania danych balansu białej, jednak nie gwarantuje to uzyskania odpowiedniego balansu białej.



- Zastosowanie szarej karty lub reflektora o 18% szarości (dostępne w sprzedaży) zamiast białego przedmiotu pozwala osiągnąć dokładniejsze ustawienie balansu białej.
- Bieżący balans białej i powiązane ustawienia nie są uwzględniane podczas wykonywania zdjęcia białego obiektu.

## Ręczne korygowanie balansu białej

Balans białej można korygować ręcznie. Regulacja taka przynosi identyczny efekt jak użycie dostępnych w sprzedaży filtrów do konwersji temperatury barwowej lub do kompensacji barw.



### 1 Wprowadź ustawienie.

- Aby wybrać ustawienie balansu białej, wykonaj czynności podane w podrozdziale „Rejestrowanie naturalnych kolorów (Balans białej)” (54).



### 2 Wprowadź ustawienia zaawansowane.

- Aby skonfigurować to ustawienie bardziej szczegółowo, naciśnij przycisk **MENU** i dostosuj poziom korekty za pomocą przycisków **▲/▼/◀/▶**.
- Aby zakończyć ustawianie, naciśnij przycisk **⏏**.



- Skonfigurowany poziom korekty jest zachowywany nawet po zmianie ustawienia opcji balansu białej w punkcie 1.



- B: niebieski (ang. blue); A: bursztynowy (ang. amber); M: purpurowy (ang. magenta); G: zielony (ang. green)
- Jeden poziom korekty kolorów niebieskiego/bursztynowego odpowiada 5 miredom filtra konwersji temperatury barwowej. (Mired: jednostka miary temperatury barwowej oznaczająca gęstość filtra konwersji temperatury barwowej).

## Dostosowanie kolorów (ustawienia stylu)

► Zdjęcia ► Filmy

Wybierz ustawienia koloru, które dobrze podkreślają sceny lub obiekty.

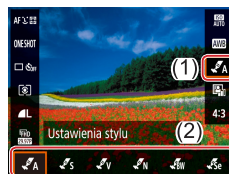

- Na ekranie szybkiego sterowania (23) wybierz [A], a następnie wybierz żądaną opcję.



- Za pomocą [S] można nacisnąć przycisk **MENU** w celu określenia kontrastu, nasycenia lub innych ustawień.

Przed użyciem
Przewodnik podstawowy
Przewodnik zaawansowany
Podstawowe informacje o aparacie
Tryb automatyczny/tryb hybrydowy automatyczny
Inne tryby fotografowania
Tryb P
Tryby Tv, Av i M
Tryb odtwarzania
Funkcje bezprzewodowe
Menu ustawień
Akcesoria
Dodatek
Skorowidz



## Zasięg fotografowania i ustawianie ostrości

### Zdjęcia z małej odległości (Makro)

► Zdjęcia ► Filmy

Aby ograniczyć ustawianie ostrości do obiektów położonych blisko aparatu, należy włączyć tryb [M].

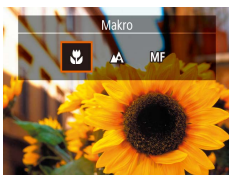

- Naciśnij przycisk ◀ i wybierz [M].



- Jeśli używana jest lampa błyskowa, może wystąpić efekt winietowania.
- Ikona [M], która jest wyświetlana w obszarze widocznym na żółtym pasku poniżej paska powiększenia, zmienia kolor na szary, a aparat nie ustawi ostrości.



- Aby zapobiegać drganiom aparatu, spróbuj zamocować go na statywie i włączyć w nim tryb [M] (34).

## Fotografowanie w trybie ręcznej regulacji ostrości

► Zdjęcia ► Filmy

Jeśli automatyczne ustawienie ostrości okaże się niemożliwe w trybie AF, należy spróbować ręcznego ustawiania ostrości. Można ustawić ogólną ogniskową, a następnie nacisnąć spust migawki do połowy, aby aparat wprowadził optymalną ogniskową, bliską wybranej przez użytkownika.

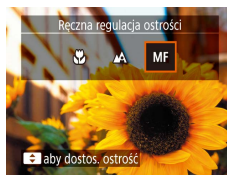

### 1 Wybierz ikonę [MF].

- Naciśnij przycisk ◀ i wybierz [MF].
- Na ekranie pojawią się: symbol [MF] i wskaźnik MF.



(1)

### 2 Ustaw ogólną ogniskową.

- Korzystając z widocznego na ekranie wskaźnika MF (1), który podaje odległość i ogniskową, ustaw ogólną ogniskową za pomocą przycisków ▲/▼ lub pokrętła [D], a następnie naciśnij przycisk [M].

### 3 Dokładnie wyreguluj ostrość.

- Naciśnij spust migawki do połowy, aby aparat dokładnie ustawił ostrość (bezpieczny MF).



- W celu dokładniejszego ustawienia ostrości zamocuj aparat na statywie, aby zwiększyć jego stabilność.
- Aby wyłączyć automatyczne dokładne ustawianie ostrości następujące po naciśnięciu spustu migawki do połowy, wybierz kolejno menu [M] (23) > [Bezpieczny MF] > [Wył.].
- W celu łatwiejszego ręcznego ustawiania ostrości wybierz menu [M] (23) > [Nastawy wyróżniania MF] > [Wyróżnianie] > [Wł.].

Przed użyciem

Przewodnik podstawowy

Przewodnik zaawansowany

Podstawowe informacje o aparacie

Tryb automatyczny/tryb hybrydowy automatyczny

Inne tryby fotografowania

Tryb P

Tryby Tv, Av i M

Tryb odtwarzania

Funkcje bezprzewodowe

Menu ustawień

Akcesoria

Dodatek

Skorowidz





## Ułatwiona identyfikacja obszaru regulacji ostrości (Wspomaganie MF)

Kontury obiektów w obszarze regulacji ostrości są wyróżnione kolorem w celu ułatwienia ręcznego ustawiania ostrości (MF). Można dostosować kolory i czułość (poziom) wykrywania krawędzi zgodnie z wymaganiami.



### 1 Przejdź do ekranu ustawień.

- Wybierz menu [📷] (📖23) > [Nastawy wyróżniania MF] > [Wł.].

### 2 Wprowadź ustawienie.

- Wybierz element do skonfigurowania, a następnie wybierz żadaną opcję.



- Kolory wyświetlane dla wyróżniania MF nie są zapisywane na zdjęciach.

## Cyfrowy telekonwerter

▶ Zdjęcia ▶ Filmy

Ogniskowa obiektywu może zostać zwiększona o około 1,6x lub 2,0x. Umożliwia to ograniczanie zjawiska poruszenia zdjęcia, ponieważ czasy naświetlania będą krótsze w porównaniu z użyciem samego powiększenia (w tym powiększenia cyfrowego) w celu uzyskania identycznego współczynnika powiększenia.

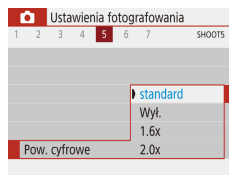

- Wybierz menu [📷] (📖23) > [Pow. cyfrowe], a następnie wybierz żadaną opcję.
- Widok zostanie powiększony, a na ekranie pojawi się współczynnik powiększenia.



- Odpowiedni czas naświetlania można uzyskać, przesuwając dźwignię powiększenia do końca w stronę symbolu [📷] w przypadku maksymalnego zbliżenia lub powiększania fotografowanego obiektu do takiego samego rozmiaru poprzez wykonywanie czynności podanych w punkcie 2 w podrozdziale „Dalsze powiększanie obiektów (powiększenie cyfrowe)” (📖31).

Przed użyciem

Przewodnik podstawowy

Przewodnik zaawansowany

Podstawowe informacje o aparacie

Tryb automatyczny/tryb hybrydowy automatyczny

Inne tryby fotografowania

Tryb P

Tryby Tv, Av i M

Tryb odtwarzania

Funkcje bezprzewodowe

Menu ustawień

Akcesoria

Dodatek

Skorowidz



## Wybór metody AF

► Zdjęcia ► Filmy

Wybierz metodę automatycznego ustawiania ostrości (AF) dla fotografowanego obiektu i sceny.

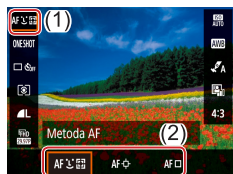

- Na ekranie szybkiego sterowania (📖23) wybierz [AF] (📖58), a następnie wybierz żądaną opcję.



- Ustawianie ostrości może trwać dłużej lub być nieprawidłowe, gdy obiekty są ciemne, brakuje im kontrastu lub w warunkach dużej jasności.

## 📖+Śledzenie

► Zdjęcia ► Filmy

- Po skierowaniu aparatu na obiekt wokół twarzy głównego obiektu (ustalonego przez aparat) wyświetlana jest biała ramka.
- Po wykryciu ruchu przez aparat ramki podążają w pewnym zakresie za przemieszczającymi się obiektami.
- W przypadku niewykrycia twarzy naciśnięcie spustu migawki do połowy powoduje wyświetlenie zielonych ramek wokół innych obszarów, na które jest ustawiona ostrość.



- Przykładowe sytuacje, w których twarze nie mogą zostać wykryte:
  - Obiekty znajdują się bardzo daleko lub bardzo blisko.
  - Obiekty są zbyt ciemne lub zbyt jasne.
  - Twarze są ustawione profilem do obiektywu lub pod kątem do niego albo są częściowo zasłonięte.
- W pewnych sytuacjach jako twarze mogą zostać mylnie rozpoznane inne obiekty.

## Wybieranie obiektów do ustawiania ostrości (Śledzenie AF)

► Zdjęcia ► Filmy

Możesz fotografować po wybraniu w poniższy sposób obiektu, na który zostanie ustawiona ostrość.



### 1 Wybierz opcję [Śledzenie AF].

- Aby wybrać opcję [Śledzenie AF], wykonaj czynności opisane w podrozdziale „Wybór metody AF” (📖58).
- Na środku ekranu pojawi się ikona [👤].

### 2 Wybierz obiekt, na który chcesz ustawić ostrość.

- Skieruj aparat w taki sposób, aby ikona [👤] znalazła się na fotografowanym obiekcie.
- Naciśnij spust migawki do połowy. Ikona [👤] zostanie zastąpiona przez niebieską ikonę [👤], która będzie podążać za obiektem, podczas gdy w aparacie będzie nieprzerwanie ustawiana ostrość i ekspozycja (Servo AF; 📖59).

### 3 Zrób zdjęcie lub nagraj film.

- Naciśnij do końca spust migawki w celu wykonania zdjęcia.



- Opcja [Działanie AF] (📖59) jest ustawiona na [Servo AF] i nie można jej zmienić.
- Śledzenie może być niemożliwe, gdy obiekty są zbyt małe lub poruszają się za szybko albo gdy kolor lub jasność obiektu są zbyt zbliżone do koloru lub jasności tła.
- Tryb [👤] jest niedostępny.



- Podczas fotografowania w trybie [MF] (📖56) naciśnij przycisk ◀ i przytrzymaj go przez co najmniej sekundę.

Przed użyciem

Przewodnik podstawowy

Przewodnik zaawansowany

Podstawowe informacje o aparacie

Tryb automatyczny/tryb hybrydowy automatyczny

Inne tryby fotografowania

Tryb P

Tryby Tv, Av i M

Tryb odtwarzania

Funkcje bezprzewodowe

Menu ustawień

Akcesoria

Dodatek

Skorowidz



Na środku ekranu wyświetlany jest jeden punkt AF. Zapewnia to niezawodne ustawianie ostrości.



- Aby wykadrować zdjęcia, w których fotografowane obiekty znajdują się na brzegu lub w rogu kadru, skieruj najpierw aparat w taki sposób, aby objąć fotografowany obiekt punktem AF, a następnie przytrzymaj spust migawki naciśnięty do połowy. Trzymając spust migawki naciśnięty do połowy, skomponuj ujęcie zgodnie ze swoim zamysłem, a następnie naciśnij spust migawki do końca (blokowanie ostrości).

## Fotografowanie przy użyciu funkcji Servo AF

Ten tryb pomaga unikać nieudanych zdjęć poruszających się obiektów, ponieważ działając w nim, aparat nieprzerwanie ustawia ostrość na obiekcie i reguluje ekspozycję, dopóki tylko użytkownik trzyma spust migawki naciśnięty do połowy.

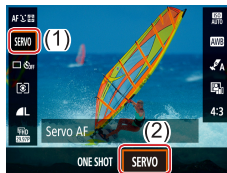

### 1 Wprowadź ustawienie.

- Na ekranie szybkiego sterowania (📖23) wybierz kolejno opcje [ONE SHOT] > [SERVO].

### 2 Ustaw ostrość.

- Po naciśnięciu i przytrzymaniu spustu migawki do połowy ostrość i ekspozycja zostaną ustawione na obszarze z niebieskimi punktami AF.



- Ekspozycja nie jest blokowana w trybie Servo AF po naciśnięciu spustu migawki do połowy, ale jest ustalana w momencie wykonywania zdjęcia, niezależnie od ustawienia trybu pomiaru (📖52).
- W zależności od odległości od obiektu i szybkości ruchu obiektu aparat może nie być w stanie osiągnąć poprawnej ostrości.

Przed użyciem
Przewodnik podstawowy
Przewodnik zaawansowany
Podstawowe informacje o aparacie
Tryb automatyczny/tryb hybrydowy automatyczny
Inne tryby fotografowania
Tryb P
Tryby Tv, Av i M
Tryb otwarcia
Funkcje bezprzewodowe
Menu ustawień
Akcesoria
Dodatek
Skorowidz



## Zmiana ustawienia ostrości

► Zdjęcia ► Filmy

Można zmienić domyślne działanie aparatu polegające na ciągłym ustawianiu ostrości na obiekcie, na jaki jest nakierowany, nawet gdy spust migawki nie jest naciśnięty. Zamiast tego można ograniczyć ustawianie ostrości przez aparat do chwili, gdy spust migawki jest naciśnięty do połowy.



- Wybierz menu [📷] (📖23) > [Ciągły AF] > [Wyłącz].

Włącz	Pomaga unikać przegapienia okazji do rejestrowania zdjęć, ponieważ aparat nieprzerwanie ustawia ostrość na fotografowanych obiektach, aż do chwili naciśnięcia spustu migawki do połowy.
Wyłącz	Umożliwia oszczędzanie energii, gdyż ustawianie ostrości przez aparat nie odbywa się bez przerwy. Może to jednak opóźnić ustawianie ostrości.

## Fotografowanie przy użyciu funkcji blokowania AF

► Zdjęcia ► Filmy

Ostrość można zablokować. Po zablokowaniu ostrości ogniskowa nie zmienia się nawet po zdjęciu palca ze spustu migawki.

### 1 Zablokuj ostrość.

- Trzymając spust migawki naciśnięty do połowy, naciśnij przycisk ◀.
- Ostrość zostaje zablokowana, a na ekranie pojawiają się: symbol [MF] i wskaźnik MF.
- Aby odblokować ostrość, zwolnij spust migawki, naciśnij ponownie przycisk ◀ i wybierz ikonę [AF] lub [MF].

### 2 Skomponuj kadr i zrób zdjęcie.

Przed użyciem

Przewodnik podstawowy

Przewodnik zaawansowany

Podstawowe informacje o aparacie

Tryb automatyczny/tryb hybrydowy automatyczny

Inne tryby fotografowania

Tryb P

Tryby Tv, Av i M

Tryb odtwarzania

Funkcje bezprzewodowe

Menu ustawień

Akcesoria

Dodatek

Skorowidz



## Lampa błyskowa

### Zmiana trybu lampy błyskowej

► Zdjęcia ► Filmy

Można zmienić tryb lampy błyskowej w celu dopasowania go do fotografowanej sceny.



- Naciśnij przycisk ► i wybierz tryb błysku.

#### Aut. wyzwalanie błysku

Lampa błyskowa zostanie automatycznie włączona w przypadku słabego oświetlenia.

#### Wymuszone włącz. błysku

Lampa błyskowa działa przy każdym wykonywanym zdjęciu.

#### Błysk i długi czas naświetlania

Lampa błyskowa oświetla główny obiekt (np. osoby) podczas fotografowania z dłuższym czasem naświetlania, aby zwiększyć jasność tła znajdującego się poza zasięgiem lampy.



- W trybie [ikonka błyskawicy z otwartym kłosem] należy zamocować aparat na statywie lub unieruchomić go w inny sposób, aby zapobiec drganiom. Ponadto przy korzystaniu ze statywu lub unieruchamianiu aparatu w inny sposób należy wybrać dla opcji [Stabilizacja] ustawienie [Wyt.] (ikonka książki 37).
- W trybie [ikonka błyskawicy z zamkniętym kłosem] nawet w przypadku uaktywnienia lampy błyskowej należy się upewnić, że główny obiekt nie poruszy się do czasu zakończenia emisji dźwięku migawki.

#### Wymuszone wyłącz. błysku

Służy do fotografowania bez lampy błyskowej.

Przed użyciem
Przewodnik podstawowy
Przewodnik zaawansowany
Podstawowe informacje o aparacie
Tryb automatyczny/tryb hybrydowy automatyczny
Inne tryby fotografowania
Tryb P
Tryby Tv, Av i M
Tryb odtwarzania
Funkcje bezprzewodowe
Menu ustawień
Akcesoria
Dodatek
Skorowidz



## Ustawianie kompensacji mocy błysku

► Zdjęcia ► Filmy

Podobnie jak w przypadku zwykłej kompensacji ekspozycji (📖52) moc błysku można regulować w przedziale od -2 do +2 stopni z dokładnością do 1/3 stopnia.

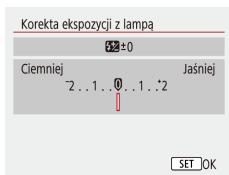

- Skonfiguruj ustawienie, wybierając menu [📷] (📖23) > [Nastawy błysku] > [Korekta ekspozycji z lampą].
- Na ekranie pojawi się ustawiony poziom korekty.



- Gdy występuje ryzyko prześwietlenia zdjęcia wykonywanego z użyciem lampy błyskowej, aparat przeprowadza automatyczną regulację czasu naświetlania lub wartości przysłony, aby zapobiec nadmiernemu naświetleniu najjaśniejszych obszarów kadru i ustawić optymalną ekspozycję. Można jednak wyłączyć automatyczną regulację wartości przysłony i czasu naświetlania, wybierając kolejno menu [📷] (📖23) > [Nastawy błysku] > [Bezpieczna FE] > [Wyt.].

## Fotografowanie przy użyciu funkcji blokowania FE

► Zdjęcia ► Filmy

Zachowaj poziom ilości światła.



### 1 Podnieś lampę błyskową i ustaw ją na [📷] lub [📷\*] (📖61).

### 2 Zapisz poziom ilości światła.

- Nakieruj aparat na fotografowany obiekt, aby zrobić zdjęcie z zablokowaną ekspozycją. Trzymając spust migawki naciśnięty do połowy, naciśnij przycisk ▲.
- Lampa błyskowa zostanie uaktywniona, pojawi się okrąg wskazujący zakres pomiaru i symbol [📷\*], wskazujący zachowanie poziomu ilości światła.

### 3 Skomponuj kadr i zrób zdjęcie.



- FE: moc błysku (ang. Flash Exposure)

Przed użyciem

Przewodnik podstawowy

Przewodnik zaawansowany

Podstawowe informacje o aparacie

Tryb automatyczny/tryb hybrydowy automatyczny

Inne tryby fotografowania

Tryb P

Tryby Tv, Av i M

Tryb odtwarzania

Funkcje bezprzewodowe

Menu ustawień

Akcesoria

Dodatek

Skorowidz



## Inne ustawienia

### Zmiana ustawień funkcji stabilizacji obrazu

► Zdjęcia ► Filmy

Stabilizację obrazu możesz pozostawiać wyłączoną aż do chwili wykonywania zdjęcia.

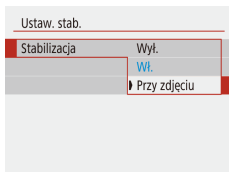

- Wybierz menu [📷] (📖23) > [Ustaw. stab.] > [Stabilizacja] > [Przy zdjęciu].



- Jeśli stabilizacja obrazu nie może zapobiec poruszeniu zdjęcia, należy zamocować aparat na statywie lub unieruchomić go w jakiś inny sposób. W takim przypadku wybierz dla opcji [Stabilizacja] ustawienie [Wyl.].
- Ustawienie jest zmieniane na [Wi.] podczas nagrywania filmu.

Przed użyciem

Przewodnik podstawowy

Przewodnik zaawansowany

Podstawowe informacje o aparacie

Tryb automatyczny/tryb hybrydowy automatyczny

Inne tryby fotografowania

Tryb P

Tryby Tv, Av i M

Tryb odtwarzania

Funkcje bezprzewodowe

Menu ustawień

Akcesoria

Dodatek

Skorowidz



## Tryby Tv, Av i M

Wykonywanie ciekawszych, bardziej wyrafinowanych zdjęć oraz dostosowywanie aparatu do własnego stylu fotografowania

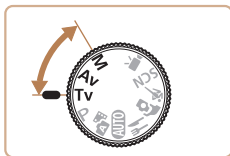

- Instrukcje zawarte w niniejszym rozdziale mają zastosowanie do aparatu działającego w odpowiednim trybie.

## Określone czasy naświetlania (Tryb Tv)

► Zdjęcia ► Filmy

Przed fotografowaniem można samodzielnie ustawić czas naświetlania w przedstawiony poniżej sposób. Aparat automatycznie dostosowuje wartość przysłony do wybranego czasu naświetlania.

### 1 Włącz tryb Tv.



### 2 Ustaw czas naświetlania.

- Ustaw czas naświetlania za pomocą pokrętki



- W warunkach wymagających dłuższych czasów naświetlania, zanim ponownie uzyskasz możliwość fotografowania, może upłynąć chwila, w czasie której aparat będzie przetwarzał zdjęcia w celu redukcji szumów.
- W przypadku fotografowania z długimi czasami naświetlania i przy użyciu statywu należy dla opcji [Stabilizacja] wybrać ustawienie [Wyt.] (37).
- Maksymalny czas naświetlania w przypadku użycia lampy błyskowej wynosi 1/2000 s. W przypadku ustawienia krótszego czasu aparat przed rozpoczęciem fotografowania automatycznie wprowadzi wartość 1/2000 s.
- Po ustawieniu czasu naświetlania 1,3 s lub dłuższego czułość ISO przybiera wartość [100] i nie można jej zmienić.
- Jeśli po naciśnięciu spustu migawki do połowy nie można uzyskać standardowej ekspozycji, wartości czasu naświetlania i przysłony migają na białą. W takiej sytuacji należy zmieniać czas naświetlania aż wartość przysłony będzie wyświetlana na białą.



- **Tv**: wartość czasu (ang. Time value)

Przed użyciem

Przewodnik podstawowy

Przewodnik zaawansowany

Podstawowe informacje o aparacie

Tryb automatyczny/tryb hybrydowy automatyczny

Inne tryby fotografowania

Tryb P

Tryby Tv, Av i M

Tryb odtwarzania

Funkcje bezprzewodowe

Menu ustawień

Akcesoria

Dodatek

Skorowidz





## Określone wartości przysłony (Tryb Av)

► Zdjęcia ► Filmy

Przed fotografowaniem można samodzielnie ustawić wartość przysłony w sposób przedstawiony poniżej. Aparat automatycznie dostosowuje czas naświetlania do wybranej wartości przysłony.

### 1 Włącz tryb Av.

### 2 Ustaw wartość przysłony.

- Ustaw wartość przysłony za pomocą pokrętki .



- Jeśli po naciśnięciu spustu migawki do połowy nie można uzyskać standardowej ekspozycji, wartość czasu naświetlania miga na białą. W takiej sytuacji należy zmienić wartość przysłony aż czas naświetlania będzie wyświetlany na białą.



- **Av**: wartość przysłony (ang. aperture value), która odnosi się do wielkości otworu przysłony wewnątrz obiektywu.
- Aby automatycznie ustawić czas naświetlania i wartość przysłony oraz włączyć standardową ekspozycję w trybach **Tv/Av**, nawet w niekorzystnych warunkach ekspozycji, wybierz menu  (23) > [Bezpiecznik] > [Włącz].

## Określone czasy naświetlania i wartości przysłony (Tryb M)



► Zdjęcia ► Filmy

Dzięki wykonywaniu poniższych czynności przed fotografowaniem można samodzielnie ustawić czas naświetlania i wartość przysłony w celu uzyskania zaplanowanej ekspozycji.

### 1 Włącz tryb M.

### 2 Ustaw czułość ISO (📖53).

### 3 Wprowadź ustawienie.

- Naciśnij przycisk , wybierz czas naświetlania (1) lub wartość przysłony (2) i wprowadź określone ustawienie za pomocą pokrętki .

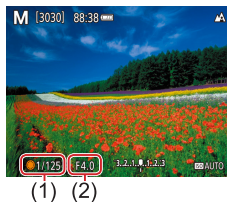

- Po ustawieniu czasu naświetlania 1,3 s lub dłuższego czułość ISO przybiera wartość [100] i nie można jej zmienić.
- W trybie **M** opcja trybu automatycznego  jest niedostępna.

Przed użyciem

Przewodnik podstawowy

Przewodnik zaawansowany

Podstawowe informacje o aparacie

Tryb automatyczny/tryb hybrydowy automatyczny

Inne tryby fotografowania

Tryb P

Tryby Tv, Av i M

Tryb otwierania

Funkcje bezprzewodowe

Menu ustawień

Akcesoria

Dodatek

Skorowidz





- **M**: Ręcznie
- Standardowa ekspozycja jest obliczana odpowiednio do wybranej metody pomiaru światła (52).
- Po ustaleniu czułości ISO, naciskając spust migawki do połowy można porównać określoną wartość (wskazaną przez pozycję ruchu znacznika poziomu ekspozycji) ze standardowym poziomem ekspozycji. Gdy różnica w stosunku do standardowej ekspozycji przekracza 3 stopnie, wyznacznik poziomu ekspozycji jest wyświetlany w formie ikony [◀] lub [▶].
- Po ustawieniu czasu naświetlania i wartości przysłony poziom ekspozycji może ulec zmianie, jeśli użytkownik zmodyfikuje współczynnik powiększenia lub kompozycję ujęcia.
- Po ustaleniu czułości ISO jasność ekranu może się zmieniać w zależności od wprowadzonego przez użytkownika ustawienia czasu naświetlania i wartości przysłony. Jasność ekranu pozostanie jednak stała, gdy lampa błyskowa jest podniesiona, a aparat działa w trybie [⚡].
- Wartość ekspozycji może być inna od oczekiwanej, jeżeli czułość ISO jest ustawiona jako [AUTO], ponieważ jest ona ustawiana pod kątem zapewnienia standardowej wartości ekspozycji względem określonej czułości ISO i wartości przysłony.
- Automatyczny optymalizator jasności może wpływać na jasność obrazu. Aby w trybie **M** pozostawić automatyczny optymalizator jasności wyłączony, należy dodać symbol [✓] do opcji [Wyl.podczas eksp.ręczn.] na ekranie ustawień Autom. optymalizator jakości.
- Aby ustawić ekspozycję po ustawieniu czułości ISO na [AUTO], należy wybrać poziom na pasku korygowania ekspozycji.

## Ustawianie siły błysku

► Zdjęcia ► Filmy

W trybach **Tv/Av/M** można wybrać jeden z trzech poziomów mocy błysku.



### 1 Włącz tryb Tv/Av/M.

### 2 Wprowadź ustawienie.

- Wybierz menu [CAMERA] (23) > [Nastawy błysku] > [Tryb błysku] > [Ręcznie] i skonfiguruj [Ilość światła].

Przed użyciem
Przewodnik podstawowy
Przewodnik zaawansowany
Podstawowe informacje o aparacie
Tryb automatyczny/tryb hybrydowy automatyczny
Inne tryby fotografowania
Tryb P
Tryby Tv, Av i M
Tryb odtwarzania
Funkcje bezprzewodowe
Menu ustawień
Akcesoria
Dodatek
Skorowidz



## Tryb odtwarzania

Przyjemne oglądanie zdjęć oraz przeszukiwanie ich i edytowanie na wiele sposobów

- Aby przygotować aparat do tych czynności, naciśnij przycisk  w celu włączenia trybu odtwarzania.



- Wyświetlanie i edycja zdjęć, których nazwy zostały zmienione za pomocą komputera lub które były już modyfikowane przy jego użyciu albo zostały wykonane innym aparatem, może okazać się niemożliwe.

## Wyświetlanie

▶ Zdjęcia ▶ Filmy

Zarejestrowane zdjęcia lub filmy można wyświetlać na ekranie w poniższy sposób.

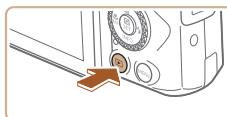







### 1 Przełącz na odtwarzanie.

- Naciśnij przycisk .



### 2 Wybierz zdjęcia.

- Aby wyświetlić poprzednie zdjęcie, naciśnij przycisk  lub obróć pokrętkę  w lewo. Aby wyświetlić następne zdjęcie, naciśnij przycisk  lub obróć pokrętkę  w prawo.
- Aby szybko przeglądać zdjęcia za pomocą przycisków /, należy je dodatkowo przytrzymać po naciśnięciu.



- Filmy są oznaczone ikoną  . Naciśnij przycisk .

Przed użyciem

Przewodnik podstawowy

Przewodnik zaawansowany

Podstawowe informacje o aparacie

Tryb automatyczny/tryb hybrydowy automatyczny

Inne tryby fotografowania

Tryb P

Tryby Tv, Av i M

Tryb odtwarzania

Funkcje bezprzewodowe

Menu ustawień

Akcesoria

Dodatek

Skorowidz





### 3 Odtwórz filmy.

- Wybierz ikonę [▶] i naciśnij przycisk [ⓘ].
- Do regulacji głośności służą przyciski ▲/▼ używane podczas odtwarzania.
- Aby wstrzymać lub wznowić odtwarzanie, naciśnij przycisk [⏸].
- Po zakończeniu filmu pojawi się ikona [SET] [ⓘ].



- Aby przełączyć aparat z trybu fotografowania do trybu odtwarzania, naciśnij spust migawki do połowy.
- Aby po przejściu do trybu odtwarzania wyświetlić ostatnio oglądane zdjęcie, wybierz menu [▶] (ⓘ23) > [Wyśw.od ost.ogład.] > [Wyłącz], co spowoduje wyświetlenie po włączeniu aparatu ostatniego zdjęcia oglądanego przed rozpoczęciem odtwarzania.

## Przełączanie trybów wyświetlania

▶ Zdjęcia ▶ Filmy

Naciśnij przycisk ▼, aby wyświetlić na ekranie inne informacje lub ukryć widoczne informacje. Szczegóły dotyczące wyświetlanych informacji można znaleźć w podrozdziale „Odtwarzanie (Ekran informacji szczegółowych)” (ⓘ120).

	Brak ekranu informacyjnego
	Ekran informacji podstawowych
	Ekran informacji szczegółowych
	Ekran informacji szczegółowych 2

Przed użyciem

Przewodnik podstawowy

Przewodnik zaawansowany

Podstawowe informacje o aparacie

Tryb automatyczny/tryb hybrydowy automatyczny

Inne tryby fotografowania

Tryb P

Tryby Tv, Av i M

Tryb odtwarzania

Funkcje bezprzewodowe

Menu ustawień

Akcesoria

Dodatek

Skorowidz



## Ostrzeżenie o prześwietleniu (dla najjaśniejszych obszarów zdjęcia)

► Zdjęcia ► Filmy

Najjaśniejsze obszary zdjęcia, które zostały prześwietlone, migają na ekranie informacji szczegółowych (📖68).

## Histogram

► Zdjęcia ► Filmy

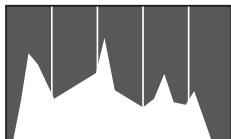

- Wykres na ekranie informacji szczegółowych (📖68) to histogram, który ilustruje rozkład jasności na zdjęciu. Oś pozioma odnosi się do stopnia jasności, a oś pionowa wskazuje, jak duża część zdjęcia osiąga dany poziom jasności. Histogram umożliwia sprawdzanie ekspozycji.

## Ekran informacji GPS

► Zdjęcia ► Filmy

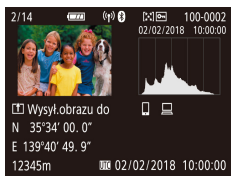

- Rejestrowane zdjęcia i filmy można uzupełniać o znaczniki geograficzne z użyciem informacji GPS (np. długości i szerokości geograficznej oraz wysokości nad poziomem morza) pochodzących ze smartfona obsługującego połączenia Bluetooth (📖86). Informacje te można wyświetlać na ekranie informacyjnym GPS.
- Długość geograficzna, szerokość geograficzna, wysokość nad poziomem morza i czas UTC (data i godzina rejestracji) są wyświetlane kolejno od góry.



- Ekran informacyjny GPS jest niedostępny w przypadku zdjęć, które nie zawierają tych informacji.
- W przypadku elementów niedostępnych w smartfonie lub zapisanych nieprawidłowo zamiast wartości numerycznych wyświetlane są znaki [--].



- UTC: skoordynowany czas uniwersalny (ang. Coordinated Universal Time), który jest zasadniczo odpowiednikiem czasu Greenwich.

## Rejestrowanie wysłanych obrazów

Obrazy wysłane do smartfona lub komputera są oznaczone ikoną tego urządzenia.

## Wyświetlanie krótkich filmów utworzonych podczas wykonywania zdjęć (Przegląd filmowy)

► Zdjęcia ► Filmy

Przeglądy filmowe nagrane automatycznie w trybie 📷 (📖28) w danym dniu wykonywania zdjęć można wyświetlać w poniższy sposób.



### 1 Wybierz zdjęcie.

- Wybierz zdjęcie oznaczone ikoną [SET 📷].

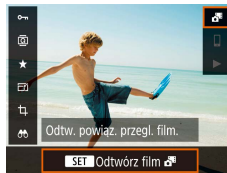

### 2 Odtwórz przegląd filmowy.

- Na ekranie szybkiego sterowania (📖23) wybierz opcję [📷].
- Rozpocznie się odtwarzanie od początku filmu nagranych automatycznie w danym dniu wykonywania zdjęć.



- Po chwili ikona [SET 📷] zniknie z monitora aparatu, jeśli został w nim wyłączony ekran informacyjny (📖68).

Przed użyciem
Przewodnik podstawowy
Przewodnik zaawansowany
Podstawowe informacje o aparacie
Tryb automatyczny/tryb hybrydowy automatyczny
Inne tryby fotografowania
Tryb P
Tryby Tv, Av i M
Tryb odtwarzania
Funkcje bezprzewodowe
Menu ustawień
Akcesoria
Dodatek
Skorowidz



## Przeglądanie i filtrowanie zdjęć

### Nawigowanie wśród zdjęć wyświetlanych w postaci miniatur

► Zdjęcia ► Filmy

Dzięki wyświetlaniu wielu zdjęć w postaci miniatur można szybko odnajdywać poszukiwane fotografie.

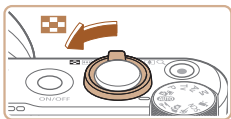

#### 1 Wyświetl zdjęcia w postaci miniatur.

- Aby wyświetlić zdjęcia w postaci miniatur, przesunij dźwignię powiększenia w stronę symbolu . Ponowne przesunięcie dźwigni w tę samą stronę pozwala zwiększyć liczbę widocznych zdjęć.
- Aby wyświetlić mniejszą liczbę zdjęć, przesunij dźwignię powiększenia w stronę symbolu . Liczba zdjęć zmniejsza się po każdorazowym poruszeniu dźwigni.

#### 2 Wybierz zdjęcie.

- Wybierz zdjęcie, używając pokrętła lub przycisków .
- Wokół wybranego zdjęcia pojawia się pomarańczowa ramka.
- Aby obejrzeć wybrane zdjęcie w trybie wyświetlania pojedynczych zdjęć, naciśnij przycisk .

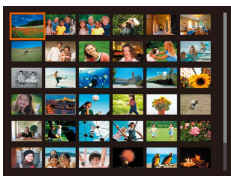

## Znajdowanie zdjęć spełniających warunki filtra

► Zdjęcia ► Filmy

Aby szybko znaleźć zdjęcia na zapelnionej nimi karcie pamięci, można przefiltrować widok fotografii z użyciem warunków danego filtra. Można również chronić i usuwać grupy wybranych zdjęć jednocześnie.

★ Ocena	Wyświetlanie ocenionych zdjęć.
📅 Data	Wyświetlanie zdjęć wykonanych w określonym dniu.
📁 Folder	Wyświetlanie zdjęć znajdujących się w konkretnym folderze.
🔒 Ochrona	Wyświetla chronione lub niechronione zdjęcia na karcie pamięci.
📁 Rodzaj pliku	Wyświetlanie [ Zdjęcia], [ Filmy] lub migawek w trybie .

#### 1 Wybierz warunek wyszukiwania.

- Na ekranie szybkiego sterowania (23) wybierz opcję [].
- Naciskaj przyciski , aby nawigować między opcjami, i przyciski , aby wybierać ustawienia.
- Na koniec naciśnij przycisk MENU.

#### 2 Wyświetl zdjęcia z użyciem filtra.

- Zdjęcia spełniające warunki będą wyświetlane w żółtych ramkach. Aby wyświetlać tylko te zdjęcia, naciskaj przyciski lub obracaj pokrętłem .
- Aby anulować wyświetlanie zdjęć z użyciem filtrów, wybierz [] w punkcie 1 i naciśnij przycisk .



- Jeśli dla danych warunków aparat nie znalazł żadnych spełniających je zdjęć, warunki te będą niedostępne.

Przed użyciem

Przewodnik podstawowy

Przewodnik zaawansowany

Podstawowe informacje o aparacie

Tryb automatyczny/tryb hybrydowy automatyczny

Inne tryby fotografowania

Tryb P

Tryby Tv, Av i M

Tryb odtwarzania

Funkcje bezprzewodowe

Menu ustawień

Akcesoria

Dodatek

Skorowidz





- Aby skasować wyszukiwanie, naciśnij przycisk na ekranie ustawień.
- Po naciśnięciu przycisku możesz również chronić wszystkie wybrane obrazy wyświetlane w żółtych ramkach, oceniać je oraz wykonywać inne działania.
- Jeśli poddasz zdjęcia edycji i zapiszesz je jako nowe, zostanie wyświetlony odpowiedni komunikat i znalezione zdjęcia nie będą już wyświetlane.
- Te same operacje są dostępne po wybraniu menu > [Ustaw kryteria wyszukiwania].

## Opcje wyświetlania zdjęć

### Powiększanie zdjęć

► Zdjęcia ► Filmy

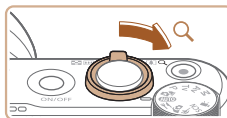

(1)

#### 1 Powiększ zdjęcie.

- Zdjęcie można również powiększać, przesuwając dźwignię powiększenia w stronę symbolu . Przytrzymanie naciśniętej dźwigni powiększenia umożliwia powiększenie zdjęć do maksymalnego współczynnika (około 10x).
- Przybliżone położenie wyświetlanego obszaru (1) jest wskazywane dla lepszej orientacji.
- Aby pomniejszyć zdjęcie, przesunąć dźwignię powiększenia w stronę symbolu . Przytrzymując go w tym położeniu, można powrócić do ekranu wyświetlania pojedynczych zdjęć.

#### 2 W razie potrzeby zmieniaj położenie wyświetlanego obszaru i przełączaj zdjęcia.

- Położenie wyświetlanego obszaru można zmieniać za pomocą przycisków .
- Powiększone zdjęcia można przełączać za pomocą pokrętła .

Przed użyciem

Przewodnik podstawowy

Przewodnik zaawansowany

Podstawowe informacje o aparacie

Tryb automatyczny/tryb hybrydowy automatyczny

Inne tryby fotografowania

Tryb P

Tryby Tv, Av i M

Tryb odtwarzania

Funkcje bezprzewodowe

Menu ustawień

Akcesoria

Dodatek

Skorowidz



## Wyświetlanie pokazów przezroczy

► Zdjęcia ► Filmy

Zdjęcia zapisane na karcie pamięci można wyświetlać automatycznie w sposób przedstawiony poniżej.

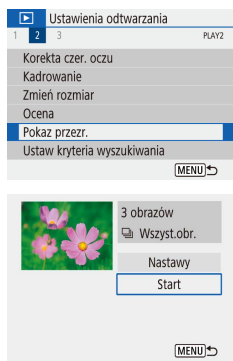

- Wybierz menu [▶] (📖23) > [Pokaz przezr.].
- Aby uruchomić pokaz przezroczy, wybierz opcję [Start].
- Po wybraniu opcji [Nastawy] można skonfigurować czas wyświetlania każdego zdjęcia, powtarzanie pokazu slajdów i efekt przejścia między zdjęciami.
- Naciśnięcie przycisku **MENU** powoduje zatrzymanie pokazu przezroczy.



- Podczas pokazu przezroczy funkcje oszczędzania energii w aparacie (📖101) są wyłączone.



- Aby wstrzymać lub wznowić pokaz przezroczy, naciśnij przycisk [⏏].
- Podczas wyświetlania można przełączać zdjęcia za pomocą przycisków ◀/▶ lub pokrętki. Aby skorzystać z szybkiego przewijania do przodu lub do tyłu, naciśnij i przytrzymaj przyciski ◀/▶.
- Podczas wyświetlania z użyciem filtra (📖70) widoczne są tylko zdjęcia, które spełniają warunki wyszukiwania.

## Ochrona zdjęć

► Zdjęcia ► Filmy

Warto chronić ważne zdjęcia, aby zapobiegać ich przypadkowemu usunięciu (📖74).



- Na ekranie szybkiego sterowania (📖23) wybierz opcję [Ochrona obrazów] > [Włącz].
- Po zastosowaniu ochrony zostanie wyświetlony komunikat [Ochrona obrazów].
- Aby anulować ochronę, powtórz tę procedurę i wybierz opcję [Wyłącz].



- Chronione zdjęcia na karcie pamięci zostaną usunięte w przypadku jej sformatowania (📖102).



- Chronionych zdjęć nie można usuwać za pomocą dostępnej w aparacie funkcji kasowania. Aby usuwać je w ten sposób, należy najpierw anulować ochronę.

## Ochrona wielu zdjęć

Można wybrać wiele zdjęć i chronić je jednocześnie.



### Określanie sposobu wyboru

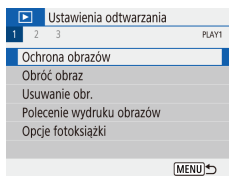

### 1 Przejdź do ekranu ustawień.

- Wybierz menu [▶] (📖23) > [Ochrona obrazów].

Przed użyciem

Przewodnik podstawowy

Przewodnik zaawansowany

Podstawowe informacje o aparacie

Tryb automatyczny/tryb hybrydowy automatyczny

Inne tryby fotografowania

Tryb P

Tryby Tv, Av i M

Tryb odtwarzania

Funkcje bezprzewodowe

Menu ustawień

Akcesoria

Dodatek

Skorowidz

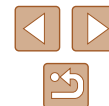



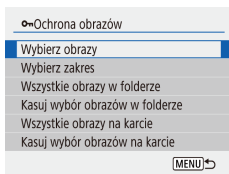

## 2 Określ sposób wyboru.

- Wybierz odpowiednią pozycję.

## Wybieranie pojedynczych zdjęć

### 1 Wybierz opcję [Wybierz obrazy].

- Wybierz menu [ ] (23) > [Ochrona obrazów] > [Wybierz obrazy].



### 2 Wybierz zdjęcie.

- Komunikat [On] jest wyświetlany po wybraniu obrazu i naciśnięciu przycisku [On].
- Aby anulować wybór, naciśnij ponownie przycisk [On]. Ikona [On] zniknie z ekranu.
- Aby wybrać inne zdjęcia, powtarzaj powyższą procedurę.

## Wybieranie zakresu

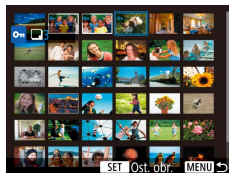
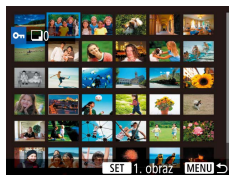

### 1 Wybierz opcję [Wybierz zakres].

- Wybierz menu [ ] (23) > [Ochrona obrazów] > [Wybierz zakres].

### 2 Wybierz zdjęcie początkowe.

- Wybierz obraz i naciśnij przycisk [On].

### 3 Wybierz zdjęcie końcowe.

- Wybierz obraz i naciśnij przycisk [On].
- Obrazy w określonym zakresie są teraz chronione.

Przed użyciem

Przewodnik podstawowy

Przewodnik zaawansowany

Podstawowe informacje o aparacie

Tryb automatyczny/tryb hybrydowy automatyczny

Inne tryby fotografowania

Tryb P

Tryby Tv, Av i M

Tryb odtwarzania

Funkcje bezprzewodowe

Menu ustawień

Akcesoria

Dodatek

Skorowidz



## Wybieranie wszystkich zdjęć naraz

### 1 Wybierz opcję [Wszystkie obrazy w folderze] lub [Wszystkie obrazy na karcie].

- Wybierz menu [ ] (23) > [Ochrona obrazów].
- Wybierz opcję [Wszystkie obrazy w folderze], aby chronić wszystkie obrazy w folderze, lub [Wszystkie obrazy na karcie], aby chronić wszystkie obrazy na karcie pamięci.

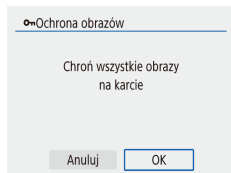

### 2 Włącz ochronę zdjęć.

- Po wybraniu opcji [Wszystkie obrazy w folderze] wybierz folder z obrazami do ochrony.



- Aby wyłączyć ochronę wszystkich obrazów jednocześnie, wybierz opcję [Kasuj wybór obrazów w folderze] lub [Kasuj wybór obrazów na karcie].

## Usuwanie obrazów

▶ Zdjęcia ▶ Filmy

Niepotrzebne zdjęcia można wybierać i usuwać pojedynczo. Należy przy tym zachować ostrożność, ponieważ usuniętych zdjęć nie można odzyskać. Chronionych zdjęć nie można jednak usuwać (72).

### 1 Wybierz zdjęcie, które ma zostać usunięte.

### 2 Usuń zdjęcie.

- Naciśnij przycisk [ ] (trash icon).
- Bieżący obraz zostanie usunięty po wybraniu polecenia [Usuń].



## Usuwanie wielu obrazów naraz

Można wybierać wiele zdjęć do usunięcia naraz. Należy przy tym zachować ostrożność, ponieważ usuniętych zdjęć nie można odzyskać. Chronionych zdjęć nie można jednak usuwać (72).

## Określanie sposobu wyboru

### 1 Przejdź do ekranu ustawień.

- Wybierz menu [ ] (23) > [Usuwanie obr.].

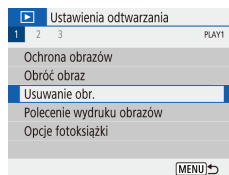

Przed użyciem

Przewodnik podstawowy

Przewodnik zaawansowany

Podstawowe informacje o aparacie

Tryb automatyczny/tryb hybrydowy automatyczny

Inne tryby fotografowania

Tryb P

Tryby Tv, Av i M

Tryb odtwarzania

Funkcje bezprzewodowe

Menu ustawień

Akcesoria

Dodatek

Skorowidz



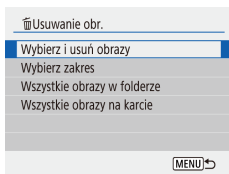

## 2 Określ sposób wyboru.

- Wybierz odpowiednią pozycję.

## Wybieranie pojedynczych zdjęć

### 1 Wybierz opcję [Wybierz i usuń obrazy].

- Wybierz menu [ ] (23) > [Usuwanie obr.] > [Wybierz i usuń obrazy].



### 2 Wybierz zdjęcie.

- Komunikat [✓] jest wyświetlany po wybraniu obrazu i naciśnięciu przycisku [SET].
- Aby anulować wybór, naciśnij ponownie przycisk [MENU]. Ikona [✓] zniknie z ekranu.
- Aby wybrać inne zdjęcie, powtarzaj powyższą procedurę.

### 3 Usuń zdjęcia.

- Naciśnij przycisk MENU, aby wybrać [OK].

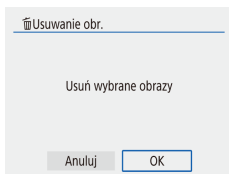

## Wybieranie zakresu

### 1 Wybierz opcję [Wybierz zakres].

- Wybierz menu [ ] (23) > [Usuwanie obr.] > [Wybierz zakres].

### 2 Wybierz zdjęcia.

- Aby wskazać zdjęcia, wykonaj czynności podane w punktach 2–3 w podrozdziale „Wybieranie zakresu” (73).

### 3 Usuń zdjęcia.

- Naciśnij przycisk MENU, aby wybrać [OK].

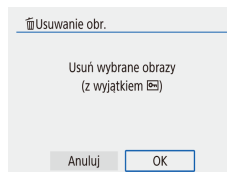

Przed użyciem

Przewodnik podstawowy

Przewodnik zaawansowany

Podstawowe informacje o aparacie

Tryb automatyczny/tryb hybrydowy automatyczny

Inne tryby fotografowania

Tryb P

Tryby Tv, Av i M

Tryb odtwarzania

Funkcje bezprzewodowe

Menu ustawień

Akcesoria

Dodatek

Skorowidz

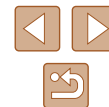

## Wybieranie wszystkich zdjęć naraz

### 1 Wybierz opcję [Wszystkie obrazy w folderze] lub [Wszystkie obrazy na karcie].

- Wybierz menu [ ] (📖23) > [Usuwanie obr.].
- Wybierz opcję [Wszystkie obrazy w folderze], aby usunąć wszystkie obrazy w folderze, lub [Wszystkie obrazy na karcie], aby usunąć wszystkie obrazy na karcie pamięci.

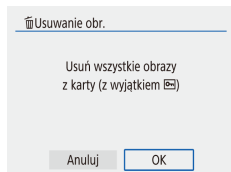

### 2 Usuń zdjęcia.

- Po wybraniu opcji [Wszystkie obrazy w folderze] wybierz folder z obrazami do usunięcia.

## Obracanie zdjęć

► Zdjęcia ► Filmy

Zmiany układu zdjęcia i zapisania go można dokonać w przedstawiony poniżej sposób.



- Na ekranie szybkiego sterowania (📖23) wybierz opcję [O] oraz kierunek obrotu.
- Wybierz opcję [ ], aby obrócić w obraz o 90° w lewo, lub opcję [ ], aby go obrócić o 90° w prawo.



- Obrazy nie są obracane po ustawieniu opcji [Auto-obracanie] w menu [ ] (📖23) na [Wyt.].

Przed użyciem

Przewodnik podstawowy

Przewodnik zaawansowany

Podstawowe informacje o aparacie

Tryb automatyczny/tryb hybrydowy automatyczny

Inne tryby fotografowania

Tryb P

Tryby Tv, Av i M

Tryb odtwarzania

Funkcje bezprzewodowe

Menu ustawień

Akcesoria

Dodatek

Skorowidz

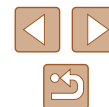

## Ocenianie obrazów

► Zdjęcia ► Filmy

Zorganizuj obrazy, oceniając je w skali od 1 do 5. Wyświetlając tylko obrazy z określoną oceną, można ograniczyć następujące operacje do wszystkich obrazów z tą oceną.

- „Wyświetlanie” (📖67), „Wyświetlanie pokazów przezroczy” (📖72), „Ochrona zdjęć” (📖72), „Usuwanie obrazów” (📖74), „Dodawanie zdjęć do zleceń wydruku obrazów (DPOF)” (📖113), „Dodawanie zdjęć do fotoksiążki” (📖115)



- Na ekranie szybkiego sterowania (📖23) wybierz opcję [★] i ocenę.
- Aby anulować ocenianie, powtórz tę procedurę i wybierz opcję [OFF].

## Edytowanie zdjęć



- Zdjęcia można edytować (📖77–📖79), tylko gdy na karcie pamięci jest wystarczająco dużo wolnego miejsca.

## Zmiana rozmiaru obrazów

► Zdjęcia ► Filmy

Zapisywanie kopii zdjęć w niższej rozdzielczości.



- Na ekranie szybkiego sterowania (📖23) wybierz opcję [📷] i rozmiar.



- Nie można edytować zdjęć wykonanych w rozdzielczości [S] (📖36).



- Zmiana rozmiaru zdjęć nie obejmuje zwiększania ich rozdzielczości.

Przed użyciem

Przewodnik podstawowy

Przewodnik zaawansowany

Podstawowe informacje o aparacie

Tryb automatyczny/tryb hybrydowy automatyczny

Inne tryby fotografowania

Tryb P

Tryby Tv, Av i M

Tryb odtwarzania

Funkcje bezprzewodowe

Menu ustawień

Akcesoria

Dodatek

Skorowidz

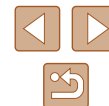

## Kadrowanie

► Zdjęcia ► Filmy

Można zaznaczyć fragment zdjęcia i zapisać go jako oddzielny plik graficzny.



### 1 Wybierz opcję [Kadrowanie].

- Na ekranie szybkiego sterowania (📖23) wybierz opcję [📏].



### 2 Dostosuj ramkę kadrowania.

- Wokół fragmentu zdjęcia, który ma zostać wykadrowany, pojawi się ramka (1).
- Wielkość ramki można zmieniać za pomocą dźwigni powiększenia.
- Do zmiany położenia ramki służą przyciski ▲/▼/◀/▶.
- Aby poruszać się między elementami u góry ekranu (2), obróć pokrętkę 🌀.
- Aby wyprostować obraz, wybierz opcję [📏].
- Aby zmienić proporcje ramki, wybierz opcję [📏].

### 3 Sprawdź obraz poddany edycji.

- Wybierz opcję [📏], aby wyświetlić skadrowany obraz.
- Aby anulować edycję, wybierz [↶].



### 4 Zapisz nowe zdjęcie.

- Wybierz ikonę [📏].
- Zdjęcie zostanie zapisane w nowym pliku.



- Przycięte zdjęcia będą mieć mniejszą rozdzielczość niż zdjęcia wyjściowe.

Przed użyciem
Przewodnik podstawowy
Przewodnik zaawansowany
Podstawowe informacje o aparacie
Tryb automatyczny/tryb hybrydowy automatyczny
Inne tryby fotografowania
Tryb P
Tryby Tv, Av i M
Tryb odtwarzania
Funkcje bezprzewodowe
Menu ustawień
Akcesoria
Dodatek
Skorowidz



## Korekta czerwonych oczu

► Zdjęcia ► Filmy

Aparat może automatycznie korygować zdjęcia, na których występuje efekt czerwonych oczu. Skorygowane zdjęcie można zapisać w osobnym pliku.

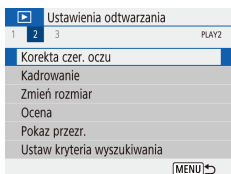

### 1 Wybierz opcję [Korekta czer. oczu].

- Wybierz menu [ ] (📖23) > [Korekta czer. oczu].

### 2 Wybierz zdjęcie.

### 3 Skoryguj zdjęcie.

- Naciśnij przycisk [👁️].
- Efekt czerwonych oczu wykryty przez aparat zostanie skorygowany, a wokół zmodyfikowanych obszarów zdjęcia pojawią się ramki.
- W razie potrzeby możesz powiększać lub pomniejszać zdjęcie. Wykonaj czynności podane w podrozdziale „Powiększanie zdjęć” (📖71).

### 4 Zapisz nowe zdjęcie.

- Zdjęcie zostanie zapisane w nowym pliku.

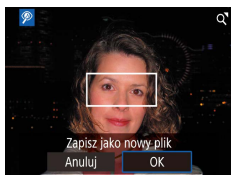

- Niektórych zdjęć nie można dokładnie skorygować.

## Edytowanie filmów

► Zdjęcia ► Filmy

## Usuwanie początku/końca filmów

Można przycinać filmy, aby usuwać zbędne fragmenty z początku i końca (nie dotyczy to przeglądów filmowych (📖28) i migawek wideo (📖49)).

### 1 Wybierz film.

### 2 Odtwórz film.

- Na ekranie szybkiego sterowania (📖23) wybierz opcję [▶].

### 3 Wybierz ikonę [🔪].

- Naciśnij przycisk [👁️] podczas odtwarzania, aby uzyskać dostęp do panelu edytowania filmów, a następnie wybierz [🔪].
- Spowoduje to wyświetlenie panelu i paska edycji filmów.

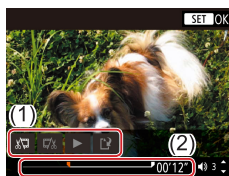
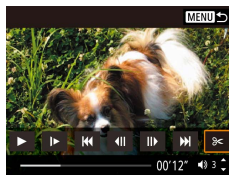

### 4 Zaznacz fragmenty do wycięcia.

- (1) to panel edycji filmów, a (2) to pasek edycji filmów.
- Wybierz ikonę [🔪] lub [🔪].
- Aby wyświetlić fragmenty, które można wyciąć (oznaczone na ekranie symbolem [🔪]), przesuwaj symbol [🔪] za pomocą przycisków [◀] lub pokrętła [🌀]. W miejscu przycięcia naciśnij przycisk [👁️].
- Po przesunięciu ikony [🔪] w inne miejsce niż zajmowane przez znacznik [🔪] w trybie [🔪] zostanie usunięty fragment poprzedzający najbliższy znacznik [🔪] po lewej stronie, a w trybie [🔪] zostanie usunięty fragment następujący po najbliższym znaczniku [🔪] po prawej stronie.

Przed użyciem

Przewodnik podstawowy

Przewodnik zaawansowany

Podstawowe informacje o aparacie

Tryb automatyczny/tryb hybrydowy automatyczny

Inne tryby fotografowania

Tryb P

Tryby Tv, Av i M

Tryb odtwarzania

Funkcje bezprzewodowe

Menu ustawień

Akcesoria

Dodatek

Skorowidz



## 5 Zobacz film poddany edycji.

- Wybierz ikonę [▶], aby odtworzyć film poddany edycji.
- Aby ponownie edytować film, powtórz czynności podane w punkcie 4.
- Aby anulować edycję, naciśnij przycisk MENU.

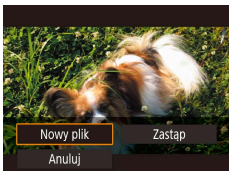

## 6 Zapisz film poddany edycji.

- Wybierz [⏏], a następnie opcję [Nowy plik].

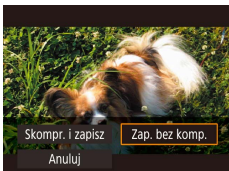

- Wybierz opcję [Zap. bez komp.].
- Film zostanie zapisany w nowym pliku.



- Aby zastąpić oryginalny film filmem przyciętym, wybierz w punkcie 6 opcję [Zastąp]. W takim przypadku oryginalny film zostanie usunięty.
- Jeśli brakuje wolnego miejsca na karcie pamięci, dostępna będzie tylko opcja [Zastąp].
- Filmy mogą nie zostać zapisane, jeśli w trakcie zapisywania wyczerpie się akumulator.
- W związku z tym zaleca się, aby podczas edycji filmów korzystać z całkowicie naładowanego akumulatora.

## Zapisywanie kadrów filmów 4K jako zdjęć

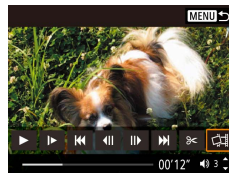

- Dany kadr filmu można zapisać jako zdjęcie, wybierając opcję [⏏] na panelu wyświetlania filmów w punkcie 3, „Usuwanie początku/końca filmów” (79).

## Zmniejszanie rozmiaru plików

Rozmiar plików z filmami można zmniejszyć, kompresując je w poniższy sposób.

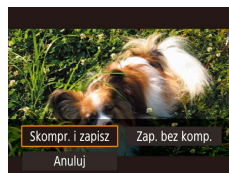

- Na ekranie widocznym w punkcie 4 w podrozdziale „Usuwanie początku/końca filmów” (79) wybierz ikonę [⏏], a następnie wybierz opcję [Nowy plik].
- Wybierz opcję [Skompr. i zapisz].

Przed kompresją		Po kompresji
4K 29.97P	FHD 59.94P, FHD 29.97P	FHD 29.97P
4K 25.00P	FHD 50.00P, FHD 25.00P	FHD 25.00P
HD 59.94P		HD 29.97P
HD 50.00P		HD 25.00P



- Po wybraniu opcji [Zastąp] nie można zapisywać edytowanych filmów w skompresowanym formacie.

Przed użyciem

Przewodnik podstawowy

Przewodnik zaawansowany

Podstawowe informacje o aparacie

Tryb automatyczny/tryb hybrydowy automatyczny

Inne tryby fotografowania

Tryb P

Tryby Tv, Av i M

Tryb otwierania

Funkcje bezprzewodowe

Menu ustawień

Akcesoria

Dodatek

Skorowidz





## Edytowanie przeglądów filmowych

► Zdjęcia ► Filmy

W razie potrzeby można usuwać poszczególne rozdziały (nagrania; 28) zarejestrowane w trybie [28]. Należy przy tym zachować ostrożność, ponieważ usuniętych fragmentów filmowych nie można odzyskać.



### 1 Wybierz zdjęcie.

- Wybierz zdjęcie oznaczone ikoną [SET 28].

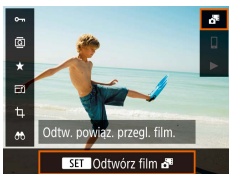

### 2 Odtwórz przegląd filmowy.

- Na ekranie szybkiego sterowania (23) wybierz opcję [28].
- Rozpocznie się odtwarzanie od początku filmu nagranych automatycznie w danym dniu wykonywania zdjęć.

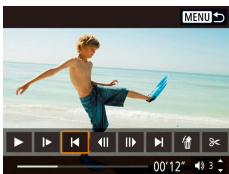

### 3 Wybierz fragment filmowy do usunięcia.

- Aby wyświetlić panel wyświetlania filmów, naciśnij przycisk [28].
- Wybierz ikonę [28] lub [28] i naciśnij przycisk [28], aby wybrać fragment filmowy.

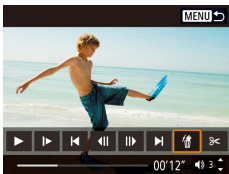

### 4 Wybierz ikonę [28].

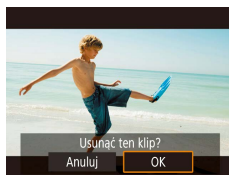

### 5 Potwierdź usuwanie.

- Fragment filmowy zostaje usunięty, a film zastąpiony skróconą wersją.



- Albumy utworzone podczas nagrywania migawek wideo również można edytować. Nie można edytować albumów utworzonych z użyciem opcji [28] > [Utwórz album]

Przed użyciem
Przewodnik podstawowy
Przewodnik zaawansowany
Podstawowe informacje o aparacie
Tryb automatyczny/tryb hybrydowy automatyczny
Inne tryby fotografowania
Tryb P
Tryby Tv, Av i M
Tryb odtwarzania
Funkcje bezprzewodowe
Menu ustawień
Akcesoria
Dodatek
Skorowidz

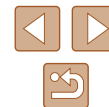

# Łączenie migawek wideo

▶ Zdjęcia ▶ Filmy

Krótkie migawki wideo możesz połączyć w nowy film (album).

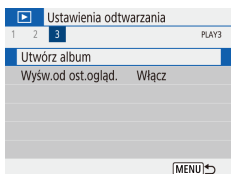

## 1 Przejdź do ekranu edytowania.

- Wybierz menu [▶] (23) > [Utwórz album].



## 2 Określ migawki wideo.

- Wybierz film (istniejący album) i naciśnij przycisk [OK].
- Po zakończeniu naciśnij przycisk **MENU**, aby zakończyć wybór filmu.

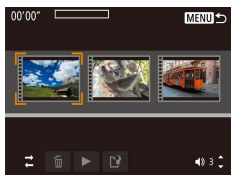

## 3 Edytuj album.

- Zostaną wyświetlone migawki wideo w filmie wybranym w punkcie 2.
- Wybierz element w menu edycji i dotuń i naciśnij przycisk [OK].
- Wzdłuż górnej części ekranu wybierz migawki wideo do edycji i edytuj je w razie potrzeby.

[↔] Uporządkuj migawki wideo	Uporządkuj migawki wideo. Wybierz migawkę wideo, którą chcesz przesunąć, i naciśnij przycisk [OK]. Aby ją przesunąć, użyj przycisków ◀▶.
[☒] Usuń migawkę wideo	Wybierz migawki wideo, które chcesz wykluczyć z nowego albumu. Migawki wideo oznaczone ikoną [☒] nie będą uwzględniane w nowym albumie, ale też nie zostaną usunięte z oryginalnego albumu.
[▶] Odtwórz migawkę wideo	Odtwórz wybraną migawkę wideo.
[↵] Zakończ edycję	Zakończ edycję albumu.

## 4 Zakończ edycję.

- Naciśnij przycisk **MENU**, aby powrócić do menu edycji, i wybierz [↵], aby zakończyć edycję.



## 5 Zapisz album.

- Wybierz opcję [Zapisz].
- Aby dodać tło muzyczne, wybierz opcję [Muzyka w tle].
- Wybierz opcję [Podgląd], aby wyświetlić podgląd edytowanego albumu.
- Po zapisaniu albumu zostanie wyświetlony ekran odtwarzania.



- Nie można edytować albumów utworzonych z użyciem opcji [Utwórz album].

Przed użyciem

Przewodnik podstawowy

Przewodnik zaawansowany

Podstawowe informacje o aparacie

Tryb automatyczny/tryb hybrydowy automatyczny

Inne tryby fotografowania

Tryb P

Tryby Tv, Av i M

Tryb odtwarzania

Funkcje bezprzewodowe

Menu ustawień

Akcesoria

Dodatek

Skorowidz

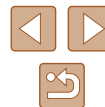

# Funkcje bezprzewodowe

Bezprzewodowe przesyłanie zdjęć z aparatu do różnych zgodnych z nim urządzeń oraz korzystanie za jego pośrednictwem z usług sieci Web



- Przed skorzystaniem z funkcji komunikacji bezprzewodowej należy zapoznać się z podrozdziałem „Zalecenia dotyczące funkcji bezprzewodowych” (127).

## Dostępne funkcje bezprzewodowe

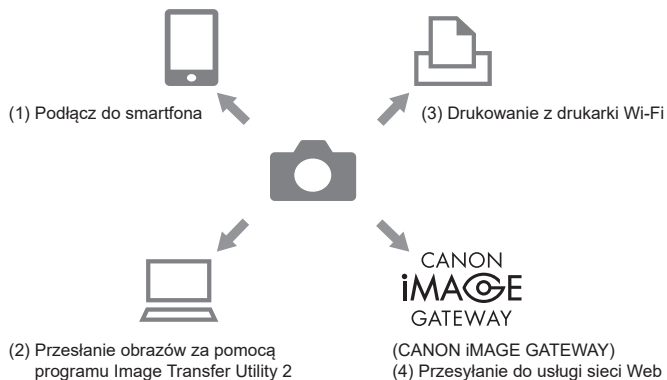

- Podłącz do smartfona (85, 87)  
Umożliwia zdalne kontrolowanie aparatu i przeglądanie obrazów za pomocą połączenia Wi-Fi z zastosowaniem dedykowanej aplikacji Camera Connect na smartfonie lub tablecie.  
Po połączeniu za pomocą Bluetooth® do obrazów można również dodawać znaczniki geograficzne i korzystać z innych funkcji\*.  
Dla wygody w niniejszej instrukcji smartfony, tablety oraz inne zgodne urządzenia są zbiorczo nazywane smartfonami.  
\* Technologia Bluetooth z niskim zużyciem energii (zwana dalej Bluetooth)
- Wysyłanie obrazów za pomocą narzędzia Image Transfer Utility 2 (92)  
Aplikacja Image Transfer Utility 2 służy do przesyłania obrazów do komputera podłączonego do sieci Wi-Fi.
- Drukuj na drukarce Wi-Fi (93)  
Obrazy można drukować za pomocą połączenia Wi-Fi i drukarek zgodnych z technologią PictBridge (wireless LAN).
- Przełącz do serwisu internet. (95)  
Obrazy można przysyłać przyjaciołom i rodzinie w mediach społecznościowych lub za pomocą usługi online CANON iMAGE GATEWAY dostępnej dla klientów Canon po zarejestrowaniu się (bezpłatnie).

Przed użyciem

Przewodnik podstawowy

Przewodnik zaawansowany

Podstawowe informacje o aparacie

Tryb automatyczny/tryb hybrydowy automatyczny

Inne tryby fotografowania

Tryb P

Tryby Tv, Av i M

Tryb odtwarzania

Funkcje bezprzewodowe

Menu ustawień

Akcesoria

Dodatek

Skorowidz



# Przygotowanie do użycia funkcji bezprzewodowych

Najpierw należy się przygotować do użycia funkcji bezprzewodowych.

## Przygotowanie aparatu



### 1 Naciśnij przycisk (MENU).

- Jeśli ekran ustawień bezprzewodowych nie jest widoczny po naciśnięciu przycisku (MENU), naciśnij ponownie przycisk (MENU).

### 2 Zarejestruj [Nick].

- Wyświetlanie nicka można zmieniać za pomocą przycisku **MENU**.
- Wybierz [OK] na następnym ekranie, aby powrócić do menu ustawień funkcji.
- Nicki mają od 1 do 8 znaków i można je później zmieniać.

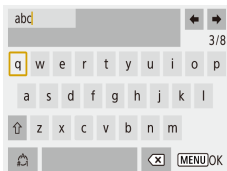
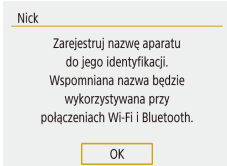

- Transmisję sygnału Wi-Fi i Bluetooth można wyłączyć w następujący sposób.
  - Wi-Fi: Wybierz menu (MENU) > [Ustawienia komun. bezprzew.] > [Ustawienia Wi-Fi], a dla opcji [Wi-Fi] wybierz [Wyłącz].
  - Bluetooth: Wybierz menu (MENU) > [Ustawienia komun. bezprzew.] > [Funkcja Bluetooth], a dla opcji [Funkcja Bluetooth] wybierz [Wyłącz].
- Nick aparatu można zmienić w menu (MENU) > [Ustawienia komun. bezprzew.] > [Nick].

## Przygotowanie smartfonów

- Przed połączeniem smartfona z aparatem należy zainstalować w nim specjalną bezpłatną aplikację Camera Connect.
- Szczegółowe informacje dotyczące tej aplikacji (obsługiwane smartfony i uwzględnione funkcje) są dostępne w witrynie firmy Canon w sieci Web.
- Aplikację Camera Connect można pobrać ze sklepu Google Play lub App Store. Dostęp do sklepów Google Play lub App Store można uzyskać za pomocą kodu QR, który można wyświetlić na ekranie aparatu podczas rejestracji smartfona.
- Należy używać najnowszej wersji systemu operacyjnego smartfona.
- Na smartfonie należy włączyć funkcje Bluetooth i Wi-Fi.

Przed użyciem

Przewodnik podstawowy

Przewodnik zaawansowany

Podstawowe informacje o aparacie

Tryb automatyczny/tryb hybrydowy automatyczny

Inne tryby fotografowania

Tryb P

Tryby Tv, Av i M

Tryb odtwarzania

Funkcje bezprzewodowe

Menu ustawień

Akcesoria

Dodatek

Skorowidz



# Parowanie ze smartfonem za pośrednictwem Bluetooth

Sparuj aparat ze smartfonem za pośrednictwem Bluetooth.



## 1 Wybierz opcję [Ustawienia komun. bezprzew.].

- Wybierz menu [☰] (23) > [Ustawienia komun. bezprzew.].

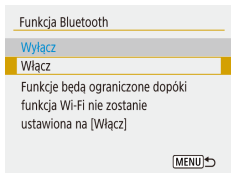

## 2 Ustaw opcję Bluetooth na [Włącz].

- Wybierz opcję [Funkcja Bluetooth].
- Wybierz ponownie opcję [Funkcja Bluetooth], następnie [Włącz].



## 3 Sparuj urządzenia.

- Wybierz opcję [Parowanie] > [Nie wyświetlaj].
- Zostanie wyświetlony komunikat informujący o trwającym parowaniu.
- Sparuj aparat i smartfon za pomocą smartfona, jak opisano w następujących punktach.



## 4 Uruchom w smartfonie aplikację Camera Connect.

## 5 Wybierz aparat do sparowania.

- Dotknij nicka aparatu, aby wykonać sparowanie.
- W przypadku systemu Android przejdź do punktu 7.

## 6 Dotknij opcję [Paruj] (tylko iOS).

## 7 Zakończ w aparacie procedurę parowania.

- Po wyświetleniu komunikatu potwierdzającego wybierz [OK].
- Na ekranie powiadomienia o parowaniu naciśnij przycisk [🔒].
- Parowanie zostało zakończone i aparat jest połączony ze smartfonem przez Bluetooth.



- Po wyjęciu akumulatora z aparatu wszelkie aktywne połączenia Bluetooth zostaną utracone. Połączenie zostanie ponownie nawiązane po włożeniu akumulatora i włączeniu aparatu.

Przed użyciem
Przewodnik podstawowy
Przewodnik zaawansowany
Podstawowe informacje o aparacie
Tryb automatyczny/tryb hybrydowy automatyczny
Inne tryby fotografowania
Tryb P
Tryby Tv, Av i M
Tryb odtwarzania
Funkcje bezprzewodowe
Menu ustawień
Akcesoria
Dodatek
Skorowidz



## Ekran [Funkcja Bluetooth]

### Funkcja Bluetooth

- Jeśli korzystasz z połączenia Bluetooth w smartfonie, wybierz opcję [Włącz].

### Parowanie

- Sparuj aparat ze smartfonem.

### Spr./kasuj inf. o połączeniu

- Umożliwia sprawdzanie nazwy i stanu połączenia sparowanych urządzeń.
- Przed sparowaniem z innym smartfonem należy usunąć informacje o połączeniu z urządzeniem aktualnie sparowanym przez Bluetooth (📖99).

### Adres Bluetooth

- Umożliwia sprawdzenie adresu Bluetooth aparatu.

## Sterowanie aparatem za pomocą smartfona

- W aplikacji Camera Connect wybierz opcję [Bluetooth remote controller/Pilot zdalnego sterowania Bluetooth].
- Umożliwia to zdalne sterowanie aparatem lub przeglądanie obrazów podczas oglądania symulowanego ekranu aparatu.



- W trakcie korzystania z aparatu po jego sparowaniu ze smartfonem czas pracy baterii może ulec skróceniu, ponieważ aparat czerpie z niej energię nawet po jego wyłączeniu.
- Przed wniesieniem aparatu do miejsc, w których korzystanie z urządzeń elektronicznych jest objęte pewnymi ograniczeniami, należy wyłączyć komunikację Bluetooth, wybierając menu [📶] (📖23) > [Ustawienia komun. bezprzew.] > [Funkcja Bluetooth] (dwa razy) > [Wyłącz].

## Dodawanie do obrazów znaczników geograficznych podczas fotografowania

Do wykonywanych zdjęć można dodawać znaczniki geograficzne z informacjami GPS (takimi jak długość i szerokość geograficzna czy wysokość nad poziomem morza) pochodzącymi ze smartfona obsługującego połączenia Bluetooth.



### 1 Uruchom aplikację Camera Connect.

- Smartfon z uruchomioną aplikacją Camera Connect powinien się znajdować w zasięgu ręki.

### 2 Włącz GPS.

- Wybierz menu [📶] (📖23) > [Ustawienia GPS].
- Dla opcji [GPS przez t.kom.] wybierz wartość [Wł.].
- Włącz na smartfonie usługi lokalizacji.

### 3 Zrób zdjęcie lub nagraj film.

- Przed rozpoczęciem fotografowania upewnij się, że ikony [📶] i [GPS] są widoczne w aparacie. Jeśli nie widać ikon, naciśnij kilkakrotnie przycisk **INFO**.
- Znaczniki geograficzne będą teraz dodawane do zdjęć.
- Od tej pory do zdjęć wykonywanych przy uruchomionej aplikacji Camera Connect będą dodawane znaczniki geograficzne.

Przed użyciem

Przewodnik podstawowy

Przewodnik zaawansowany

Podstawowe informacje o aparacie

Tryb automatyczny/tryb hybrydowy automatyczny

Inne tryby fotografowania

Tryb P

Tryby Tv, Av i M

Tryb odtwarzania

Funkcje bezprzewodowe

Menu ustawień

Akcesoria

Dodatek

Skorowidz



## Sprawdzanie informacji o lokalizacji

- Przełącz się na „Ekran informacji szczegółowych 2” (📖68), aby wyświetlić informacje o GPS w oznaczonych zdjęciach.
- Data i godzina w czasie UTC jest zasadniczo odpowiednikiem czasu Greenwich.
- Za pomocą programu Map Utility można wyświetlać informacje o lokalizacji na mapie.



- Informacje GPS dodawane do filmu są pobierane tylko raz przy rozpoczęciu nagrywania.
- Znaczniki geograficzne nie muszą być dodawane do zdjęć natychmiast po włączeniu aparatu.
- Można zostać zlokalizowanym lub zidentyfikowanym przez innych użytkowników na podstawie informacji o położeniu zawartych w zdjęciach lub filmach, w których zostały umieszczone znaczniki geograficzne. Należy zachować ostrożność przy udostępnianiu online takich zdjęć i filmów w witrynach, w których może je wyświetlać wielu innych użytkowników.

## Nawiązywanie połączeń ze smartfonami za pomocą menu Wi-Fi

Podłącz aparat do smartfona za pomocą Wi-Fi w jeden z poniższych sposobów.  
Wyłączenie aparatu spowoduje zakończenie połączenia Wi-Fi.

### Łączenie ze smartfonami połączonymi przez Bluetooth za pomocą Wi-Fi

Aparat można połączyć ze smartfonem za pomocą Wi-Fi, parując ze sobą oba urządzenia przez Bluetooth.



#### 1 Wybierz funkcję Camera Connect.

- Wybierz opcję [Images on camera/ Obrazy w aparacie].
- W systemie iOS, kiedy pojawi się komunikat potwierdzający połączenie z aparatem, wybierz opcję [Connect/ Połącz].

#### 2 Potwierdź, że urządzenia są połączone przez Wi-Fi.

- Po połączeniu urządzeń przez Wi-Fi na smartfonie zostanie wyświetlony ekran wybranej funkcji.
- W aparacie zostanie wyświetlony komunikat [Wi-Fi włączona].

Przed użyciem

Przewodnik podstawowy

Przewodnik zaawansowany

Podstawowe informacje o aparacie

Tryb automatyczny/tryb hybrydowy automatyczny

Inne tryby fotografowania

Tryb P

Tryby Tv, Av i M

Tryb odtwarzania

Funkcje bezprzewodowe

Menu ustawień

Akcesoria

Dodatek

Skorowidz



## Łączenie ze smartfonami przez Wi-Fi za pomocą przycisku Wi-Fi

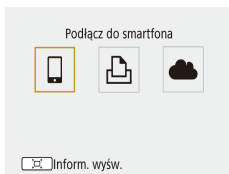

### 1 Naciśnij przycisk (¶).

- Wybierz ikonę [¶].

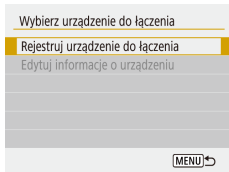

### 2 Wybierz opcję [Rejestruj urządzenie do łączenia].

- Wybierz opcję [Rejestruj urządzenie do łączenia], a następnie wybierz wartość [Nie wyświetlaj].

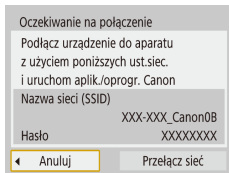

### 3 Sprawdź nazwę sieci (SSID) i hasło.

- Nazwa sieci (SSID) ma końcówkę \_Canon0B.



### 4 Podłącz smartfon do aparatu.

- W menu ustawień Wi-Fi w smartfonie wybierz identyfikator SSID (nazwę sieci) wyświetlany na ekranie aparatu, aby nawiązać z nim połączenie.
- W polu hasła na smartfonie wpisz hasło wyświetlone w aparacie.

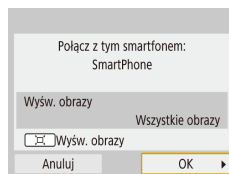

### 5 Uruchom aplikację Camera Connect.

- Po wyświetleniu w aparacie komunikatu [Uruchom aplikację/opogr. Canon na smartfonie] w smartfonie zostanie uruchomiony program Camera Connect.

### 6 Wybierz aparat, aby nawiązać połączenie.

- Na liście [Cameras/Aparaty] w programie Camera Connect dotknij aparatu, aby połączyć się z nim przez Wi-Fi.

### 7 Nawiąż połączenie Wi-Fi.

- Wybierz opcję [OK] i naciśnij przycisk [OK].
- W aparacie zostanie wyświetlony komunikat [Wi-Fi włączona].
- Na smartfonie zostanie wyświetlony główny ekran programu Camera Connect.
- Urządzenia są teraz połączone przez Wi-Fi.

## Nawiązywanie połączenia z punktem dostępu

Aparat i smartfon można połączyć również przez punkt dostępu. Najpierw podłącz smartfon do punktu dostępu. Podłącz urządzenia w pobliżu punktu dostępu, ponieważ konieczne jest naciśnięcie przycisku WPS.

### 1 Wybierz opcję [WPS (tryb PBC)].

- Wybierz menu [¶] ([23] > [Ustawienia komun. bezprzew.] > [Funkcja Wi-Fi] > [¶].
- Wybierz opcję [Rejestruj urządzenie do łączenia], a następnie wybierz wartość [Nie wyświetlaj].
- Wybierz opcję [Przełącz sieć] na ekranie [Oczekiwanie na połączenie].
- Wybierz opcję [Podłącz przez WPS], a następnie ustawienie [WPS (tryb PBC)].

Przed użyciem
Przewodnik podstawowy
Przewodnik zaawansowany
Podstawowe informacje o aparacie
Tryb automatyczny/tryb hybrydowy automatyczny
Inne tryby fotografowania
Tryb P
Tryby Tv, Av i M
Tryb odtwarzania
Funkcje bezprzewodowe
Menu ustawień
Akcesoria
Dodatek
Skorowidz

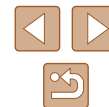



**2** Naciśnij przycisk WPS w punkcie dostępu.

**3** Wybierz opcję [Nast. automatyczna] na ekranie [Nastawa adr. IP] aparatu.

- Następuje próba nawiązania połączenia między aparatem a punktem dostępu.

**4** Po nawiązaniu połączenia przejdź do punktu 5 w podrozdziale „Łączenie ze smartfonami przez Wi-Fi za pomocą przycisku Wi-Fi” (📖88).



- Jeśli w punkcie 1 zostanie wybrana opcja [WPS (tryb PIN)], na ekranie pojawi się kod PIN. Należy koniecznie skonfigurować ten kod w punkcie dostępu. Wybierz urządzenie na ekranie [Wybierz urządzenie do łączenia]. Więcej informacji na ten temat można znaleźć w instrukcji obsługi dostarczonej z punktem dostępu.

## Sterowanie aparatem za pomocą smartfona

Użyj programu Camera Connect, aby przeglądać obrazy na smartfonie lub fotografować zdalnie.

### 📱 Obrazy w aparacie

Przeglądaj obrazy znajdujące się w aparacie i zapisuj je w smartfonie.

### 📱 Zdalne fotografowanie z podglądem na żywo

Fotografuj zdalnie, oglądając obraz na żywo z aparatu w smartfonie.



- Jeśli aparat chwilowo się przegrzeje podczas długotrwałego nagrywania w rozdzielczości 4K lub Full HD z dużą szybkością klatek, pojawi się [🚫] i nagrywanie zostanie zatrzymane. W tym czasie nagrywanie filmu będzie niedostępne, nawet po naciśnięciu przycisku filmowania. Zgodnie z wyświetlanymi instrukcjami wybierz wielkość nagrywanego filmu inną niż [4K 29.97P], [4K 25.00P], [FHD 59.94P] lub [FHD 50.00P] albo wyłącz aparat, aby go schłodzić przed wznowieniem nagrywania.

Przed użyciem

Przewodnik podstawowy

Przewodnik zaawansowany

Podstawowe informacje o aparacie

Tryb automatyczny/tryb hybrydowy automatyczny

Inne tryby fotografowania

Tryb P

Tryby Tv, Av i M

Tryb odtwarzania

Funkcje bezprzewodowe

Menu ustawień

Akcesoria

Dodatek

Skorowidz



## Wysyłanie zdjęć do smartfona

Obrazy można przysyłać z aparatu do smartfona podłączonego przez Wi-Fi.

### Wysyłanie obrazów do smartfona z menu aparatu



#### 1 Przejdź do menu.

- Wybierz menu [F] (23) > [Ustawienia komun. bezprzew.] > [Wyślij obr. do smartfona].
- Obrazy zostaną wyświetlone.

#### 2 Wybierz zdjęcie.

- Wybierz obraz i naciśnij przycisk [OK].
- Po wybraniu na wyświetlonym ekranie innej opcji wysyłania obraz jest wysyłany do smartfona.

### Wysyłanie obrazów do smartfona podczas odtwarzania



#### 1 Wyświetlaj obrazy.

#### 2 Naciśnij przycisk [OK].

#### 3 Wybierz ikonę [Smartfon].



#### 4 Wybierz zdjęcie.

- Wybierz obraz i naciśnij przycisk [OK].
- Po wybraniu na wyświetlonym ekranie innej opcji wysyłania obraz jest wysyłany do smartfona.

### Automatyczne wysyłanie obrazów do smartfona podczas fotografowania

Obrazy mogą być automatycznie wysyłane do smartfona.



#### 1 Wybierz opcję [Wyślij do smartfona po zarej.].

- Wybierz menu [F] (23) > [Ustawienia komun. bezprzew.] > [Ustawienia Wi-Fi] > [Wyślij do smartfona po zarej.].

#### 2 Skonfiguruj automatyczne wysyłanie.

- Wybierz opcję [Autom. wysyłka], a następnie wybierz ustawienie [Włącz].
- Wybierz wielkość w opcji [Rozmiar do wysyłki].

#### 3 Zrób zdjęcie lub nagraj film.

- Twoje zdjęcia zostaną wysłane do smartfona.

Przed użyciem

Przewodnik podstawowy

Przewodnik zaawansowany

Podstawowe informacje o aparacie

Tryb automatyczny/tryb hybrydowy automatyczny

Inne tryby fotografowania

Tryb P

Tryby Tv, Av i M

Tryb odtwarzania

Funkcje bezprzewodowe

Menu ustawień

Akcesoria

Dodatek

Skorowidz



## Wybieranie obrazów do wyświetlania

Ogranicz zakres obrazów, które można wysłać do smartfona lub przeglądać na smartfonie.

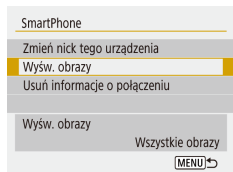
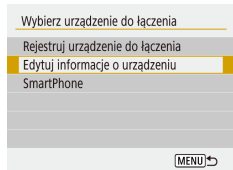

### 1 Zakończ połączenie Wi-Fi (📖91).

### 2 Naciśnij przycisk (⌵).

- Wybierz ikonę 📱.

### 3 Wybierz opcję [Edytuj informacje o urządzeniu].

- Wybierz smartfon.

### 4 Wybierz opcję [Wyśw. obrazy].

- Określ, które obrazy mogą być wyświetlane.



- Zdalne fotografowanie na żywo z użyciem aplikacji Camera Connect nie jest możliwe, jeśli opcja [Wyśw. obrazy] jest ustawiona na [Wszystkie obrazy].

## Kończenie połączeń Wi-Fi

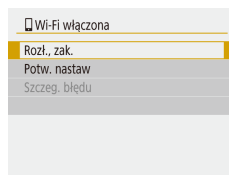

- Wybierz menu [🔍] (📖23) > [Ustawienia komun. bezprzew.] > [Funkcja Wi-Fi] > [Rozł., zak.].
- Połączenie można również zakończyć, dotykając symbolu [x] na ekranie programu Camera Connect.

Przed użyciem
Przewodnik podstawowy
Przewodnik zaawansowany
Podstawowe informacje o aparacie
Tryb automatyczny/tryb hybrydowy automatyczny
Inne tryby fotografowania
Tryb P
Tryby Tv, Av i M
Tryb odtwarzania
Funkcje bezprzewodowe
Menu ustawień
Akcesoria
Dodatek
Skorowidz



## Automatyczne wysyłanie obrazów do komputera

Obrazy z aparatu mogą być automatycznie wysyłane do komputera podłączonego do punktu dostępu (ustawionego również dla połączeń Wi-Fi z aparatem), gdy aparat jest w zasięgu, na przykład po przyniesieniu aparatu do domu po zakończeniu fotografowania.

### Łączenie poprzez Wi-Fi



#### 1 Podłącz komputer do punktu dostępu.

- Zainstaluj program Image Transfer Utility 2 na komputerze.

#### 2 Uruchom program Image Transfer Utility 2.

#### 3 W programie Image Transfer Utility 2 przejdź do ekranu ustawień parowania.

- Ekran ustawień parowania jest wyświetlany po wykonaniu instrukcji wyświetlanych po pierwszym uruchomieniu programu Image Transfer Utility 2.



#### 4 Wybierz typ połączenia.

- Wybierz menu [f] (23) > [Ustawienia komun. bezprzew.] > [Ustawienia Wi-Fi] > [Aut. wysył. obr. do komputera].
- Wybierz opcję [Autom. wysyłka] > [Włącz], a następnie wybierz [OK].
- Wybierz opcję [Podłącz przez WPS], a następnie ustawienie [WPS (tryb PBC)].



#### 5 Naciśnij przycisk WPS.

- Naciśnij przycisk WPS w punkcie dostępu, aby zezwolić na połączenie z aparatem.

#### 6 Wybierz konfigurację automatyczną.

- Zostanie wyświetlony ekran [Nastawa adr. IP]. Wybierz opcję [Nast. automatyczna].

#### 7 Wybierz komputer.

- Zostaną wyświetlone nazwy komputerów podłączonych do punktu dostępu. Wybierz komputer do automatycznego transferu obrazów.

#### 8 Na komputerze wybierz aparat do sparowania.

- Nicki aparatów są wyświetlane na ekranie parowania w programie Image Transfer Utility 2.
- Wybierz aparat do połączenia i kliknij przycisk [Pairing/Parowanie], aby połączyć komputer z aparatem.

Przed użyciem
Przewodnik podstawowy
Przewodnik zaawansowany
Podstawowe informacje o aparacie
Tryb automatyczny/tryb hybrydowy automatyczny
Inne tryby fotografowania
Tryb P
Tryby Tv, Av i M
Tryb odtwarzania
Funkcje bezprzewodowe
Menu ustawień
Akcesoria
Dodatek
Skorowidz



## Konfigurowanie automatycznego przesyłania obrazów



### 9 Określ opcje wysyłania.

- Wybierz menu [F] (📖23) > [Ustawienia komun. bezprzew.] > [Ustawienia Wi-Fi] > [Aut. wysył. obr. do komputera].
- W sekcji [Opcje wysyłania obrazów] określ warunki przesyłania.
- Upewnij się, że aparat jest wyłączony.

## Automatyczne wysyłanie obrazów

- Po ustawieniu opcji wysyłania w punkcie 9 obrazy z aparatu są automatycznie wysyłane do komputera, w którym nastąpiło logowanie, kiedy tylko włączony aparat znajdzie się w zasięgu punktu dostępu.



- Podczas korzystania z automatycznego przesyłania obrazów należy się upewnić, że akumulator jest wystarczająco naładowany. Oszczędzanie energii w aparacie jest wyłączone.
- Obrazy zarejestrowane po automatycznym przesyłaniu nie są wówczas wysyłane do komputera. Są one wysyłane automatycznie po ponownym uruchomieniu aparatu.



- Automatyczne przesyłanie obrazów do komputera jest inicjowane przez uruchomienie aparatu w zasięgu punktu dostępu. Jeśli automatyczne przesyłanie obrazów nie rozpoczyna się samoczynnie, należy spróbować ponownie uruchomić aparat.
- Aby zatrzymać automatyczne przesyłanie obrazów, wybierz kolejno opcje [Aut. wysył. obr. do komputera] > [Autom. wysyłanie] > [Wyłącz].

## Łączenie z drukarkami za pomocą Wi-Fi

Obrazy z aparatu można drukować na drukarce podłączonej do aparatu przez Wi-Fi.

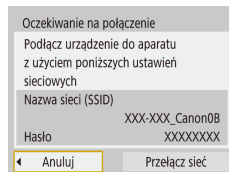
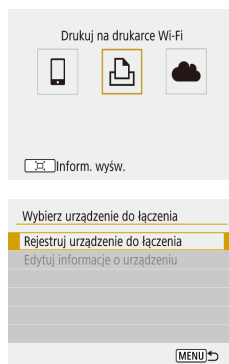

**1** Naciśnij przycisk (ⓘ).

**2** Wybierz ikonę [🖨️].

**3** Wybierz opcję [Rejestruj urządzenie do łączenia].

**4** Sprawdź nazwę sieci (SSID) i hasło.

- Nazwa sieci (SSID) ma końcówkę \_Canon0B.

Przed użyciem

Przewodnik podstawowy

Przewodnik zaawansowany

Podstawowe informacje o aparacie

Tryb automatyczny/tryb hybrydowy automatyczny

Inne tryby fotografowania

Tryb P

Tryby Tv, Av i M

Tryb odtwarzania

Funkcje bezprzewodowe

Menu ustawień

Akcesoria

Dodatek

Skorowidz



## 5 Użyj drukarki, aby połączyć ją z aparatem przez Wi-Fi.

- W menu ustawień Wi-Fi w drukarce wybierz identyfikator SSID (nazwę sieci) wyświetlany na ekranie aparatu, aby nawiązać z nim połączenie.
- W polu hasła na drukarce wpisz hasło wyświetlone w aparacie.

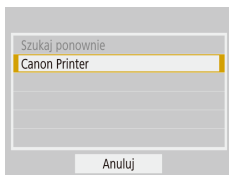

## 6 Wybierz drukarkę, którą chcesz podłączyć przez Wi-Fi.

- Wybierz drukarkę, której chcesz używać, i naciśnij przycisk
- Po podłączeniu urządzeń przez Wi-Fi wyświetlane są obrazy zapisane na karcie pamięci.

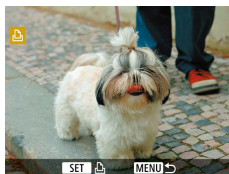

## 7 Wybierz obraz do wydrukowania.

- Wybierz obraz i naciśnij przycisk
- Wybierz lub określ wyświetlane elementy, a następnie je wydrukuj ( 112).

## ■ Nawiązywanie połączenia z punktem dostępu

Aparat można podłączyć do punktu dostępu, do którego jest podłączona drukarka, oraz drukować za pomocą punktu dostępu. Podłącz urządzenia w pobliżu punktu dostępu, ponieważ konieczne jest naciśnięcie przycisku WPS.

### 1 Wybierz opcję [WPS (tryb PBC)].

- Wybierz menu [] ( 23) > [Ustawienia komun. bezprzew.] > [Funkcja Wi-Fi] > [].
- Wybierz opcję [Rejestruj urządzenie do łączenia] i na ekranie [Oczekiwanie na połączenie] wybierz opcję [Przełącz sieć].
- Wybierz opcję [Podłącz przez WPS], a następnie ustawienie [WPS (tryb PBC)].

### 2 Naciśnij przycisk WPS w punkcie dostępu.

### 3 Wybierz opcję [Nast. automatyczna] na ekranie [Nastawa adr. IP] aparatu.

- Następuje próba nawiązania połączenia między aparatem a punktem dostępu.

### 4 Po nawiązaniu połączenia przejdź do punktu 6 w podrozdziale „Łączenie z drukarkami za pomocą Wi-Fi” ( 93).

Przed użyciem
Przewodnik podstawowy
Przewodnik zaawansowany
Podstawowe informacje o aparacie
Tryb automatyczny/tryb hybrydowy automatyczny
Inne tryby fotografowania
Tryb P
Tryby Tv, Av i M
Tryb odtwarzania
Funkcje bezprzewodowe
Menu ustawień
Akcesoria
Dodatek
Skorowidz



## Przesyłanie obrazów do usług sieci Web

### Rejestrowanie usług sieci Web

Za pomocą smartfona lub komputera dodaj do aparatu swoje usługi sieci Web.

- Dokończenie wprowadzania ustawień aparatu pod kątem serwisu CANON iMAGE GATEWAY lub innych usług sieci Web wymaga użycia smartfona lub komputera z przeglądarką i połączeniem z Internetem.
- Sprawdź dostępne w witrynie CANON iMAGE GATEWAY w sieci Web dane dotyczące przeglądarki (program Microsoft Internet Explorer itd.), warunki użytkowania oraz informacje o ustawieniach i wersji.
- Informacje o tym, w których krajach i regionach dostępny jest serwis CANON iMAGE GATEWAY, można znaleźć w witrynie firmy Canon w sieci Web (<http://www.canon.com/cig/>).
- Instrukcje do programu CANON iMAGE GATEWAY i wskazówki dotyczące konfiguracji znajdują się w informacjach dotyczących programu CANON iMAGE GATEWAY.
- Aby korzystać z innych usług sieci Web niż serwis CANON iMAGE GATEWAY, musisz mieć powiązane z nimi konto. Aby uzyskać więcej informacji, zapoznaj się z zawartością witryn sieci Web dla poszczególnych usług, w których chcesz się zarejestrować.
- Mogą być pobierane oddzielne opłaty za połączenie od dostawcy usług internetowych i za punkt dostępu.

### Rejestrowanie w serwisie CANON iMAGE GATEWAY

Połącz aparat z serwisem CANON iMAGE GATEWAY, dodając serwis CANON iMAGE GATEWAY jako docelową usługę sieci Web dla aparatu. Podłącz urządzenia w pobliżu punktu dostępu, ponieważ konieczne jest naciśnięcie przycisku WPS.

Pamiętaj, że aby dokończyć wprowadzanie ustawień połączenia, musisz wpisać adres e-mail służący na komputerze lub smartfonie do otrzymywania powiadomień.

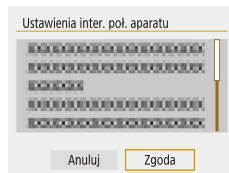
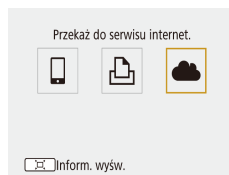

**1** Naciśnij przycisk (☑).

**2** Wybierz ikonę [☁].

**3** Zaakceptuj warunki umowy, aby wprowadzić adres e-mail.

- Zapoznaj się z wyświetloną treścią umowy i wybierz opcję [Zgoda].

**4** Nawiąż połączenie z punktem dostępu.

- Wybierz opcję [Podłącz przez WPS], a następnie ustawienie [WPS (tryb PBC)].
- Naciśnij przycisk WPS w punkcie dostępu.
- Wybierz opcję [Nast. automatyczna] na ekranie [Nastawa adr. IP] aparatu, aby połączyć aparat z punktem dostępu.

Przed użyciem
Przewodnik podstawowy
Przewodnik zaawansowany
Podstawowe informacje o aparacie
Tryb automatyczny/tryb hybrydowy automatyczny
Inne tryby fotografowania
Tryb P
Tryby Tv, Av i M
Tryb odtwarzania
Funkcje bezprzewodowe
Menu ustawień
Akcesoria
Dodatek
Skorowidz

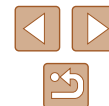

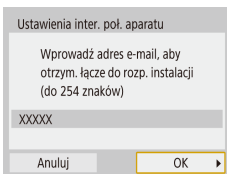

## 5 Wprowadź adres e-mail.

- Po połączeniu aparatu z serwisem CANON IMAGE GATEWAY wyświetlany jest ekran wprowadzania adresu e-mail.
- Wprowadź adres e-mail i kontynuuj.

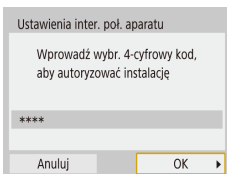

## 6 Podaj 4-cyfrową liczbę.

- Wprowadź dowolnie wybrany czterocyfrowy numer i kontynuuj.
- Będziesz potrzebować tego czterocyfrowego numeru później, podczas konfigurowania połączenia z serwisem CANON IMAGE GATEWAY w punkcie 8.

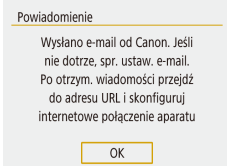

## 7 Sprawdź otrzymane powiadomienie.

- Po wysłaniu informacji do serwisu CANON IMAGE GATEWAY otrzymasz wiadomość z powiadomieniem na adres e-mail wprowadzony w punkcie 5.
- Naciśnij przycisk [📧] na następnym ekranie, na którym znajduje się informacja o wysłaniu powiadomienia.
- Ikona [📧] zostanie zastąpiona ikoną [📧].

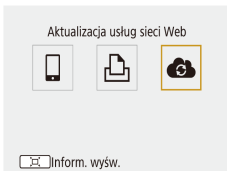

## 8 Wyświetl stronę wskazaną w powiadomieniu i dokończ wprowadzanie ustawień połączenia z aparatem.

- Za pomocą komputera lub smartfona wyświetl stronę wskazaną w powiadomieniu.
- Postępuj zgodnie z wyświetlanymi instrukcjami, aby dokończyć konfigurację na stronie ustawień połączenia z aparatem.

## 9 Dokończ wprowadzanie w aparacie ustawień serwisu CANON IMAGE GATEWAY.

- Wybierz ikonę [📧].
- Pozycja CANON IMAGE GATEWAY została dodana jako miejsce docelowe usługi sieci Web.



- Upewnij się wcześniej, że w aplikacji pocztowej na komputerze lub smartfonie nie jest skonfigurowane blokowanie wiadomości e-mail z pokrewnych domen, ponieważ mogłyby to przeszkodzić Ci w otrzymywaniu powiadomień.

Przed użyciem
Przewodnik podstawowy
Przewodnik zaawansowany
Podstawowe informacje o aparacie
Tryb automatyczny/tryb hybrydowy automatyczny
Inne tryby fotografowania
Tryb P
Tryby Tv, Av i M
Tryb odtwarzania
Funkcje bezprzewodowe
Menu ustawień
Akcesoria
Dodatek
Skorowidz





## Rejestrowanie innych usług sieci Web

Możesz również dodać do aparatu usługi sieci internetowej inne niż CANON iMAGE GATEWAY.



### 1 Zaloguj się w serwisie CANON iMAGE GATEWAY i przejdź do strony ustawień połączenia z aparatem.

- Za pomocą komputera lub smartfona przejdź do serwisu CANON iMAGE GATEWAY pod adresem <http://www.canon.com/cig/>.



### 2 Skonfiguruj usługę sieci Web, której chcesz używać.

- Aby skonfigurować usługę sieci Web, postępuj zgodnie z instrukcjami wyświetlanymi na ekranie smartfona lub komputera.

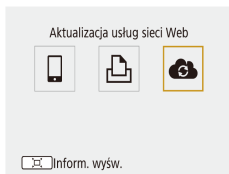

### 3 Wybierz ikonę [🌐].

- Naciśnij przycisk (ⓘ), aby wybrać [🌐].



- Jeśli skonfigurowane ustawienia zostaną zmienione, wykonaj ponownie czynności opisane w tych punktach, aby zaktualizować ustawienia aparatu.

## Przesyłanie obrazów do usług sieci Web

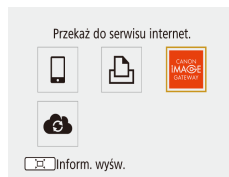

### 1 Naciśnij przycisk (ⓘ).

### 2 Wybierz miejsce docelowe.

- Wybierz ikonę usługi sieci Web.
- Jeśli usługa sieci Web zawiera wielu odbiorców lub liczne opcje udostępniania, wybierz element na wyświetlonym ekranie, aby wybrać odbiorców.

### 3 Wyślij zdjęcie.

- Wybierz opcje wysyłania i prześlij obraz.
- W przypadku przesyłania materiałów do serwisu YouTube zapoznaj się z warunkami świadczenia usługi i wybierz opcję [Zgoda].
- Po wysłaniu obrazu zostanie wyświetlony komunikat [OK]. Aby powrócić do ekranu odtwarzania, naciśnij przycisk (⏪).



- Aby wyświetlać na smartfonie zdjęcia przesłane do serwisu CANON iMAGE GATEWAY, spróbuj użyć przeznaczonej do tego celu aplikacji Canon Online Photo Album. Pobierz aplikację Canon Online Photo Album i zainstaluj ją w wersji do urządzeń iPhone lub iPad ze sklepu App Store, a w wersji do urządzeń z systemem Android — z serwisu Google Play.

Przed użyciem
Przewodnik podstawowy
Przewodnik zaawansowany
Podstawowe informacje o aparacie
Tryb automatyczny/tryb hybrydowy automatyczny
Inne tryby fotografowania
Tryb P
Tryby Tv, Av i M
Tryb odtwarzania
Funkcje bezprzewodowe
Menu ustawień
Akcesoria
Dodatek
Skorowidz



## Ponowne łączenie przez Wi-Fi

Ponowne łączenie z urządzeniami lub usługami sieci Web przez Wi-Fi jest możliwe po zarejestrowaniu ustawień połączenia.

### 1 Naciśnij przycisk (⌘).

### 2 Wybierz jedną z pozycji.

- Z listy poprzednich połączeń wybierz element, aby połączyć go przez Wi-Fi. Jeśli nie widać elementu, naciskaj przyciski ◀/▶, aby przełączyć się na inne ekrany.
- Poprzednie połączenia nie są wyświetlane, jeśli opcja w menu [⌘] (📖23) > [Ustawienia komun. bezprzew.] > [Ustawienia Wi-Fi] > [Historia połączeń] ma wartość [Ukryj].

### Usługi sieci Web

- Punkt 3 nie jest niezbędny.

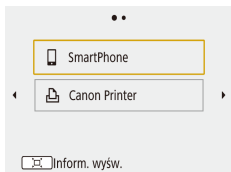

### 3 Przygotuj drugie urządzenie.

#### Smartfony

- Na smartfonie włącz Wi-Fi i uruchom aplikację Camera Connect.
- Jeśli ustawienia smartfona zostały zmienione w celu połączenia z innymi urządzeniami, przywróć ustawienia, aby połączyć aparat lub punkt dostępu aparatu przez Wi-Fi. W bezpośrednich połączeniach Wi-Fi między aparatem a smartfonami nazwa sieci (SSID) kończy się łańcuchem \_Canon0B.

#### Drukarki

- Jeśli ustawienia drukarki zostały zmienione w celu połączenia z innymi urządzeniami, przywróć je, aby połączyć aparat lub punkt dostępu aparatu przez Wi-Fi. W bezpośrednich połączeniach Wi-Fi między aparatem a drukarkami nazwa sieci (SSID) kończy się łańcuchem \_Canon0B.

Przed użyciem
Przewodnik podstawowy
Przewodnik zaawansowany
Podstawowe informacje o aparacie
Tryb automatyczny/tryb hybrydowy automatyczny
Inne tryby fotografowania
Tryb P
Tryby Tv, Av i M
Tryb odtwarzania
Funkcje bezprzewodowe
Menu ustawień
Akcesoria
Dodatek
Skorowidz

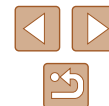

# Edytowanie i usuwanie ustawień komunikacji bezprzewodowej

## Zmiana lub usuwanie ustawień połączenia

Ustawienia połączeń zapisane w aparacie można zmienić lub usunąć. Przed zmianą lub usunięciem ustawień połączenia zakończ połączenie Wi-Fi.

### 1 Naciśnij przycisk (¶).

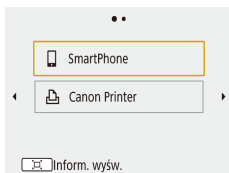

### 2 Wybierz jedną z pozycji.

- Na ekranie po lewej stronie można przełączać się na inne ekrany, naciskając przyciski ◀▶.



- Na ekranie po lewej stronie wybierz element z ustawieniami połączenia, które należy usunąć lub zmienić.

### 3 Wybierz opcję [Edytuj informacje o urządzeniu].

- Na wyświetlonym ekranie wybierz urządzenie z ustawieniami połączenia, które należy usunąć lub zmienić, a następnie zmień lub usuń ustawienia.

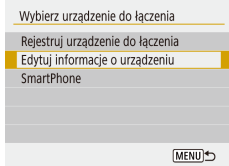

## Przywracanie domyślnych ustawień komunikacji bezprzewodowej

Wszystkie ustawienia komunikacji bezprzewodowej mogą zostać skasowane. Pozwala to zapobiec wyciekowi informacji po pożyczeniu aparatu lub jego odsprzedaży.

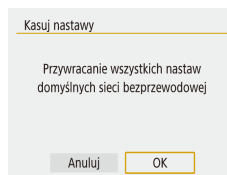

- Wybierz menu [¶] (📖23) > [Ustawienia komun. bezprzew.] > [Kasuj nastawy].

## Usuwanie informacji o urządzeniach sparowanych poprzez Bluetooth

Przed sparowaniem aparatu z innym smartfonem należy usunąć informacje o wszystkich smartfonach, z którymi się łączył.

### Czynności do wykonania w aparacie

- Wybierz menu [¶] (📖23) > [Ustawienia komun. bezprzew.] > [Funkcja Bluetooth] > [Spr./kasuj inf. o połączeniu] i naciśnij przycisk [↵].

### Czynności do wykonania w smartfonie

- W menu ustawień Bluetooth w smartfonie usuń zarejestrowane w nim informacje o aparacie.

Przed użyciem

Przewodnik podstawowy

Przewodnik zaawansowany

Podstawowe informacje o aparacie

Tryb automatyczny/tryb hybrydowy automatyczny

Inne tryby fotografowania

Tryb P

Tryby Tv, Av i M

Tryb odtwarzania

Funkcje bezprzewodowe

Menu ustawień

Akcesoria

Dodatek

Skorowidz

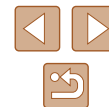

## Menu ustawień

Dostosowywanie podstawowych funkcji aparatu pod kątem wygodniejszej obsługi

## Dostosowywanie podstawowych funkcji aparatu

Te ustawienia konfiguruje się w menu [F1] (📖23). Można dowolnie dostosowywać najczęściej używane funkcje, aby zwiększyć wygodę obsługi.

### Wyciszanie dźwięków z aparatu

Aby wyłączyć odtwarzanie dźwięków z aparatu, naciśnij spust migawki do połowy lub włącz samowyzwalacz.



- Dla opcji [Sygnał "bip"] wybierz ustawienie [Wyl.].

### Regulacja głośności

Regulacja głośności poszczególnych dźwięków aparatu przebiega w sposób opisany poniżej.

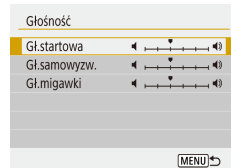

- Wybierz opcję [Głośność].
- Wybierz jeden z elementów i za pomocą przycisków ◀/▶ wyreguluj głośność.

Przed użyciem

Przewodnik podstawowy

Przewodnik zaawansowany

Podstawowe informacje o aparacie

Tryb automatyczny/tryb hybrydowy automatyczny

Inne tryby fotografowania

Tryb P

Tryby Tv, Av i M

Tryb odtwarzania

Funkcje bezprzewodowe

Menu ustawień



Aksesoria

Dodatek

Skorowidz



## Czas cofania obiektywu

Ze względów bezpieczeństwa obiektyw chowa się po około 1 minucie od naciśnięcia przycisku  w trybach fotografowania (📖 20). Aby obiektyw chował się natychmiast po naciśnięciu przycisku , wybierz dla czasu cofania ustawienie [0 s].



- Dla opcji [Cofaj obiektyw] wybierz ustawienie [0 s].

## Korzystanie z trybu Eco

Ta funkcja umożliwia oszczędzanie baterii w trybach fotografowania. Kiedy aparat nie jest używany, ekran szybko gaśnie, ograniczając zużycie baterii.



### 1 Wprowadź ustawienie.

- Dla opcji [Tryb Eco] wybierz ustawienie [Wyl.].
- Ekran gaśnie, kiedy aparat nie jest używany przez około dwie sekundy. Około dziesięć sekund po wygaśnięciu ekran wyłącza się. Aparat wyłącza się automatycznie po około trzech minutach bezczynności.



### 2 Zrób zdjęcie lub nagraj film.

- Aby uaktywnić ekran i przygotować aparat do fotografowania, gdy obiektyw jeszcze się nie cofnął, naciśnij spust migawki do połowy.

## Dostosowanie funkcji oszczędzania energii

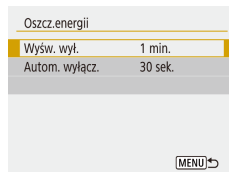
Można dostosować czas automatycznego wyłączenia aparatu i jego ekranu (odpowiednio opcje Autom. wyłącz. i Wyśw. wył.).



- Wybierz opcję [Oszcz. energii].
- Po wybraniu elementu dostosuj jego ustawienie za pomocą przycisków /.



- W celu oszczędzania energii należy zwykle wybierać dla opcji [Autom. wyłącz.] ustawienie [30 sek.], a dla opcji [Wyśw. wył.] ustawienie [1 min] lub jeszcze krótszy czas.





- Ustawienie opcji [Wyśw. wył.] jest stosowane nawet po wybraniu dla opcji [Autom. wyłącz.] ustawienia [Wyl.].
- Te funkcje oszczędzania energii są niedostępne, jeśli dla trybu Eco (📖 101) wybrano ustawienie [Wł.].

## Jasność ekranu

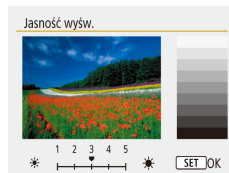
Jasność ekranu można wyregulować w sposób przedstawiony poniżej.



- Wybierz opcję [Jasność wyśw.], a następnie wyreguluj jasność za pomocą przycisków /.

Przed użyciem
Przewodnik podstawowy
Przewodnik zaawansowany
Podstawowe informacje o aparacie
Tryb automatyczny/tryb hybrydowy automatyczny
Inne tryby fotografowania
Tryb P
Tryby Tv, Av i M
Tryb odtwarzania
Funkcje bezprzewodowe
Menu ustawień
Akcesoria
Dodatek
Skorowidz





- W celu ustawienia maksymalnej jasności naciśnij i przytrzymaj przycisk przez co najmniej sekundę, gdy jest wyświetlany ekran fotografowania lub gdy aparat działa w trybie wyświetlania pojedynczych zdjęć. (Spowoduje to zmianę ustawienia opcji [Jasność wysw.] na karcie ). Aby przywrócić pierwotną jasność, ponownie naciśnij przycisk i przytrzymaj go przez co najmniej sekundę lub wyłącz i włącz aparat.

## Ukrywanie ekranu startowego

Jeśli chcesz, możesz wyłączyć wyświetlanie ekranu startowego, który zwykle jest widoczny po włączeniu aparatu.



- Dla opcji [Obraz startowy] wybierz ustawienie [Wył.].

## Formatowanie kart pamięci

Przed użyciem nowej karty pamięci lub karty sformatowanej w innym urządzeniu trzeba ją sformatować za pomocą tego aparatu. Formatowanie karty pamięci powoduje usunięcie z niej wszystkich danych. Przed rozpoczęciem formatowania należy skopiować zdjęcia z karty pamięci na dysk komputera lub podjąć inne czynności w celu wykonania ich kopii zapasowej.

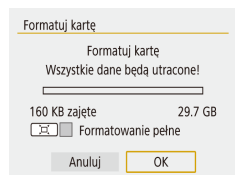

- Wybierz opcję [Formatuj kartę].
- Aby rozpocząć formatowanie, wybierz opcję [OK].



- Operacje formatowania i usuwania danych z karty pamięci powodują jedynie zmianę zapisanych na karcie informacji o strukturze plików i nie zapewniają całkowitego usunięcia danych. Przesyłając lub wyrzucając karty pamięci, należy w razie potrzeby podjąć odpowiednie czynności w celu ochrony informacji osobistych, np. mechanicznie uszkodzić kartę.



- Całkowita pojemność karty pamięci wyświetlana na ekranie formatowania może być mniejsza niż pojemność podawana na karcie.

## Formatowanie pełne

Formatowanie pełne karty pamięci należy wykonać w następujących przypadkach: wyświetlany jest komunikat [Błąd karty pamięciowej], aparat działa nieprawidłowo, odczytywanie/zapisywanie zdjęć znajdujących się na karcie stało się wolniejsze, rejestrowanie serii zdjęć stało się wolniejsze lub nagrywanie filmu zostało nagle przerwane. Formatowanie pełne karty pamięci powoduje usunięcie z niej wszystkich danych. Przed rozpoczęciem formatowania pełnego należy skopiować zdjęcia z karty pamięci na dysk komputera lub podjąć inne czynności w celu wykonania ich kopii zapasowej.

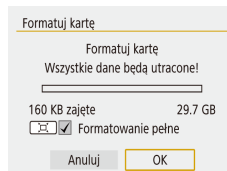

- Na ekranie „Formatowanie kart pamięci” ( 102) naciśnij przycisk , aby wyświetlić ekran .
- Aby rozpocząć formatowanie, wybierz opcję [OK].



- Formatowanie pełne może potrwać dłużej niż operacja opisana w podrozdziale „Formatowanie kart pamięci” ( 102), ponieważ dane są usuwane ze wszystkich komórek karty pamięci.
- Trwającą operację formatowania pełnego można anulować, wybierając opcję [Anuluj]. W takim przypadku wszystkie dane zostaną usunięte, jednak nadal będzie można korzystać z karty pamięci w zwykły sposób.

- Przed użyciem
- Przewodnik podstawowy
- Przewodnik zaawansowany
  - Podstawowe informacje o aparacie
  - Tryb automatyczny/tryb hybrydowy automatyczny
  - Inne tryby fotografowania
  - Tryb P
  - Tryby Tv, Av i M
  - Tryb odtwarzania
  - Funkcje bezprzewodowe
  - Menu ustawień
  - Akcesoria
  - Dodatek
- Skorowidz



## Wybieranie i tworzenie folderów

Możesz wybrać lub utworzyć foldery, w których będą zapisywane zdjęcia. Nowe foldery można tworzyć, wybierając opcję [Utwórz folder] na ekranie wyboru folderów.

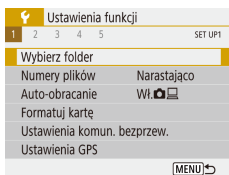

### 1 Przejdź do ekranu [Wybierz folder].

- Wybierz opcję [Wybierz folder].

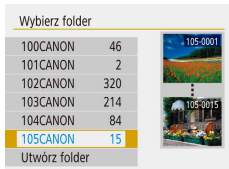

### 2 Wprowadź ustawienie.

- Wybierz folder, w którym będą zapisywane zdjęcia.
- Aby utworzyć nowy folder, wybierz opcję [Utwórz folder].



- Nadawane folderom nazwy składają się z pięciu liter lub liczb poprzedzonych trzycyfrowym numerem folderu, np. 100CANON.
- Można tworzyć foldery z numerami z zakresu 100–999.

## Numery plików

Wykonywane zdjęcia są automatycznie numerowane kolejno (0001–9999) i zapisywane w folderach, które mieszczą po 9999 zdjęć. Można zmieniać sposób przypisywania przez aparat numerów plików.

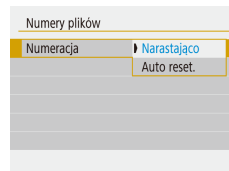

- Wybierz opcję [Numeracja] i ustaw odpowiednią wartość.

Narastająco	Zdjęcia otrzymują kolejne numery (aż do 9999 wykonanego/zapisanego zdjęcia). Numeracja jest kontynuowana nawet po wymianie karty pamięci.
Auto reset.	Numerowanie zdjęć resetowane do 0001 po wymianie karty pamięci lub po utworzeniu nowego folderu.
Ręczny reset	Tworzy nowy folder i rozpoczyna numerowanie zdjęć, zaczynając od 0001.



- Niezależnie od wybranego ustawienia zdjęcia mogą być numerowane kolejno od ostatniego numeru zdjęcia znajdującego się na włożonej karcie pamięci. Aby rozpocząć numerowanie zdjęć od 0001, należy użyć pustej lub sformatowanej (📖 102) karty pamięci.

Przed użyciem

Przewodnik podstawowy

Przewodnik zaawansowany

Podstawowe informacje o aparacie

Tryb automatyczny/tryb hybrydowy automatyczny

Inne tryby fotografowania

Tryb P

Tryby Tv, Av i M

Tryb odtwarzania

Funkcje bezprzewodowe

Menu ustawień

Akcesoria

Dodatek

Skorowidz



## Wyłączanie automatycznego obracania

Wykonaj poniższe czynności, aby wyłączyć funkcję automatycznego obracania zdjęć, która powoduje obracanie wyświetlanych na ekranie aparatu zdjęć odpowiednio do bieżącej orientacji aparatu.

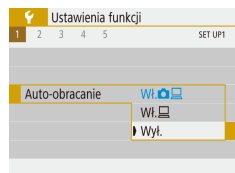

- Ustaw opcję [Auto-obracanie] na wartość [Wyl.].

Wł.	Automatyczne obracanie zdjęć podczas wyświetlania na ekranie aparatu lub komputerze.
Wł.	Automatyczne obracanie zdjęć podczas wyświetlania na komputerze.
Wyl.	Wyłącz automatyczne obracanie zdjęć.



- Zdjęcia wykonane po wybraniu dla opcji [Auto-obracanie] ustawienia [Wyl.] nie będą automatycznie obracane po późniejszej zmianie ustawienia na [Wł.].

## Wyświetlanie jednostek metrycznych/niemetrycznych

W razie konieczności jednostki miary wyświetlane na pasku powiększania (26), wskaźniku ręcznego ustawiania ostrości (56) i we wszystkich innych miejscach można zmienić z m/cm na stopy/cale.

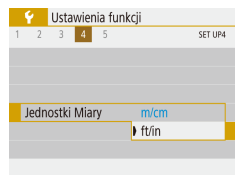

- Ustaw opcję [Jednostki Miary] na wartość [ft/in].

## Sprawdzanie logo certykatów

Na ekranie można wyświetlać niektóre logo certykatów poświadczających zgodność z wymaganiami aparatu. Pozostałe logo certykatów znajdują się w tym podręczniku, na opakowaniu aparatu lub na obudowie aparatu.

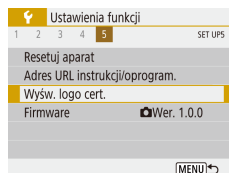

- Wybierz opcję [Wyśw. logo cert.].

## Język wyświetlacza

Język wyświetlacza można swobodnie zmieniać.



- Wybierz język w menu [Wybór języka ].

Przed użyciem
Przewodnik podstawowy
Przewodnik zaawansowany
Podstawowe informacje o aparacie
Tryb automatyczny/tryb hybrydowy automatyczny
Inne tryby fotografowania
Tryb P
Tryby Tv, Av i M
Tryb odtwarzania
Funkcje bezprzewodowe
Menu ustawień
Akcesoria
Dodatek
Skorowidz

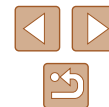



## Zmiana rozdzielczości wyjściowej HDMI

Podczas wyświetlania obrazów na telewizorze poprzez złącze HDMI przełączanie na film o innej rozdzielczości może potrwać nieco dłużej. Opóźnienie można wyeliminować, konwertując filmy z rozdzielczości 4K na Full HD i ustawiając rozdzielczość wyjściową na Full HD przed wyświetleniem filmu.

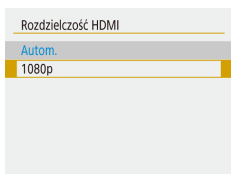

- Ustaw opcję [Rozdzielczość HDMI] na wartość [1080p].

## Dostosowywanie innych ustawień

W menu [🔧] można dostosować również następujące ustawienia:

- [Standard TV] (📖108)
- [Ustawienia komun. bezprzew.] (📖83)
- [Ustawienia GPS] (📖86)
- [Odwróć obraz] (📖22)

## Przywracanie ustawień domyślnych aparatu

W razie przypadkowej zmiany jakiegoś ustawienia można przywrócić ustawienia domyślne aparatu.

### Przywracanie ustawień domyślnych aparatu

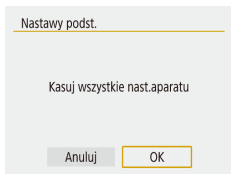

- W menu [Resetuj aparat] wybierz opcję [Nastawy podst.].
- Po wybraniu opcji [OK] nastąpi przywrócenie ustawień domyślnych aparatu.



- W przypadku poniższych funkcji nie zostaną przywrócone ustawienia domyślne.
  - Ustawienia w menu [🔧] (📖23) > [Data/czas/strefa] (📖16), [Wybór języka] (📖104) i [Standard TV] (📖108).
  - Informacje dotyczące łączności innej niż [Funkcja Bluetooth] zarejestrowanej w menu [Ustawienia komun. bezprzew.] (📖83)

## Przywracanie domyślnych ustawień komunikacji bezprzewodowej

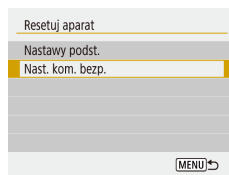

- W menu [Resetuj aparat] wybierz opcję [Nast. kom. bezp.].
- Po wybraniu opcji [OK] nastąpi przywrócenie domyślnych ustawień komunikacji bezprzewodowej.

## Ukrywanie wskazówek dotyczących funkcji

Wskazówki dotyczące funkcji są zwykle widoczne przy wybieraniu elementów w menu szybkiego sterowania (📖23) lub MENU (📖23). Jeśli chcesz, możesz wyłączyć wyświetlanie tych informacji.

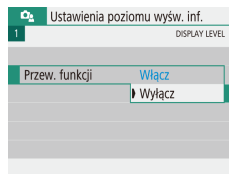

- Wybierz menu [📖] (📖23) > [Przew. funkcji] > [Wyłącz].



- W menu [📖] (📖23) > [Wyświetlanie menu] można zmieniać sposób wyświetlania menu.

Przed użyciem

Przewodnik podstawowy

Przewodnik zaawansowany

Podstawowe informacje o aparacie

Tryb automatyczny/tryb hybrydowy automatyczny

Inne tryby fotografowania

Tryb P

Tryby Tv, Av i M

Tryb odtwarzania

Funkcje bezprzewodowe

Menu ustawień

Akcesoria

Dodatek

Skorowidz



## Akcesoria

Radość odkrywania nowych zastosowań aparatu dzięki opcjonalnym akcesoriom firmy Canon i innym zgodnym akcesoriom sprzedawanym oddzielnie

## Schemat systemu

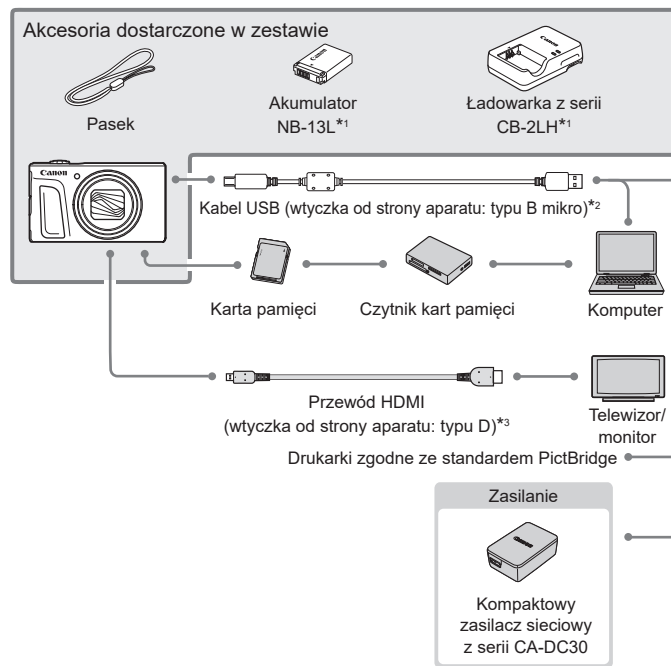

\*1 Produkt można również nabyć oddzielnie.

\*2 Dostępne jest również oryginalne akcesorium firmy Canon (kabel interfejsu IFC-600PCU).

\*3 Należy użyć dostępnego w sprzedaży przewodu o długości maks. 2,5 m.

Przed użyciem

Przewodnik podstawowy

Przewodnik zaawansowany

Podstawowe informacje o aparacie

Tryb automatyczny/tryb hybrydowy automatyczny

Inne tryby fotografowania

Tryb P

Tryby Tv, Av i M

Tryb odtwarzania

Funkcje bezprzewodowe

Menu ustawień

Akcesoria

Dodatek

Skorowidz



### Zaleca się korzystanie z oryginalnych akcesoriów firmy Canon.

Aby w pełni korzystać z możliwości opisywanego produktu, należy używać go wraz z oryginalnymi akcesoriami firmy Canon.

Firma Canon nie będzie ponosić odpowiedzialności za żadne uszkodzenia produktu i (lub) wypadki, takie jak pożary, które zostaną spowodowane nieprawidłowym działaniem akcesoriów firm innych niż Canon (np. wyciekami elektrolitu lub wybuchem akumulatora). Należy pamiętać, że żadne naprawy produktu firmy Canon, które będą konieczne do przeprowadzenia w wyniku takiego nieprawidłowego działania, nie są objęte gwarancją i wymagają poniesienia kosztów przez użytkownika.

## Akcesoria opcjonalne

Przedstawione poniżej akcesoria do aparatu są sprzedawane oddzielnie. Należy pamiętać, że ich dostępność zmienia się w zależności od regionu, a niektóre mogą być już całkowicie niedostępne.

## Zasilanie

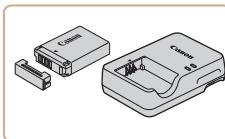

### Akumulator NB-13L

- Bateria litowo-jonowa

### Ładowarka z serii CB-2LH

- Ładowarka do akumulatora NB-13L



- Ładowarka może być użytkowana w regionach, w których jest używane zasilanie prądem zmiennym o napięciu 100–240 V (50/60 Hz).
- W przypadku gniazdek sieci elektrycznej o różnych kształtach należy używać dostępnego w sprzedaży adaptera wtyczki. Nie wolno nigdy korzystać z podróznego transformatora elektrycznego, gdyż może on uszkodzić akumulator.
- W przypadku korzystania z akumulatora firmy innej niż Canon jest wyświetlany komunikat [Błąd komunikacji z akumulatorem.] i konieczne jest działanie ze strony użytkownika. Należy pamiętać, że firma Canon nie będzie ponosić odpowiedzialności za żadne uszkodzenia powstałe w wyniku wypadków, np. wadliwego działania lub pożarów, które zostaną spowodowane użyciem akumulatorów innych firm niż Canon.



- Akumulator jest wyposażony w wygodną pokrywę, ułatwiającą szybkie sprawdzenie stanu naładowania. Zamocuj pokrywę w taki sposób, aby symbol ▲ był widoczny na naładowanym akumulatorze, a symbol ▲ pozostawał niewidoczny na nienaładowanym.

Przed użyciem

Przewodnik podstawowy

Przewodnik zaawansowany

Podstawowe informacje o aparacie

Tryb automatyczny/tryb hybrydowy automatyczny

Inne tryby fotografowania

Tryb P

Tryby Tv, Av i M

Tryb odtwarzania

Funkcje bezprzewodowe

Menu ustawień

Akcesoria

Dodatek

Skorowidz



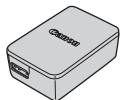

### Kompaktowy zasilacz sieciowy z serii CA-DC30

- Włóż do aparatu dostarczony w zestawie akumulator, aby go naładować. Do podłączenia zasilacza do aparatu potrzebny jest kabel interfejsu IFC-600PCU (sprzedawany oddzielnie).

## Inne akcesoria

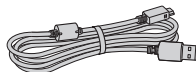

### Kabel interfejsu IFC-600PCU

- Służy do podłączenia aparatu do komputera lub drukarki.

## Drukarki



### Drukarki Canon zgodne ze standardem PictBridge

- Zdjęcia można drukować nawet bez użycia komputera, podłączając aparat bezpośrednio do drukarki.

## Korzystanie z akcesoriów opcjonalnych

### Odtwarzanie zdjęć i filmów na ekranie telewizora

► Zdjęcia ► Filmy

Zdjęcia można wyświetlać na ekranie telewizora o wysokiej rozdzielczości (HD) za pomocą dostępnego w sprzedaży przewodu HDMI (o długości nieprzekraczającej 2,5 m, z wtyczką typu D od strony aparatu). Informacje dotyczące podłączenia lub przełączania wejść znajdują się w instrukcji obsługi telewizora.



- Niektóre informacje nie są wyświetlane podczas wyświetlania zdjęć na ekranie telewizora (120).

**1** Upewnij się, że aparat i telewizor są wyłączone.

**2** Podłącz aparat do telewizora.

- Po stronie telewizora włóż wtyczkę kabla do gniazda wejściowego HDMI zgodnie z ilustracją.

- Po stronie aparatu otwórz pokrywę złącz i włóż wtyczkę kabla do gniazda w aparacie.

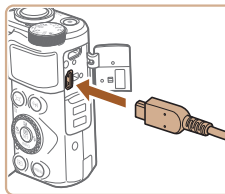
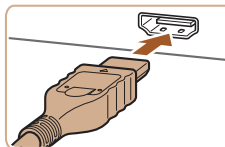

Przed użyciem

Przewodnik podstawowy

Przewodnik zaawansowany

Podstawowe informacje o aparacie

Tryb automatyczny/tryb hybrydowy automatyczny

Inne tryby fotografowania

Tryb P

Tryby Tv, Av i M

Tryb odtwarzania

Funkcje bezprzewodowe

Menu ustawień

Akcesoria

Dodatek

Skorowidz



### 3 Włącz telewizor i przełącz go na wejście sygnału urządzenia zewnętrznego.

- Przełącz wejście telewizora na wejście sygnału urządzenia zewnętrznego podłączonego za pomocą kabla w punkcie 2.

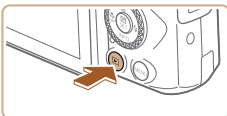

### 4 Włącz aparat.

- Naciśnij przycisk , aby włączyć aparat.
- Zdjęcia i filmy z aparatu są teraz wyświetlane na telewizorze. (Ekran aparatu jest natomiast wygaszony).
- Po zakończeniu wyłącz najpierw aparat i telewizor, a dopiero później odłącz kabel.



- Podczas wyświetlania przez kabel HDMI przejście do następnego zdjęcia może zająć trochę czasu, jeśli odbywa się przełączanie między filmami w rozdzielczości 4K lub HD lub różnej jakości obrazu.



- Gdy aparat jest podłączony do telewizora, można również fotografować, wyświetlając podgląd na dużym ekranie. Procedura fotografowania jest taka sama, jak w przypadku korzystania z ekranu aparatu.

## Wkładanie i ładowanie akumulatora

Naładuj dostarczony w zestawie akumulator przy użyciu kompaktowego zasilacza sieciowego z serii CA-DC30 i kabla interfejsu IFC-600PCU.

### 1 Włóż akumulator.

- Aby otworzyć pokrywę, wykonaj czynności podane w punkcie 1 w podrozdziale „Wkładanie akumulatora i karty pamięci” (15).
- Włóż akumulator w sposób podany w punkcie 2 procedury „Wkładanie akumulatora i karty pamięci” (15).
- Aby zamknąć pokrywę, wykonaj czynności podane w punkcie 4 w podrozdziale „Wkładanie akumulatora i karty pamięci” (16).

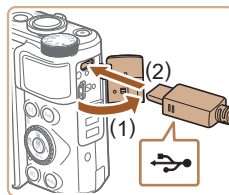

### 2 Podłącz do aparatu kompaktowy zasilacz sieciowy.

- Otwórz osłonę przy wyłączonym aparacie (1). Trzymaj mniejszą wtyczkę kabla interfejsu (sprzedawanego oddzielnie) skierowaną w sposób pokazany na ilustracji i włóż ją do końca do gniazda aparatu (2).
- Podłącz większą wtyczkę kabla interfejsu do kompaktowego zasilacza sieciowego.



Przed użyciem

Przewodnik podstawowy

Przewodnik zaawansowany

Podstawowe informacje o aparacie

Tryb automatyczny/tryb hybrydowy automatyczny

Inne tryby fotografowania

Tryb P

Tryby Tv, Av i M

Tryb odtwarzania

Funkcje bezprzewodowe

Menu ustawień

Akcesoria

Dodatek

Skorowidz



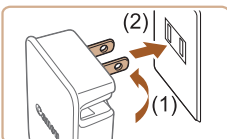

### 3 Naładuj akumulator.

- Podłącz kompaktowy zasilacz sieciowy do gniazdka sieci elektrycznej zgodnie z ilustracją.
- Jeśli kompaktowy zasilacz sieciowy jest wyposażony w kabel zasilania, podłącz kabel do zasilacza, a jego drugi koniec do gniazdka sieci elektrycznej.

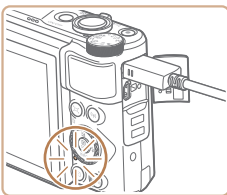
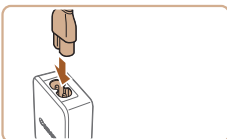

- Rozpocznie się ładowanie i zaświeci się lampka ładowania USB.
- Po zakończeniu ładowania lampka zgaśnie.
- Odłącz kompaktowy zasilacz sieciowy od gniazdka sieci elektrycznej, a kabel interfejsu — od aparatu.



- Akumulatora nie należy ładować dłużej niż 24 godziny, ponieważ grozi to jego uszkodzeniem lub pogorszeniem sprawności.
- W przypadku ładowania innego akumulatora należy zawsze przed wymianą akumulatora przeznaczonego do naładowania odłączyć od aparatu kabel interfejsu.



- Jeśli lampka ładowania USB nie świeci się, odłącz kabel interfejsu i podłącz go ponownie.
- Naładowane akumulatory stopniowo się rozładują, nawet gdy nie są użytkowane. Akumulator należy ładować w dniu, w którym będzie użytkowany (lub dzień wcześniej).
- Ładowarka może być użytkowana w regionach, gdzie stosowane jest zasilanie prądem zmiennym o napięciu 100–240 V (50/60 Hz). W przypadku gniazdek sieci elektrycznej o różnych kształtach należy używać dostępnego w sprzedaży adaptera wtyczki. Nie wolno nigdy korzystać z podróznego transformatora elektrycznego, gdyż może on uszkodzić akumulator.

### Ładowanie baterii przy użyciu komputera

Akumulator można również naładować, wkładając większą wtyczkę kabla interfejsu do złącza USB w komputerze, jak to opisano w punkcie 2 w podrozdziale „Wkładanie i ładowanie akumulatora” (109). Szczegółowe informacje na temat połączeń USB na komputerze można znaleźć w jego instrukcji obsługi. Zaleca się korzystanie z kabla interfejsu IFC-600PCU (sprzedawanego oddzielnie).

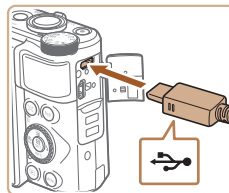

- Otwórz pokrywę przy wyłączonym aparacie. Ustaw mniejszą wtyczkę kabla w sposób pokazany na ilustracji i wóź ją do końca do gniazda aparatu.

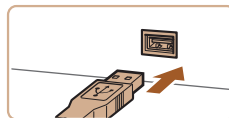

- Podłącz większą wtyczkę do komputera. Szczegółowe informacje na temat połączeń komputera można znaleźć w jego instrukcji obsługi.

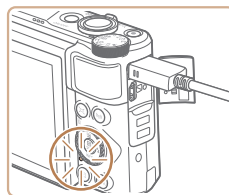

- Rozpocznie się ładowanie, a wskaźnik na tylnej ściance aparatu zaświeci się na pomarańczowo.
- Ładowanie może jednak potrwać dłużej, jeśli importujesz zdjęcia z aparatu do komputera w sposób opisany w podrozdziale „Schemat systemu” (106).
- Po zakończeniu ładowania lampka zgaśnie.

Przed użyciem
Przewodnik podstawowy
Przewodnik zaawansowany
Podstawowe informacje o aparacie
Tryb automatyczny/tryb hybrydowy automatyczny
Inne tryby fotografowania
Tryb P
Tryby Tv, Av i M
Tryb odtwarzania
Funkcje bezprzewodowe
Menu ustawień
Akcesoria
Dodatek
Skorowidz





- Ładowanie może potrwać dłużej, jeśli importujesz zdjęcia z aparatu do komputera w sposób opisany w podrozdziale „Zapisywanie zdjęć na dysku komputera” (112).
- Ładowanie zostanie przerwane, a wskaźnik zgaśnie, jeśli po rozpoczęciu ładowania w opisany powyżej sposób naciśniesz przycisk ON/OFF w celu wyłączenia aparatu.
- W przypadku niektórych komputerów ładowanie baterii może wymagać obecności karty pamięci w aparacie. Kartę pamięci należy włożyć do aparatu (15) przed podłączeniem kabla do portu USB w komputerze.

## Korzystanie z oprogramowania

Aby korzystać z funkcji poniższego oprogramowania, pobierz je z witryny firmy Canon w sieci Web i zainstaluj na komputerze.

- Image Transfer Utility 2
  - Automatyczne wysyłanie zdjęć do komputera (92)
- Map Utility
  - Wyświetlanie na mapie informacji GPS dodanych do zdjęć



- Aby wyświetlać i edytować zdjęcia na komputerze, skorzystaj z zainstalowanego fabrycznie lub ogólnie dostępnego oprogramowania obsługującego zdjęcia wykonane za pomocą aparatu.



- Pobierz i zainstaluj najnowsze oprogramowanie z witryny firmy Canon w sieci Web.

Przed użyciem

Przewodnik podstawowy

Przewodnik zaawansowany

Podstawowe informacje o aparacie

Tryb automatyczny/tryb hybrydowy automatyczny

Inne tryby fotografowania

Tryb P

Tryby Tv, Av i M

Tryb odtwarzania

Funkcje bezprzewodowe

Menu ustawień

Akcesoria

Dodatek

Skorowidz



## Zapisywanie zdjęć na dysku komputera

Za pomocą kabla interfejsu IFC-600PCU lub kabla USB (oba sprzedawane oddzielnie; wtyczka od strony aparatu: typu B mikro) możesz podłączać aparat do komputera, aby zapisywać na nim zdjęcia.

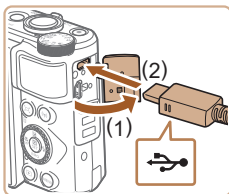

### 1 Podłącz aparat do komputera.

- Otwórz osłonę przy wyłączonym aparacie (1). Ustaw mniejszą wtyczkę kabla USB zgodnie z ilustracją i włóż ją do końca do gniazda aparatu (2).

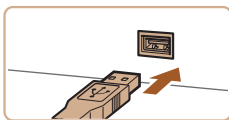

- Podłącz większą wtyczkę do komputera. Szczegółowe informacje na temat połączeń komputera można znaleźć w jego instrukcji obsługi.
- Aparat włącza się automatycznie po podłączeniu do komputera.

### 2 Zapisz zdjęcia z aparatu na dysku komputera.

- Aby wyświetlać zdjęcia, użyj zainstalowanego fabrycznie lub powszechnie dostępnego oprogramowania.

## Drukowanie zdjęć

► Zdjęcia ► Filmy

Zdjęcia można z łatwością drukować po podłączeniu aparatu do drukarki. W aparacie można wskazywać zdjęcia do jednoczesnego drukowania, przygotowywać zlecenia dla pracowni fotograficznych oraz przygotowywać zlecenia lub drukować zdjęcia przeznaczone do fotoksiążek.

Na potrzeby ilustracji użyto drukarki Compact Photo Printer z serii Canon SELPHY CP. Zawartość ekranów i dostępne funkcje zmieniają się w zależności od modelu drukarki. Dodatkowe informacje można znaleźć także w instrukcji obsługi drukarki.

## Łatwe drukowanie

► Zdjęcia ► Filmy

Wykonane zdjęcia możesz drukować po podłączeniu aparatu do drukarki zgodnej ze standardem PictBridge za pomocą kabla USB (sprzedawanego oddzielnie; wtyczka od strony aparatu: typu B mikro).

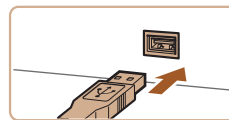
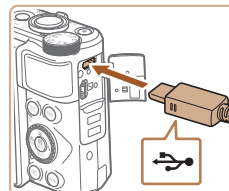

### 1 Upewnij się, że aparat i drukarka są wyłączone.

### 2 Podłącz aparat do drukarki.

- Otwórz pokrywę złącza i włóż do końca mniejszą wtyczkę kabla do złącza aparatu zgodnie z ilustracją.
- Podłącz większą wtyczkę do drukarki. Szczegółowe informacje na temat innych połączeń można znaleźć w instrukcji obsługi dostarczonej z drukarką.

Przed użyciem

Przewodnik podstawowy

Przewodnik zaawansowany

Podstawowe informacje o aparacie

Tryb automatyczny/tryb hybrydowy automatyczny

Inne tryby fotografowania

Tryb P

Tryby Tv, Av i M

Tryb odtwarzania

Funkcje bezprzewodowe

Menu ustawień

Akcesoria

Dodatek

Skorowidz





### 3 Włącz drukarkę.

### 4 Wybierz zdjęcie.



### 5 Przejdź do ekranu drukowania.

- Za pomocą przycisku wybierz opcję [Drukuj obraz], a następnie naciśnij ponownie przycisk .

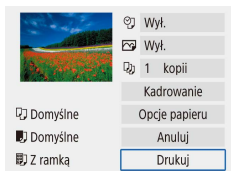

### 6 Wydrukuj zdjęcie.

- Wybierz opcję [Drukuj].
- Rozpocznie się drukowanie.
- Aby wydrukować inne obrazy, po zakończeniu drukowania powtórz powyższe czynności od punktu 4.
- Po zakończeniu drukowania wyłącz aparat i drukarkę oraz odłącz kabel.

## Konfigurowanie ustawień drukowania

► Zdjęcia ► Filmy

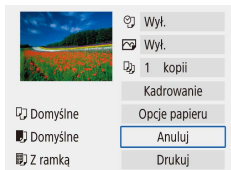

### 1 Przejdź do ekranu drukowania.

- Aby wyświetlić ten ekran, wykonaj czynności podane w punktach 1–5 w podrozdziale „Łatwe drukowanie” (112).

### 2 Wprowadź ustawienia.

- Wybierz jeden z elementów, a następnie odpowiednie ustawienie.

## Dodawanie zdjęć do zleceń wydruku obrazów (DPOF)

► Zdjęcia ► Filmy

Możesz wskazać zdjęcia do jednoczesnego drukowania (nawet 400 obrazów) lub przygotować zlecenia wydruku dla pracowni fotograficznej (nawet 998 obrazów), wybierając zdjęcia na karcie pamięci oraz liczbę kopii. Przygotowane tą metodą informacje o drukowaniu będą zgodne ze standardami DPOF (ang. Digital Print Order Format — format poleceń druku cyfrowego).

- Nie można wybrać filmów.

## ■ Konfigurowanie ustawień drukowania

Format drukowania, umieszczanie daty lub numeru pliku i inne ustawienia można skonfigurować w sposób przedstawiony poniżej. Ustawienia te będą stosowane do wszystkich zdjęć w zleceniu wydruku obrazów.

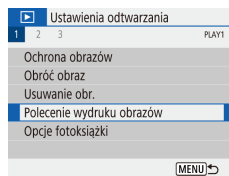

### 1 Wybierz opcję [Polecenie wydruku obrazów].

- Wybierz menu [] (23) > [Polecenie wydruku obrazów].

Przed użyciem
Przewodnik podstawowy
Przewodnik zaawansowany
Podstawowe informacje o aparacie
Tryb automatyczny/tryb hybrydowy automatyczny
Inne tryby fotografowania
Tryb P
Tryby Tv, Av i M
Tryb odtwarzania
Funkcje bezprzewodowe
Menu ustawień
Akcesoria
Dodatek
Skorowidz



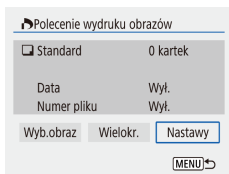

## 2 Wybierz opcję [Nastawy].

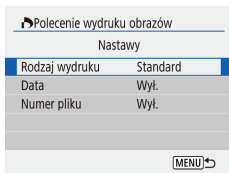

- Wybierz element do skonfigurowania, a następnie wybierz żadaną opcję.
- Aby powrócić do ekranu drukowania, naciśnij przycisk **MENU**.



- W niektórych przypadkach nie wszystkie wprowadzone przez użytkownika ustawienia DPOF zostaną zastosowane przez drukarkę lub pracownię fotograficzną.
- Aparatu nie należy używać do konfigurowania ustawień wydruku obrazów w ustawieniach DPOF ustawionych na innym aparacie. Zmiana ustawień drukowania za pomocą użytkowanego aparatu może spowodować zastąpienie wszystkich dotychczasowych ustawień.
- Po wybraniu dla opcji [Data] ustawienia [Wi.] niektóre drukarki mogą drukować datę dwukrotnie.

## Wskazywanie zdjęć do wydrukowania

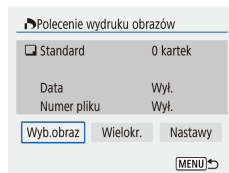



### 1 Wybierz zdjęcia do wydrukowania.

- Wykonaj czynności opisane w punkcie 1 w podrozdziale „Konfigurowanie ustawień drukowania” (113), aby przejść do ekranu po lewej stronie.
- Wybierz opcję [Wyb.obraz] lub [Wielokr.], a następnie naciśnij przycisk .
- Postępuj zgodnie z instrukcjami wyświetlanymi na ekranie, aby dodać obrazy do wydrukowania, a następnie kliknij przycisk **MENU**.

## Drukowanie zdjęć dodanych do Zlecenia wydruku obrazów (DPOF)

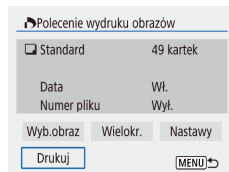
► Zdjęcia ► Filmy



- Po podłączeniu aparatu do drukarki zgodnej ze standardem PictBridge zostanie wyświetlony ekran odtwarzania. Aby przejść do tego ekranu, naciśnij przycisk  i wybierz na ekranie opcję [Polecenie wydruku obrazów].
- Wybierz opcję [Drukuj], a następnie kliknij [OK] na następnym ekranie, aby wydrukować obrazy.
- Każde zadanie druku DPOF, które zostało tymczasowo przerwane przez użytkownika, zostanie wznowione od następnego zdjęcia.

Przed użyciem

Przewodnik podstawowy

Przewodnik zaawansowany

Podstawowe informacje o aparacie

Tryb automatyczny/tryb hybrydowy automatyczny

Inne tryby fotografowania

Tryb P

Tryby Tv, Av i M

Tryb odtwarzania

Funkcje bezprzewodowe

Menu ustawień

Akcesoria

Dodatek

Skorowidz

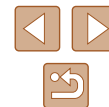

## Dodawanie zdjęć do fotoksiążki

Fotoksiążki można przygotowywać przez wybranie do 998 obrazów na karcie pamięci.

### Dodawanie poszczególnych zdjęć

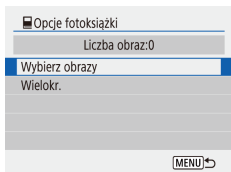
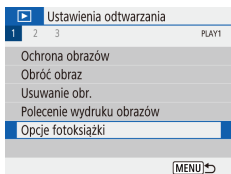

#### 1 Wybierz [Opcje fotoksiążki].

- Wybierz menu [▶] (📖23) > [Opcje fotoksiążki].

#### 2 Wybierz opcję [Wybierz obrazy].

#### 3 Wybierz zdjęcie.

- Wybierz obraz i naciśnij przycisk [✔].
- Pojawi się ikona [✔].
- Aby usunąć zdjęcie z fotoksiążki, naciśnij ponownie przycisk [✔]. Ikona [✔] zniknie z ekranu.
- Aby wybrać inne zdjęcia, powtarzaj powyższą procedurę.
- Po zakończeniu naciśnij przycisk **MENU**, aby powrócić do ekranu menu.

### Dodawanie wielu obrazów jednocześnie

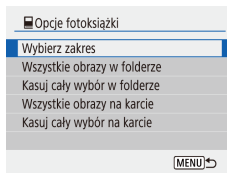

- W punkcie 2 w podrozdziale „Dodawanie poszczególnych zdjęć” (📖115) wybierz opcję [Wielokr.], aby przejść do ekranu po lewej stronie.
- Wybierz jeden z elementów, a następnie naciśnij przycisk [✔].
- Postępuj zgodnie z wyświetlanymi instrukcjami, aby dodać obrazy.



- Aparatu nie należy używać do konfiguracji ustawień wydruku obrazów w ustawieniach Zlecenia wydruku obrazów ustawionych na innym aparacie. Zmiana ustawień drukowania za pomocą użytkowanego aparatu może spowodować zastąpienie wszystkich dotychczasowych ustawień.



- Nie można wybrać filmów.

Przed użyciem

Przewodnik podstawowy

Przewodnik zaawansowany

Podstawowe informacje o aparacie

Tryb automatyczny/tryb hybrydowy automatyczny

Inne tryby fotografowania

Tryb P

Tryby Tv, Av i M

Tryb odtwarzania

Funkcje bezprzewodowe

Menu ustawień

Akcesoria

Dodatek

Skorowidz



## Dodatek

Przydatne informacje dotyczące obsługi aparatu

### Rozwiązywanie problemów

W przypadku podejrzenia, że występuje jakiś problem z aparatem, należy najpierw sprawdzić poniższe zagadnienia. Jeśli problem nie znika, należy skontaktować się z punktem obsługi klienta.

#### Zasilanie

Po naciśnięciu przycisku ON/OFF nic się nie dzieje.

- Zabrudzenie styków baterii powoduje zmniejszenie jej wydajności. Spróbuj oczyścić styki za pomocą bawełnianej szmatki oraz kilkakrotnie włożyć i wyjąć akumulator.

Akumulator szybko się wyczerpuje.

- Wydajność baterii zmniejsza się w niskich temperaturach. Spróbuj nieco ogrzać akumulator, np. wkładając go do kieszeni, dbając przy tym, aby jego styki nie zetknęły się z żadnymi metalowymi przedmiotami.
- Zabrudzenie styków baterii powoduje zmniejszenie jej wydajności. Spróbuj oczyścić styki za pomocą bawełnianej szmatki oraz kilkakrotnie włożyć i wyjąć akumulator.
- Jeśli czynności te nie przynoszą efektu, gdyż akumulator nadal szybko się wyczerpuje po naładowaniu, oznacza to, że zakończył się okres jego żywotności. W takim przypadku należy kupić nowy akumulator.

Akumulator pęcznieje.

- Pęcznienie baterii jest normalnym zjawiskiem i nie powoduje żadnych zagrożeń dla bezpieczeństwa. Jeśli jednak pęcznienie uniemożliwia włożenie akumulatora do aparatu, należy skontaktować się z punktem obsługi klienta.

#### Fotografowanie

Nie można fotografować.

- W czasie odtwarzania (📖67) naciśnij spust migawki do połowy (📖21).

Dziwne widoki na ekranie podczas fotografowania.

- Należy pamiętać, że poniższe zjawiska związane z wyświetlaniem obrazu nie zostaną zarejestrowane na zdjęciach, ale zostaną utrwalone na filmach.
  - Podczas fotografowania przy świetle jarzeniowym lub diodowym ekran może migotać oraz mogą pojawiać się poziome pasma o jednolitej barwie.

Przed użyciem

Przewodnik podstawowy

Przewodnik zaawansowany

Podstawowe informacje o aparacie

Tryb automatyczny/tryb hybrydowy automatyczny

Inne tryby fotografowania

Tryb P

Tryby Tv, Av i M

Tryb odtwarzania

Funkcje bezprzewodowe

Menu ustawień

Akcesoria

Dodatek

Skorowidz

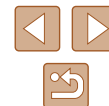

Nagrywanie lub odtwarzanie filmu zostanie natychmiast przerwane.

- Aby korzystać z funkcji [4k 29.97P] lub [4k 25.00P], należy użyć karty pamięci UHS-I o klasie szybkości UHS 3.

Zdjęcia są nieostre.

- Sprawdź, czy są wyłączone zbędne funkcje, np. makro.
- Spróbuj wykonać zdjęcia, korzystając z funkcji blokowania ostrości lub blokowania AF ([59], [60]).

Po naciśnięciu spustu migawki do połowy nie pojawiają się żadne punkty AF i aparat nie ustawia ostrości.

- Aby pojawiały się punkty AF, a aparat prawidłowo ustawiał ostrość, spróbuj przed naciśnięciem (lub kilkukrotnym naciśnięciem) spustu migawki do połowy skomponować kadr, w którego środkowej części znajdują się obiekty o większym poziomie kontrastu.

Obiekty na zdjęciach wyglądają na zbyt ciemne.

- Skoryguj jasność z użyciem kompensacji ekspozycji ([52]).
- Skorzystaj z funkcji blokady AE lub pomiaru punktowego ([52]).

Obiekty na zdjęciach są zbyt jasne, a najjaśniejsze obszary prześwietlone.

- Skoryguj jasność z użyciem kompensacji ekspozycji ([52]).
- Skorzystaj z funkcji blokady AE lub pomiaru punktowego ([52]).
- Zmniejsz ilość światła padającego na fotografowane obiekty.

Zdjęcia są zbyt ciemne pomimo użycia lampy błyskowej ([29]).

- Skoryguj jasność poprzez zmianę lub kompensację mocy błysku ([62], [66]).
- Zwiększ czułość ISO ([53]).

Obiekty na zdjęciach wykonywanych z użyciem lampy błyskowej są zbyt jasne, a najjaśniejsze obszary prześwietlone.

- Skoryguj jasność poprzez zmianę lub kompensację mocy błysku ([62], [66]).

## Nagrywanie filmów

Filmowane obiekty wyglądają na zniekształcone.

- Filmowane obiekty mogą wyglądać na zniekształcone, jeśli podczas nagrywania szybko przemieszczają się przez kadr.

## Wi-Fi

Nie można uzyskać dostępu do menu Wi-Fi za pomocą przycisku (¶).

- Menu Wi-Fi jest niedostępne, gdy aparat jest podłączony do drukarki lub komputera za pomocą kabla. Odłącz kabel.

Nie można nawiązać połączenia z punktem dostępu.

- Upewnij się, że w punkcie dostępu wybrany jest kanał komunikacyjny obsługiwany przez aparat ([123]). Zalecane jest ręczne wskazanie obsługiwanego kanału zamiast automatycznego przypisywania kanału.

Wysyłanie zdjęć jest czasochłonne/połączenie bezprzewodowe zostało przerwane.

- Należy unikać korzystania z aparatu w pobliżu źródeł zakłóceń sygnału Wi-Fi, takich jak kuchenki mikrofalowe lub inne urządzenia działające w pasmie 2,4 GHz.
- Umieść aparat bliżej urządzenia, z którym próbujesz nawiązać połączenie (np. punktu dostępu), i upewnij się, że między urządzeniami nie znajdują się żadne przedmioty.

Przed użyciem

Przewodnik podstawowy

Przewodnik zaawansowany

Podstawowe informacje o aparacie

Tryb automatyczny/tryb hybrydowy automatyczny

Inne tryby fotografowania

Tryb P

Tryby Tv, Av i M

Tryb odtwarzania

Funkcje bezprzewodowe

Menu ustawień

Akcesoria

Dodatek

Skorowidz



## Błędy i ostrzeżenia

Jeśli pojawia się jakiś komunikat o błędzie, należy zareagować w sposób opisany poniżej.

### Kody błędów

- W razie problemów z aparatem wyświetlają się kody błędów (w formacie Errxx) oraz zalecane działania.

Numer	Komunikat i działanie
02	Brak dostępu do karty. Włóż ponownie/zmień kartę lub sformatuj ją w aparacie. → Włóż ponownie kartę pamięci, użyj innej karty lub sformatuj ją.
04	Nie można zachować obrazów. Karta zapelniła się. Wymień kartę. → Użyj innej karty pamięci, usuń niepotrzebne obrazy lub sformatuj kartę.
10, 20, 30, 40, 50, 60, 70, 80, 99	Wystąpił błąd uniemożliwiający fotografowanie. Wyłącz i włącz ponownie aparat lub włóż ponownie baterię. → Użyj przycisku ON/OFF lub włóż ponownie akumulator.

\* Jeśli problem nie ustępuje, należy zanotować kod błędu (Errxx) i skontaktować się z punktem obsługi klienta.

### Wi-Fi

Urządzenie o tym samym adr. IP istnieje w wybranej sieci

- Resetuj adres IP, tak aby nie powodował konfliktów z innym adresem.

Rozłączono/Nie można wysłać tego obrazu

- Możesz znajdować się w miejscu, do którego nie dociera sygnał Wi-Fi.
- Należy unikać korzystania z funkcji Wi-Fi w aparacie w pobliżu kucharek mikrofalowych oraz innych urządzeń działających w pasmie 2,4 GHz.
- Umieść aparat bliżej urządzenia, z którym próbujesz nawiązać połączenie (np. punktu dostępu), i upewnij się, że między urządzeniami nie znajdują się żadne przedmioty.
- Upewnij się, że podłączone urządzenie nie zgłosiło błędów.

Za mało wolnego miejsca na serwerze

- Przed kolejną próbą przesłania usuń niepotrzebne obrazy i sprawdź, czy jest dostępne wolne miejsce.

Sprawdź nastawy sieciowe

- Upewnij się, że komputer może połączyć się z Internetem przy użyciu bieżących ustawień sieciowych.

Przed użyciem

Przewodnik podstawowy

Przewodnik zaawansowany

Podstawowe informacje o aparacie

Tryb automatyczny/tryb hybrydowy automatyczny

Inne tryby fotografowania

Tryb P

Tryby Tv, Av i M

Tryb odtwarzania

Funkcje bezprzewodowe

Menu ustawień

Akcesoria

Dodatek

Skorowidz



## Informacje wyświetlane na ekranie

### Fotografowanie (Ekran informacji szczegółowych)

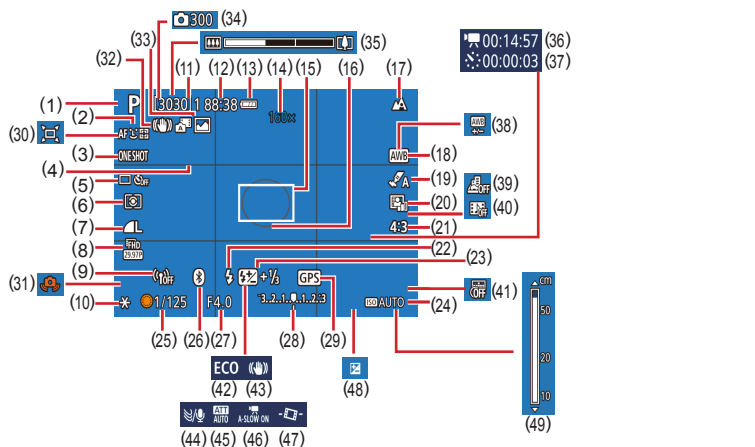

- (1) Tryb fotografowania, ikona scenarii
- (2) Metoda AF
- (3) Działanie AF
- (4) Linie siatki
- (5) Wyzwalanie migawki
- (6) Tryb pomiaru
- (7) Jakość obrazu
- (8) Wielkość nagrywanego filmu
- (9) Siła sygnału Wi-Fi
- (10) Blokada AE
- (11) Dostępna liczba zdjęć, Maksymalna liczba zdjęć w serii
- (12) Czas do dyspozycji
- (13) Poziom naładowania baterii
- (14) Powiększenie, cyfrowy telekonwerter
- (15) Punkt AF
- (16) Ramka punktu pomiaru
- (17) Zakres ostrości, blokada AF

- (18) Balans bieli
- (19) Ustawienia stylu
- (20) Autom. optymalizator jasności
- (21) Współ. prop. obrazu
- (22) Tryb błysku, blokada ekspozycji kamery
- (23) Korekta ekspozycji z lampą
- (24) Czulość ISO
- (25) Czas naświetlania
- (26) Stan połączenia Bluetooth
- (27) Przysłona
- (28) Poziom ekspozycji
- (29) Połączenie przez Bluetooth ze smartfonem i stan pobierania informacji GPS
- (30) Autom.
- (31) Ostrzeżenie o poruszeniu zdjęcia

- (32) Inteligentna stabilizacja obrazu
- (33) Tryb hybrydowy automatyczny / Typ przeglądu
- (34) Liczba zdjęć
- (35) Pasek powiększenia
- (36) Wymagany czas
- (37) Czas odtwarzania
- (38) Korekta balansu bieli
- (39) Film z efekt. miniatury
- (40) Migawka wideo
- (41) Tryb Eco
- (42) Tryb Eco
- (43) Stabilizacja
- (44) Usuw. wiatru
- (45) Tłumik
- (46) Autom. wolna migawka
- (47) Autom. poz.
- (48) Poziom kompensacji ekspozycji
- (49) Wskaźnik MF

### Poziom naładowania baterii

O stanie naładowania baterii informuje ikona lub komunikat na ekranie aparatu.

Ekran	Szczegóły
	Wystarczający poziom naładowania.
	Bateria częściowo wyczerpana, ale wystarczająca.
	Akumulator niemal wyczerpany — należy go wkrótce naładować.
	Bateria wyczerpana — należy natychmiast naładować akumulator.

Przed użyciem

Przewodnik podstawowy

Przewodnik zaawansowany

Podstawowe informacje o aparacie

Tryb automatyczny/tryb hybrydowy automatyczny

Inne tryby fotografowania

Tryb P

Tryby Tv, Av i M

Tryb odtwarzania

Funkcje bezprzewodowe

Menu ustawień

Akcesoria

Dodatek

Skorowidz

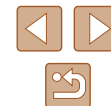

## Odtwarzanie (Ekran informacji szczegółowych)

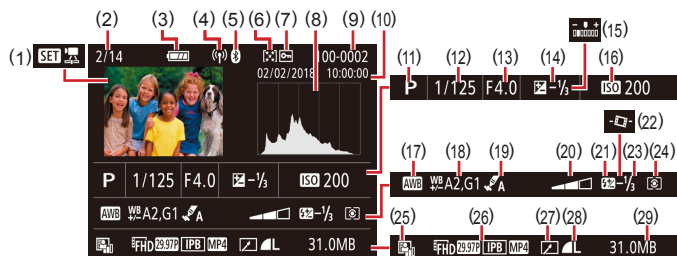

- |  |  |
|--|--|
| (1) Odtwarzanie filmów (26, 67),<br>odtwarzanie przeglądu filmowego (28) | (14) Poziom kompensacji ekspozycji (52)                        |
| (2) Numer bieżącego obrazu /<br>Całkowita liczba obrazów                 | (15) Jasność (39)  |
| (3) Poziom naładowania baterii (119)                                     | (16) Czułość ISO (53)  |
| (4) Siła sygnału Wi-Fi   | (17) Bilans bieli (54)   |
| (5) Stan połączenia Bluetooth (85)                                       | (18) Korekta balansu bieli (55)                                |
| (6) Ocena (77)   | (19) Ustawienia stylu (55)                                     |
| (7) Ochrona obrazów (72)   | (20) Efekt filtru (39)   |
| (8) Histogram (69)   | (21) Lampa błyskowa (61)                                       |
| (9) Numer folderu — numer pliku (103)                                    | (22) Autom. poz. (37)  |
| (10) Data/godzina fotografowania (16)                                    | (23) Korekta ekspozycji z lampą (62),<br>kompresja filmów (80) |
| (11) Tryb fotografowania   | (24) Metoda pomiaru (52)                                       |
| (12) Czas naświetlania (64, 65)  | (25) Autom. optymalizator jasności (53)                        |
| (13) Przysłona (65)  | (26) Wielkość nagrywanego filmu (46)                           |
|  | (27) Edycja obrazów (77)                                       |
|  | (28) Obrazy: Jakość obrazu (36)*<br>Filmy: Czas odtwarzania    |
|  | (29) Rozmiar pliku   |

\* Skadrowane zdjęcia są oznaczone ikoną [t].

Przed użyciem

Przewodnik podstawowy

Przewodnik zaawansowany

Podstawowe informacje  
o aparacie

Tryb automatyczny/tryb  
hybrydowy automatyczny

Inne tryby fotografowania

Tryb P

Tryby Tv, Av i M

Tryb odtwarzania

Funkcje bezprzewodowe

Menu ustawień

Akcesoria

Dodatek

Skorowidz





## Uwagi dotyczące obsługi

- Aparat to precyzyjne urządzenie elektroniczne. Należy unikać upuszczania go i narażania na silne wstrząsy.
- Nie wolno umieszczać aparatu w pobliżu magnesów, silników ani innych urządzeń generujących silne pole elektromagnetyczne. Silne pola elektromagnetyczne mogą spowodować wadliwe działanie aparatu lub usunięcie danych obrazu.
- Jeśli na aparacie lub ekranie znajdują się krople wody lub kurz, należy przetrzeć te elementy suchą i miękką tkaniną, np. ściereczką do czyszczenia okularów. Nie należy ich mocno pocierać ani używać siły.
- Aparatu i ekranu nie wolno czyścić przy użyciu środków czyszczących zawierających rozpuszczalniki organiczne.
- Kurz należy usuwać z obiektywu za pomocą pędzelka z dmuchawą. Jeśli czyszczenie sprawia kłopoty, należy skontaktować się z punktem obsługi klienta.
- Nieużywany akumulator należy przechowywać w plastikowej torebce lub innym pojemniku. W przypadku niekorzystania z akumulatora przez dłuższy czas należy przed jego odłożeniem, około raz w roku, naładować go, a następnie całkowicie rozładować za pomocą aparatu.

## Dane techniczne

### Matryca

Wielkość obrazu ..... Typ 1/2,3  
Rzeczywista liczba pikseli  
(Przetwarzanie obrazu może spowodować  
zmniejszenie liczby pikseli)..... Około 20,3 mln pikseli  
Całkowita liczba pikseli ..... Około 21,1 mln pikseli

### Obiektyw

Ogniskowa  
(odpowiednik dla kliszy 35 mm)..... 4,3–172 mm  
(24–960 mm)  
Powiększenie..... 40x

Zasięg fotografowania (mierzony od czoła obiektywu)

Tryb fotografowania	Zakres ostrości	Maksymalne oddalenie (∞)	Maksymalne zbliżenie (☒)
AUTO*	–	Od 1 cm do nieskończoności	Od 2,0 m do nieskończoności
Inne niż powyżej		Od 5 cm do nieskończoności	Od 2,0 m do nieskończoności
		1–50 cm	–

\* Przy ręcznej regulacji ostrości jest tak samo.

Przed użyciem

Przewodnik podstawowy

Przewodnik zaawansowany

Podstawowe informacje o aparacie

Tryb automatyczny/tryb hybrydowy automatyczny

Inne tryby fotografowania

Tryb P

Tryby Tv, Av i M

Tryb odtwarzania

Funkcje bezprzewodowe

Menu ustawień

Akcesoria

Dodatek

Skorowidz



## Migawka

### Czas naświetlania

Tryb automatyczny (ustawienia automatyczne)

Najdłuższy czas otwarcia migawki ..... 1 s

Najkrótszy czas otwarcia migawki ..... 1/3200 s

Zakres we wszystkich trybach fotografowania

Najdłuższy czas otwarcia migawki ..... 15 s

Najkrótszy czas otwarcia migawki ..... 1/3200 s

Wartości dostępne w trybie Tv (s)

Tryb fotografowania .....	Tryb M / tryb Tv
	15, 13, 10, 8, 6, 5, 4, 3,2, 2,5,
	2, 1,6, 1,3, 1, 0,8, 0,6, 0,5, 0,4,
	0,3, 1/4, 1/5, 1/6, 1/8, 1/10,
	1/13, 1/15, 1/20, 1/25, 1/30,
	1/40, 1/50, 1/60, 1/80, 1/100,
	1/125, 1/160, 1/200, 1/250,
	1/320, 1/400, 1/500, 1/640,
	1/800, 1/1000, 1/1250, 1/1600,
	1/2000, 1/2500, 1/3200

## Przysłona

### Liczba f

Oddalenie ..... 3,3–8,0

Zbliżenie ..... 6,9–8,0

## Sterowanie lampą

### Wbudowana lampa błyskowa

Zasięg lampy błyskowej (przy maks. oddaleniu)

najbliższy punkt ..... Około 50 cm

najdalszy punkt ..... Około 5,0 m

Zasięg lampy błyskowej (przy maks. zbliżeniu)

najbliższy punkt ..... Około 2,0 m

najdalszy punkt ..... Około 2,5 m

## Ekran

Typ ..... Kolorowy ciekłokrystaliczny z matrycą TFT

Rozmiar ekranu ..... 7,5 cm (3,0 cala)

Liczba punktów ..... Około 0,92 mln punktów

## Fotografowanie

### Powiększenie cyfrowe

Powiększenie ..... Około 4x

Maksymalne razem z powiększeniem

optycznym ..... Około 160x

Ogniskowa (przy maks. zbliżeniu, odpowiednik dla kliszy 35 mm) ..... Odpowiednik około 3840 mm

ZoomPlus (rozdzielczość L) ..... Około 80x

### Serie zdjęć

Szybkość rejestrowania\*

One-Shot AF:

Szybkość rejestrowania serii zdjęć

(z dużą szybkością) ..... Maks. około 10,0 zdj./s

Szybkość rejestrowania serii zdjęć

(z małą szybkością) ..... Maks. około 4,0 zdj./s

Servo AF

Szybkość rejestrowania serii zdjęć

(z dużą szybkością) ..... Maks. około 7,4 zdj./s

Szybkość rejestrowania serii zdjęć

(z małą szybkością) ..... Maks. około 4,0 zdj./s

\* Szybkość rejestrowania serii zdjęć może ulec zmniejszeniu ze względu na następujące czynniki:  
czas otwarcia migawki / wartość przysłony / rodzaj fotografowanego obiektu / warunki oświetleniowe / użycie lampy błyskowej / czułość ISO / pozycja powiększania

Przed użyciem

Przewodnik podstawowy

Przewodnik zaawansowany

Podstawowe informacje o aparacie

Tryb automatyczny/tryb hybrydowy automatyczny

Inne tryby fotografowania

Tryb P

Tryby Tv, Av i M

Tryb odtwarzania

Funkcje bezprzewodowe

Menu ustawień

Akcesoria

Dodatek

Skorowidz



## Nagrywanie

Format plików ..... Zgodność z formatem DPOF  
(w wersji 1.1) i standardem DCF

### Typ danych

#### Zdjęcie

Format nagrywania ..... Exif 2.31 (DCF2.0)  
Obraz ..... Tylko JPEG

#### Film

Format nagrywania ..... MP4  
Wideo ..... MPEG-4 AVC/H.264  
Audio ..... MPEG-4 AAC-LC (stereo)

## Zasilanie

Akumulator ..... NB-13L

Liczba zdjęć (pomiar w temperaturze pokojowej 23°C zgodny z wytycznymi stowarzyszenia Camera & Imaging Products Association)	Okolo 265 zdjęć
Liczba zdjęć (przy włączonym trybie Eco)	Okolo 370 zdjęć
Czas nagrywania filmów (pomiar w temperaturze pokojowej 23°C zgodny z wytycznymi stowarzyszenia Camera & Imaging Products Association)	Okolo 60 min
Czas nagrywania filmów (serie zdjęć)	Okolo 100 min
Czas odtwarzania*	Okolo 4 godz.

\* W przypadku wyświetlania pokazu przezr. złożonego ze zdjęć

## Interfejs

Przewodowy  
Złącze DIGITAL ..... USB typu mikro  
Złącze HDMI OUT ..... Typ D

### Bezprzewodowy

Bluetooth  
Zgodność ze standardami ..... Wersja standardu Bluetooth 4.1  
(energooszczędna technologia Bluetooth)

### Wi-Fi

Zgodność ze standardami ..... IEEE802.11n/g/b  
Częstotliwość transmisji  
Częstotliwość ..... 2,4 GHz  
Kanały ..... 1–11ch

### Zabezpieczenia

Tryb infrastruktury ..... WPA2-PSK (AES/TKIP),  
WPA-PSK (AES/TKIP), WEP  
\* Zgodność ze standardem  
Wi-Fi Protected Setup

Tryb punktu dostępu w aparacie ... WPA2-PSK (AES)

## Warunki eksploatacji

Temperatura ..... Min. 0°C, maks. 40°C

## Wymiary (pomiar zgodny z wytycznymi stowarzyszenia Camera & Imaging Products Association)

W ..... Okolo 110,1 mm

H ..... Okolo 63,8 mm

D ..... Okolo 39,9 mm

## Masa (pomiar zgodny z wytycznymi stowarzyszenia Camera & Imaging Products Association)

Z akumulatorem i kartą pamięci ..... Okolo 299 g

Sam korpus ..... Okolo 275 g

Przed użyciem

Przewodnik podstawowy

Przewodnik zaawansowany

Podstawowe informacje o aparacie

Tryb automatyczny/tryb hybrydowy automatyczny

Inne tryby fotografowania

Tryb P

Tryby Tv, Av i M

Tryb odtwarzania

Funkcje bezprzewodowe

Menu ustawień

Akcesoria

Dodatek

Skorowidz



## **Akumulator NB-13L**

Typ:	Bateria litowo-jonowa
Napięcie znamionowe:	3,6 V (prąd stały)
Pojemność znamionowa:	1250 mAh
Liczba cykli ładowania:	Okolo 300
Temperatura eksploatacji:	0–40°C

## **Ładowarka CB-2LHE**

Znamionowy prąd wejściowy:	100–240 V (prąd zmienny; 50/60 Hz) 0,09 A (100 V)–0,06 A (240 V)
Znamionowy prąd wyjściowy:	4,2 V (prąd stały), 0,7 A
Czas ładowania:	Okolo 2 godz. 10 min (przy użyciu akumulatora NB-13L)
Temperatura eksploatacji:	5–40°C

## **Kompaktowy zasilacz sieciowy CA-DC30E**

Znamionowy prąd wejściowy:	100–240 V (prąd zmienny; 50/60 Hz) 0,07 A (100 V)–0,045 A (240 V)
Znamionowy prąd wyjściowy:	5,0 V (prąd stały), 0,55 A
Czas ładowania:	Okolo 2 godz. 50 min* (w przypadku ładowania akumulatora NB-13L w aparacie) * Czas ładowania znacznie się zmienia w zależności od poziomu naładowania baterii.
Temperatura eksploatacji:	5–40°C

Przed użyciem

Przewodnik podstawowy

Przewodnik zaawansowany

Podstawowe informacje  
o aparacie

Tryb automatyczny/tryb  
hybrydowy automatyczny

Inne tryby fotografowania

Tryb P

Tryby Tv, Av i M

Tryb odtwarzania

Funkcje bezprzewodowe

Menu ustawień

Akcesoria

Dodatek

Skorowidz



# Skorowidz

## A

Akcesoria 107  
Akumulator  
Ładowanie 15  
Oszczędzanie energii 101  
Poziom 119  
Tryb Eco 101  
Autoportret (tryb fotografowania) 40  
Av (tryb fotografowania) 65

## B

Balans bieli (kolor) 54  
Balans bieli według wzorca 54  
Blokowanie AE 52  
Blokowanie AF 60  
Blokowanie FE 62  
Bluetooth 83

## C

Camera Connect 83  
CANON IMAGE GATEWAY 95  
Cyfrowy telekonwerter 57  
Czułość ISO 53

## D

Data/czas/strefa  
Ustawienia 16  
Dodawanie do zdjęć znaczników geograficznych 86  
Domyślne → Resetowanie  
DPOF 113  
Drukowanie 112

## E

Edytowanie  
Korekta czerwonych oczu 79  
Edytowanie lub usuwanie informacji dotyczących połączeń 99  
Efekt aparatu zabawki (tryb fotografowania) 45  
Efekt miniatury (tryb fotografowania) 45  
Efekt rybiego oka (tryb fotografowania) 44  
Ekran  
Ikony 119, 120  
Język wyświetlacza 17  
Wyświetlania  
→ Szybkie sterowanie, menu  
Ekran informacji GPS 69  
Ekspozycja  
Blokowanie AE 52  
Blokowanie FE 62  
Kompensacja 52

## F

Fajerwerki (tryb fotografowania) 42  
Filmy  
Edytowanie 79  
Fotografowanie  
Data/godzina fotografowania  
→ Data/czas/strefa  
Informacje o obrazie 119  
Funkcje Wi-Fi 83

## G

Gładka cera (tryb fotografowania) 43  
Gniazdo 112

## J

Jakość obrazu 36  
Język wyświetlacza 17

## K

Karty pamięci 2  
Karty pamięci SD/SDHC/SDXC  
→ Karty pamięci  
Kolor (balans bieli) 54  
Komunikaty o błędach 118  
Korekta czerwonych oczu 79

## L

Lampa błyskowa  
Błysk i długi czas  
naświetlania 61  
Kompensacja mocy błysku 62  
Wymuszone włącz. błysku 61  
Wymuszone wyłącz. błysku 61

## M

M (tryb fotografowania) 65  
Makro (zakres ostrości) 56  
Metoda AF 58  
Metoda pomiaru 52  
Miękką ostrość (tryb fotografowania) 44

## N

Numery plików 103

## O

Obracanie 76  
Ocenianie 77  
Ochrona 72  
Odtwarzanie → Wyświetlanie  
Opcje fotoksiążki 115  
Oprogramowanie  
Zapisywanie zdjęć na komputerze 112  
Oszczędzanie energii 101

## P

P (tryb fotografowania) 51  
Pasek 2, 14 → Pasek  
Pokaz przezroczy 72  
Pomoc w kadrowaniu 31  
Portret (tryb fotografowania) 41  
Powiększenie 27, 31, 71  
Powiększenie cyfrowe 31  
Program AE 51  
Proporcje obrazu 35  
Przewód HDMI 108

## R

Resetowanie 105  
Resetuj aparat 105  
Ręczne ustawianie ostrości (zakres ostrości) 56  
Rozwiązywanie problemów 116

## S

Samowyzwalacz 34  
Serie zdjęć 35  
Servo AF 59  
Sygnał „bip” 100  
Szybkie sterowanie  
Podstawowa obsługa 23

## Przed użyciem

## Przewodnik podstawowy

## Przewodnik zaawansowany

### Podstawowe informacje o aparacie

### Tryb automatyczny/tryb hybrydowy automatyczny

### Inne tryby fotografowania

### Tryb P

### Tryby Tv, Av i M

### Tryb odtwarzania

### Funkcje bezprzewodowe

### Menu ustawień

### Akcesoria

### Dodatek

## Skorowidz



## Ś

Śledzenie AF 58

## T

Tryb automatyczny  
(tryb fotografowania) 18, 26  
Tryb Eco 101  
Tv (tryb fotografowania) 64

## U

Ustawianie ostrości  
Blokowanie AF 60  
Metoda AF 58  
Servo AF 59  
Wspomaganie MF 57

Usuwanie 74  
Usuwanie wiatru 47

## W

Wskaźnik 25, 38  
Wysyłanie zdjęć 95  
Wysyłanie zdjęć do smartfona 83  
Wysyłanie zdjęć do usług  
sieci Web 95  
Wyszukiwanie 70  
Wyświetlania  
Podstawowa obsługa 23  
Wyświetlanie 19  
Pokaz przezroczy 72  
Powiększenie 71  
Widok miniatur 70  
Wyszukiwanie obrazów 70  
Wyświetlanie na telewizorze 108  
Wyświetlanie pojedynczych  
zdjęć 19  
Wyświetlanie na telewizorze 108  
Wyświetl. siatki 36

## Z

Zakres ostrości  
Makro 56  
Ręczne ustawianie ostrości 56  
Zapisywanie zdjęć  
na komputerze 112  
Zasilanie 107  
→ Akumulator,  
→ Ładowarka  
Zawartość zestawu 2  
Zdjęcia  
Czas wyświetlania 38  
Ochrona 72  
Odtwarzanie → Wyświetlanie  
Usuwanie 74  
Zdjęcia nocne z ręki (tryb  
fotografowania) 41  
Ziarnisty Cz/B  
(tryb fotografowania) 43  
Zmiana wielkości zdjęć 77

Przed użyciem
Przewodnik podstawowy
Przewodnik zaawansowany
Podstawowe informacje o aparacie
Tryb automatyczny/tryb hybrydowy automatyczny
Inne tryby fotografowania
Tryb P
Tryby Tv, Av i M
Tryb odtwarzania
Funkcje bezprzewodowe
Menu ustawień
Akcesoria
Dodatek
Skorowidz



## Zalecenia dotyczące funkcji bezprzewodowych

- Przed wyeksportowaniem (czyli m.in. przed wywiezieniem poza granice Japonii lub prezentowaniem osobom niebędącym obywatelami tego kraju) zawartych w niniejszym aparacie podzespołów lub technologii, które podlegają przepisom dotyczącym wymiany i handlu międzynarodowego, niezbędne może być uzyskanie od rządu Japonii zezwolenia na eksport lub transakcje serwisowe.
- W tym produkcie wykorzystano amerykańskie algorytmy szyfrowania, które podlegają przepisom eksportowym U.S. Export Administration Regulations i nie mogą być eksportowane lub przekazywane do kraju objętego embargo handlowym Stanów Zjednoczonych.
- Należy zanotować ustawienia używanej sieci Wi-Fi. Ustawienia komunikacji bezprzewodowej zapisane w tym produkcie mogą zostać zmienione lub usunięte na skutek nieprawidłowego korzystania z tego produktu, oddziaływania fal radiowych lub ładunków elektrostatycznych albo wypadku bądź wadliwego działania. Firma Canon nie ponosi odpowiedzialności za szkody pośrednie lub bezpośrednie ani za straty przychodów wynikające z pogorszenia lub zniknięcia zawartości.
- Przed przekazaniem prawa własności do tego produktu innej osobie, wyrzuceniem go lub wysłaniem do naprawy należy przywrócić w nim domyślne ustawienia komunikacji bezprzewodowej, usuwając wszystkie wprowadzone przez siebie ustawienia.
- Firma Canon nie oferuje rekompensaty za szkody wynikające z utraty lub kradzieży tego produktu. Firma Canon nie ponosi odpowiedzialności za straty ani szkody wynikające z nieupoważnionego dostępu do zarejestrowanych urządzeń docelowych za pomocą tego produktu w przypadku jego utraty lub kradzieży.
- Należy korzystać z produktu zgodnie z zaleceniami zamieszczonymi w tym przewodniku. Z funkcji bezprzewodowych tego produktu należy korzystać zgodnie z zaleceniami zamieszczonymi w niniejszej instrukcji. Firma Canon nie ponosi odpowiedzialności za szkody lub straty wynikłe z użytkowania funkcji i produktu niezgodnie z zaleceniami zamieszczonymi w niniejszym podręczniku.

## Zalecenia dotyczące bezpieczeństwa

Z uwagi na to, że sieć Wi-Fi przesyła sygnały za pośrednictwem fal radiowych, należy stosować bardziej rygorystyczne zabezpieczenia niż w przypadku przewodowej sieci LAN. Podczas korzystania z sieci Wi-Fi należy uwzględnić następujące zalecenia:

- Należy korzystać z sieci tylko zgodnie z otrzymanym upoważnieniem. Ten produkt wyszukuje sieci Wi-Fi w otoczeniu i wyświetla na ekranie wynik poszukiwań. Na liście mogą pojawiać się również sieci, do korzystania z których użytkownik nie ma upoważnienia (nieznane sieci). Jednak próba nawiązania połączenia z takimi sieciami lub korzystania z nich może zostać uznana za nieupoważniony dostęp. Należy korzystać z sieci wyłącznie zgodnie z posiadaną autoryzacją i nie nawiązywać połączenia z nieznanymi sieciami.

Jeżeli ustawienia zabezpieczeń nie zostały prawidłowo skonfigurowane, mogą występować następujące problemy.

- Monitorowanie transmisji  
Nieupoważnione osoby trzecie mogą monitorować transmisję Wi-Fi i przechwytywać wysyłane dane.
- Nieupoważniony dostęp do sieci  
Osoby trzecie mające złowrogie zamiary mogą uzyskać nieupoważniony dostęp do sieci użytkownika w celu kradzieży, modyfikacji lub niszczenia zawartych w niej informacji. Ponadto użytkownik może być narażony na inne rodzaje nieupoważnionego dostępu, np. kradzież tożsamości (podawanie się za inną osobę w celu uzyskania nieupoważnionego dostępu do informacji) lub ataki polegające na korzystaniu z nieupoważnionego dostępu do sieci użytkownika w celu infiltrowania innych systemów.

Aby zapobiec występowaniu tego typu problemów, należy skutecznie zabezpieczyć swoją sieć Wi-Fi.

Z funkcji Wi-Fi tego aparatu można korzystać tylko po zapoznaniu się z zabezpieczeniami Wi-Fi oraz rozważeniu potencjalnych zagrożeń i korzyści wynikających z modyfikacji ustawień zabezpieczeń.

Przed użyciem
Przewodnik podstawowy
Przewodnik zaawansowany
Podstawowe informacje o aparacie
Tryb automatyczny/tryb hybrydowy automatyczny
Inne tryby fotografowania
Tryb P
Tryby Tv, Av i M
Tryb odtwarzania
Funkcje bezprzewodowe
Menu ustawień
Akcesoria
Dodatek
Skorowidz

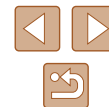

## Third-Party Software

- AES-128 Library  
Copyright (c) 1998-2008, Brian Gladman, Worcester, UK.  
All rights reserved.

### LICENSE TERMS

The redistribution and use of this software (with or without changes) is allowed without the payment of fees or royalties provided that:

1. source code distributions include the above copyright notice, this list of conditions and the following disclaimer;
2. binary distributions include the above copyright notice, this list of conditions and the following disclaimer in their documentation;
3. the name of the copyright holder is not used to endorse products built using this software without specific written permission.

### DISCLAIMER

This software is provided 'as is' with no explicit or implied warranties in respect of its properties, including, but not limited to, correctness and/or fitness for purpose.

- CMSIS Core header files  
Copyright (C) 2009-2015 ARM Limited.  
All rights reserved.

Redistribution and use in source and binary forms, with or without modification, are permitted provided that the following conditions are met:

- Redistributions of source code must retain the above copyright notice, this list of conditions and the following disclaimer.
- Redistributions in binary form must reproduce the above copyright notice, this list of conditions and the following disclaimer in the documentation and/or other materials provided with the distribution.
- Neither the name of ARM nor the names of its contributors may be used to endorse or promote products derived from this software without specific prior written permission.

THIS SOFTWARE IS PROVIDED BY THE COPYRIGHT HOLDERS AND CONTRIBUTORS "AS IS" AND ANY EXPRESS OR IMPLIED WARRANTIES, INCLUDING, BUT NOT LIMITED TO, THE IMPLIED WARRANTIES OF MERCHANTABILITY AND FITNESS FOR A PARTICULAR PURPOSE ARE DISCLAIMED. IN NO EVENT SHALL COPYRIGHT HOLDERS AND CONTRIBUTORS BE LIABLE FOR ANY DIRECT, INDIRECT, INCIDENTAL, SPECIAL, EXEMPLARY, OR CONSEQUENTIAL DAMAGES (INCLUDING, BUT NOT LIMITED TO, PROCUREMENT OF SUBSTITUTE GOODS OR SERVICES; LOSS OF USE, DATA, OR PROFITS; OR BUSINESS INTERRUPTION) HOWEVER CAUSED AND ON ANY THEORY OF LIABILITY, WHETHER IN CONTRACT, STRICT LIABILITY, OR TORT (INCLUDING NEGLIGENCE OR OTHERWISE) ARISING IN ANY WAY OUT OF THE USE OF THIS SOFTWARE, EVEN IF ADVISED OF THE POSSIBILITY OF SUCH DAMAGE.

Przed użyciem

Przewodnik podstawowy

Przewodnik zaawansowany

Podstawowe informacje o aparacie

Tryb automatyczny/tryb hybrydowy automatyczny

Inne tryby fotografowania

Tryb P

Tryby Tv, Av i M

Tryb odtwarzania

Funkcje bezprzewodowe

Menu ustawień

Akcesoria

Dodatek

Skorowidz





- KSDK Peripheral Drivers, Flash / NVM, KSDK H/W Abstraction Layer (HAL)  
(c) Copyright 2010-2015 Freescale Semiconductor, Inc.  
ALL RIGHTS RESERVED.

Redistribution and use in source and binary forms, with or without modification, are permitted provided that the following conditions are met:

- \* Redistributions of source code must retain the above copyright notice, this list of conditions and the following disclaimer.
- \* Redistributions in binary form must reproduce the above copyright notice, this list of conditions and the following disclaimer in the documentation and/or other materials provided with the distribution.
- \* Neither the name of the <organization> nor the names of its contributors may be used to endorse or promote products derived from this software without specific prior written permission.

THIS SOFTWARE IS PROVIDED BY THE COPYRIGHT HOLDERS AND CONTRIBUTORS "AS IS" AND ANY EXPRESS OR IMPLIED WARRANTIES, INCLUDING, BUT NOT LIMITED TO, THE IMPLIED WARRANTIES OF MERCHANTABILITY AND FITNESS FOR A PARTICULAR PURPOSE ARE DISCLAIMED. IN NO EVENT SHALL <COPYRIGHT HOLDER> BE LIABLE FOR ANY DIRECT, INDIRECT, INCIDENTAL, SPECIAL, EXEMPLARY, OR CONSEQUENTIAL DAMAGES (INCLUDING, BUT NOT LIMITED TO, PROCUREMENT OF SUBSTITUTE GOODS OR SERVICES; LOSS OF USE, DATA, OR PROFITS; OR BUSINESS INTERRUPTION) HOWEVER CAUSED AND ON ANY THEORY OF LIABILITY, WHETHER IN CONTRACT, STRICT LIABILITY, OR TORT (INCLUDING NEGLIGENCE OR OTHERWISE) ARISING IN ANY WAY OUT OF THE USE OF THIS SOFTWARE, EVEN IF ADVISED OF THE POSSIBILITY OF SUCH DAMAGE.

## ■ Zalecenia dotyczące danych osobowych i bezpieczeństwa

Jeśli zapisano w aparacie dane osobowe i/lub ustawienia zabezpieczeń sieci Wi-Fi, np. hasła itd., należy pamiętać, że dane takie i ustawienia mogą nadal w nim pozostawać.

Przed przekazaniem prawa własności do tego aparatu innej osobie, wyrzuceniem go lub wysłaniem do naprawy należy wykonać poniższe czynności, aby zapobiec ujawnieniu wspomnianych danych i ustawień.

- Usuń zarejestrowane w aparacie informacje o zabezpieczeniach sieci Wi-Fi, wybierając w menu Ustawienia Wi-Fi opcję [Kasuj nastawy].

## ■ Znaki towarowe i licencjonowanie

- Microsoft i Windows są znakami towarowymi lub zastrzeżonymi znakami towarowymi firmy Microsoft Corporation w Stanach Zjednoczonych i (lub) innych krajach.
- Macintosh i Mac OS są znakami towarowymi firmy Apple Inc., zastrzeżonymi w Stanach Zjednoczonych oraz innych krajach.
- App Store, iPhone oraz iPad są znakami towarowymi firmy Apple Inc.
- Logo SDXC jest znakiem towarowym firmy SD-3C LLC.
- HDMI, logo HDMI oraz High-Definition Multimedia Interface są znakami towarowymi lub zastrzeżonymi znakami towarowymi firmy HDMI Licensing, LLC.
- Wi-Fi®, Wi-Fi Alliance®, WPA™, WPA2™ i Wi-Fi Protected Setup™ są znakami towarowymi lub zastrzeżonymi znakami towarowymi stowarzyszenia Wi-Fi Alliance.
- Słowo i logo Bluetooth® są zastrzeżonymi znakami towarowymi firmy Bluetooth SIG, Inc., których firma Canon Inc. używa w ramach uzyskanej licencji. Pozostałe znaki towarowe i ich nazwy handlowe należą do odpowiednich właścicieli.
- Pozostałe znaki towarowe należą do odpowiednich właścicieli.
- W tym urządzeniu zastosowano technologię exFAT licencjonowaną przez firmę Microsoft.

Przed użyciem

Przewodnik podstawowy

Przewodnik zaawansowany

Podstawowe informacje o aparacie

Tryb automatyczny/tryb hybrydowy automatyczny

Inne tryby fotografowania

Tryb P

Tryby Tv, Av i M

Tryb odtwarzania

Funkcje bezprzewodowe

Menu ustawień

Akcesoria

Dodatek

Skorowidz



- This product is licensed under AT&T patents for the MPEG-4 standard and may be used for encoding MPEG-4 compliant video and/or decoding MPEG-4 compliant video that was encoded only (1) for a personal and non-commercial purpose or (2) by a video provider licensed under the AT&T patents to provide MPEG-4 compliant video. No license is granted or implied for any other use for MPEG-4 standard.

\* Uwaga wyświetlana w języku angielskim według wymagań.

## Zastrzeżenie prawne

- Nieupoważnione powielanie niniejszej instrukcji jest zabronione.
- Wszystkie pomiary wykonano zgodnie ze standardami firmy Canon dotyczącymi testowania.
- Informacje ulegają zmianom bez powiadamiania w odniesieniu do specyfikacji produktu i wyglądu.
- Ilustracje i zrzuty ekranów użyte w niniejszej instrukcji mogą się nieznacznie różnić od faktycznego wyglądu urządzenia.
- Niezależnie od powyższych postanowień firma Canon nie ponosi odpowiedzialności za żadne straty wynikające z użytkowania tego produktu.

Przed użyciem

Przewodnik podstawowy

Przewodnik zaawansowany

Podstawowe informacje o aparacie

Tryb automatyczny/tryb hybrydowy automatyczny

Inne tryby fotografowania

Tryb P

Tryby Tv, Av i M

Tryb odtwarzania

Funkcje bezprzewodowe

Menu ustawień

Akcesoria

Dodatek

Skorowidz

