



PL INSTRUKCJA MONTAŻU I UŻYTKOWANIA

Producent: HUDORA | Jägerwald 13 | 42897 Remscheid | NIEMCY
www.hudora.de



Nr artykułu: 71609 | 9650219
71653, 71655, 71656/01
Stan na 11/18
1/7

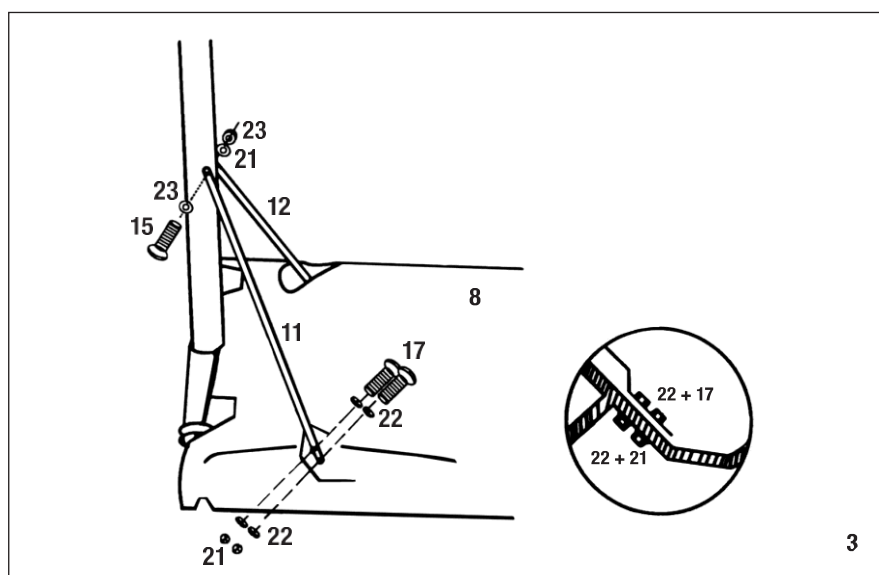
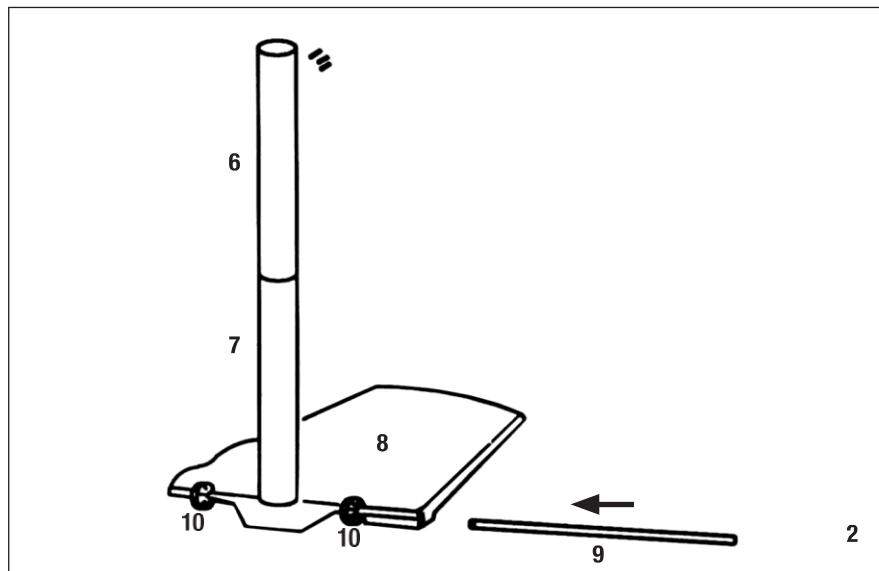
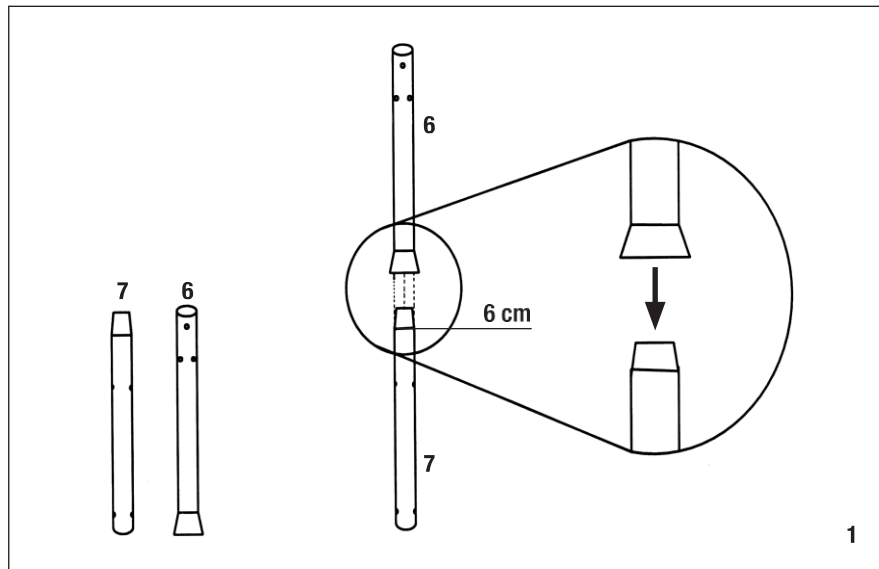

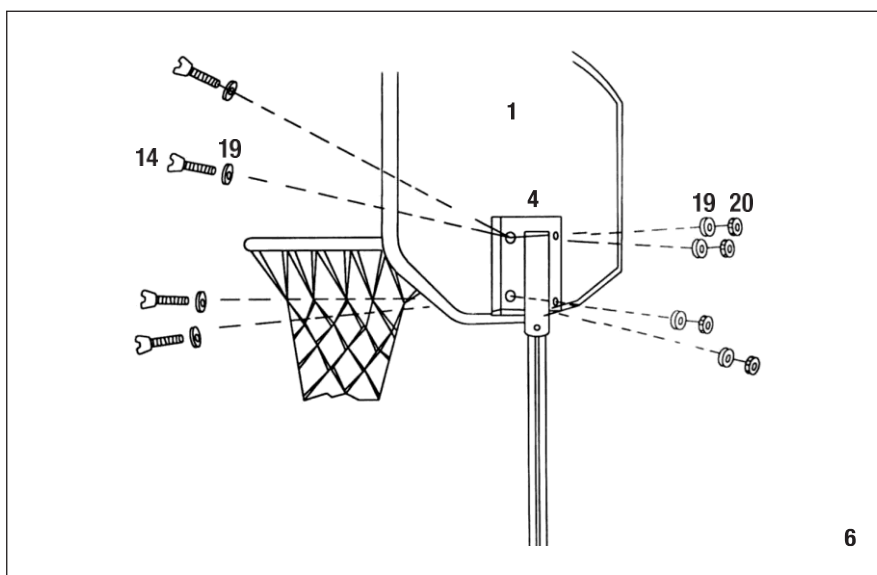
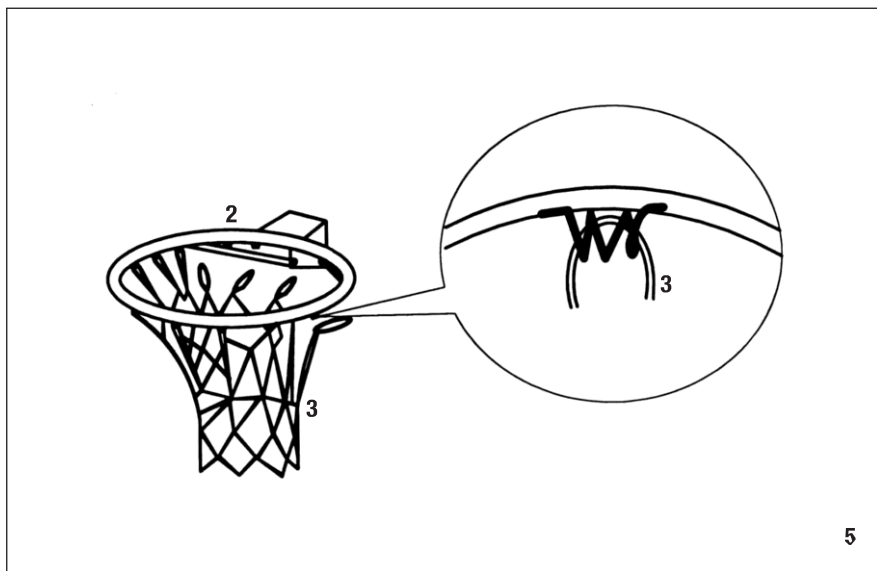
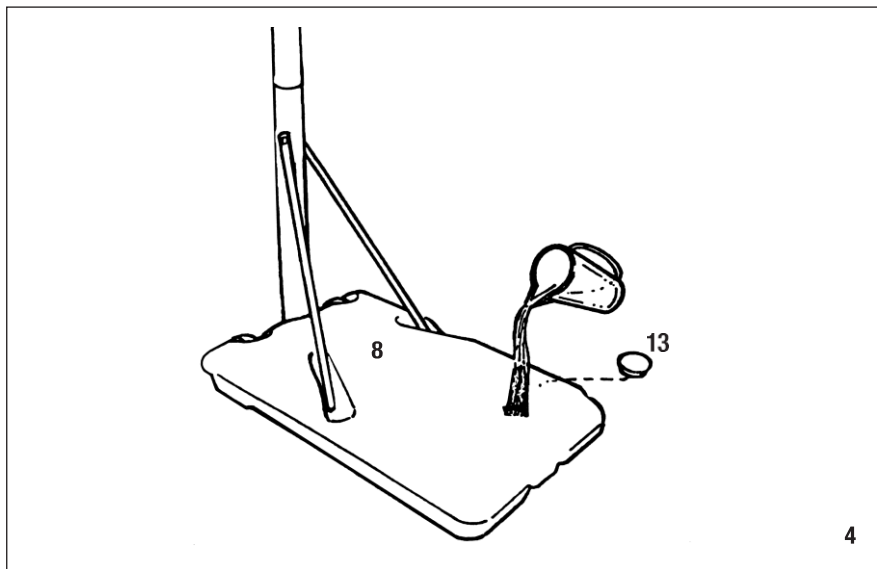

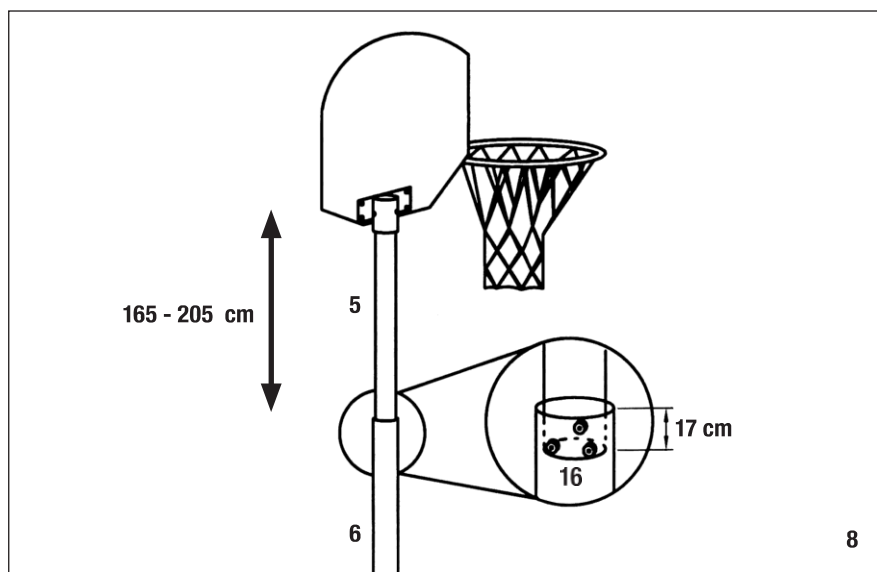
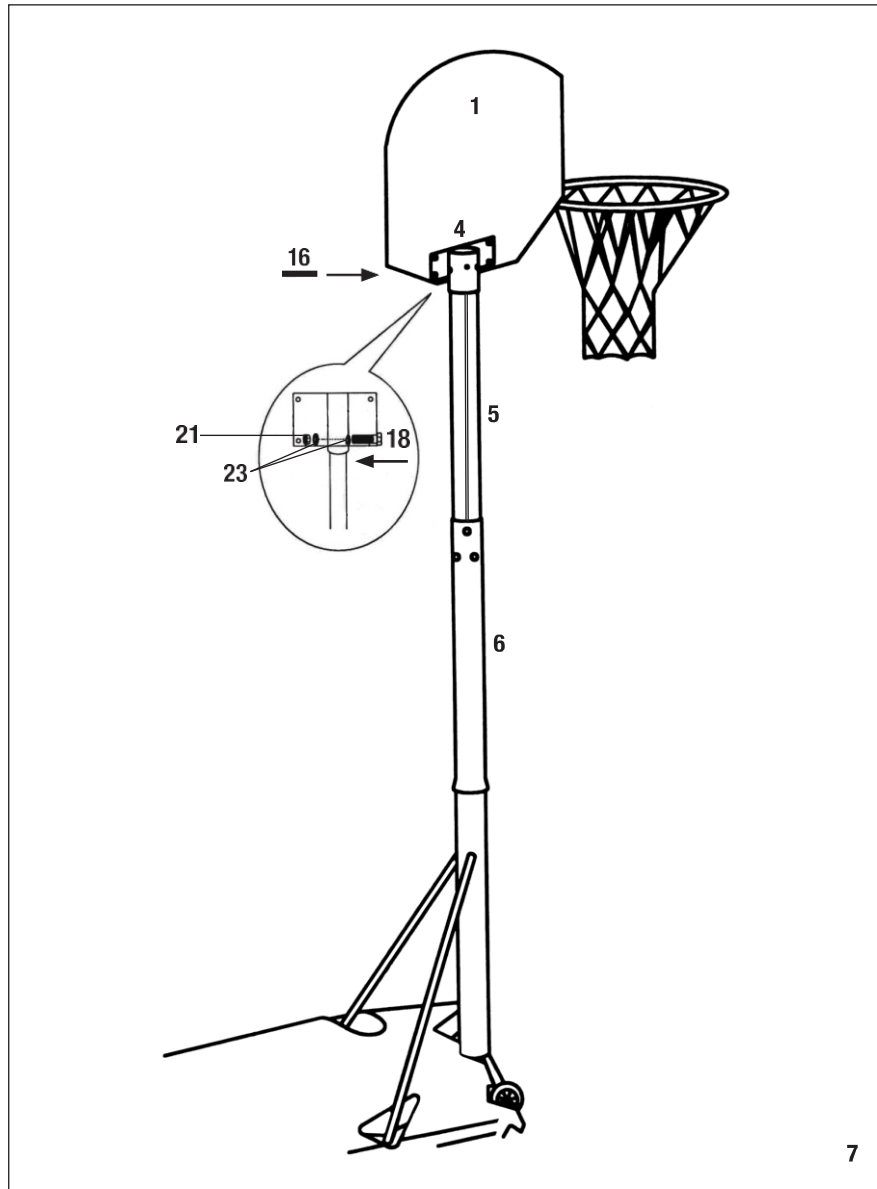



PRZEMIESZCZANIE STOJAKA DO KOSZYKÓWKI

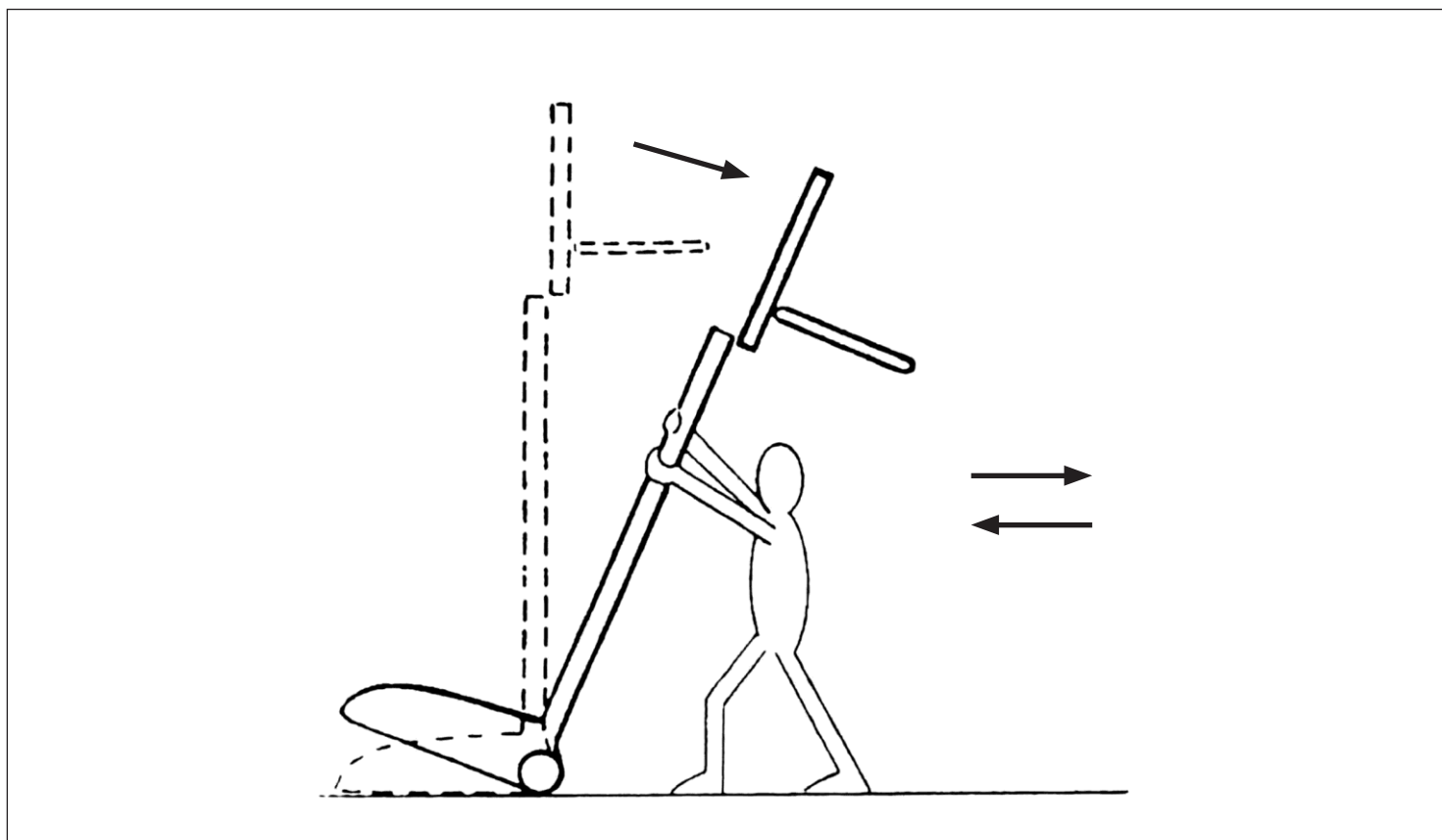

Wszystkie rysunki przedstawiają przykładowy wygląd produktu.

LISTA CZĘŚCI

Nr	Nazwa	ilość
1	Tablica	1 x
2	Obręcz	1 x
3	Siatka do obręczy	1 x
4	Rura łącząca do tablicy	1 x
5	Pionowa rura górna	1 x
6	Pionowa rura środkowa	1 x
7	Pionowa rura dolna	1 x
8	Podstawa	1 x
9	Wspornik przedni do podstawy	1 x
10	Kółka transportowe	2 x
11	Lewy wspornik słup - podstawa	1 x
12	Prawy wspornik słup - podstawa	1 x
13	Korek do podstawy	1 x
14	Śruba M5x20	4 x
15	Śruba M8x62	1 x
16	Śruba dociskowa do mocowania rur M8x10 mm	4 x
17	Śruba M8x18 mm	4 x
18	Śruba M8x53 mm	1x
19	Ø 6,5 podkładki płaskie, zewnętrzne Ø 16 (dla śrub nr 14)	8 x
20	Nakrętki M5 (dla śrub nr 14)	4 x
21	Nakrętki M8 (dla śrub nr 15/17/18)	6 x
22	Ø 8,5 podkładka płaska zewnętrzne Ø 24 (dla śrub nr 17)	8x
23	Ø 8 podkładka płaska, zewnętrzne Ø 18 (dla śrub nr 15/18)	4 x

GRATULUJEMY ZAKUPU TEGOR PRODUKTU !

Należy uważnie przeczytać niniejszą instrukcję obsługi. Instrukcja obsługi stanowi integralną część produktu. Instrukcję wraz z opakowaniem należy przechowywać w bezpiecznym miejscu w celu późniejszego wykorzystania, aż do końca okresu gwarancyjnego. W przypadku przekazywania produktu osobom trzecim należy zawsze dołączać niniejszą instrukcję. **Montaż produktu musi zostać przeprowadzony przez osobę dorosłą.** Produkt nie jest przeznaczony do użytku komercyjnego. Korzystanie z produktu wymaga odpowiednich zdolności i umiejętności. Produkt należy używać wyłącznie w sposób odpowiedni do wieku użytkownika oraz zgodnie z jego przeznaczeniem.

SPECYFIKACJA TECHNICZNA

Artykuł: Kosz do koszykówki All Stars 205
Nr artykułu: 71609 I 9650219, 71653, 71655, 71656/01
Regulacja wysokości: 165 – 205 cm
Przeznaczenie: Przenośny kosz do koszykówki do ćwiczenia rzutów do koszykówki.

Wskazówki dotyczące montażu oraz dodatkowe informacje o produkcie znajdują Państwo pod adresem: <http://www.hudora.de/>.

ZAWARTOŚĆ

1x Stojak do koszykówki
1x Instrukcja

Pozostałe dołączone do opakowania elementy mają na celu zapewnienie bezpiecznego transportu produktu. Nie są potrzebne do montażu i prawidłowego użytkowania produktu

OGÓLNE ZASADY TRENOWANIA

- Rozgrzewka:**
Rozgrzej się przed każdą sesją treningową. Spacer lub bieganie dokoła miejsca gry oraz lekkie ćwiczenia rozciągające będą stanowić doskonałą rozgrzewkę.
- Oddychanie:**
Prawidłowe oddychanie odgrywa bardzo ważną rolę podczas treningu. Oddychaj spokojnie i równomiernie. Nigdy nie wstrzymuj oddechu podczas treningu.
- Odpowiedni strój i przestrzeń gry:**
Podczas treningu należy nosić wygodne ubranie sportowe. Zawsze należy nosić obuwie sportowe, nigdy nie należy trenować boso, w sandałach, skarpetkach lub w rajstopach.
- Rozciąganie:**
Po treningu ponownie się poroziągaj. Pozwoli to na powolny spadek pulsu i szybszą regenerację organizmu przed kolejną sesją gry. Rozciąganie wspomaga rozkład odpadów metabolicznych (mleczanów).
- Zdrowie:**
Natychmiast przerwij program ćwiczeń, jeśli podczas wykonywania ćwiczeń poczujesz skurcz w mięśniach lub jakikolwiek ogólny ból. Dla własnego bezpieczeństwa prosimy o kontakt z lekarzem.

UŻYTKOWANIE: Upewnij się, że stojak jest pewnie i mocno osadzony. Dostosuj czas trwania treningu do swoich możliwości i nie przeciążaj się.
Przed rozpoczęciem treningu skonsultuj się z lekarzem.

WSKAZÓWKI BEZPIECZEŃSTWA

- Niniejszy przyrząd treningowy NIE JEST zabawką. Zestawu do koszykówki należy używać wyłącznie zgodnie z jego przeznaczeniem.
- Przyrząd przeznaczony wyłącznie do użytku prywatnego. Gwarancja nie obowiązuje w przypadku użytkowania go w celach komercyjnych.
- UWAGA!** Aby zapobiec przewróceniu się przyrządu, stojak musi być zawsze odpowiednio zabezpieczony.
- Zestaw do koszykówki należy ustawić na stabilnym i równym podłożu, tak aby był w stabilnej i bezpiecznej pozycji.
- Podstawę należy zawsze wypełniać piaskiem (lub wodą), aby zapewnić stabilność stojaka do koszykówki i nie dopuścić do jego przewrócenia się. Zalecamy napełnianie podstawy piaskiem, raczej niż wodą, ponieważ w przypadku powstania dziury w podstawie woda będzie wypływać. Może to spowodować przewrócenie się produktu i uszkodzenie przedmiotów lub powstanie obrażeń u osób.
- Przed użyciem należy sprawdzić czy wszystkie elementy łączące są mocno dokręcone. Czynność należy podstarzać w regularnych odstępach czasu!
- Przed każdym użyciem sprawdź czy stojak jest prawidłowo ustawiony i nigdy nie używaj go, gdy zauważysz że nie działa prawidłowo.
- Regularnie sprawdzaj stojak do koszykówki pod kątem uszkodzeń i zużytych części. Wymieniaj je używając wyłącznie oryginalnych części zamiennych.
- Nie należy wspinać się po stojaku.
- Nie wieszaj się na obręczy a także nie rób wsadów do kosza, ponieważ stojak może się przewrócić.
- Dzieci nie mogą przeprowadzać montażu ani bawić się bez opieki w bezpośrednim otoczeniu zestawu do koszykówki.
- Nigdy nie korzystaj ze stojaka do koszykówki w pobliżu wody ani nie ustawiaj go na deszczu.
- Podczas treningu należy nosić odpowiednią odzież sportową, czyli taką, która nie może zaczepić się o kosz podczas treningu.

- Zawsze należy mieć na sobie obuwie sportowe, nigdy nie należy trenować boso lub w sandałach, skarpetach czy rajstopach.
- Nie wolno nosić biżuterii, która mogłaby zaczepić się o kosz.
- W przypadku złego samopoczucia należy niezwłocznie przerwać trening.
- Przy długotrwałym promieniowaniu UV materiał zużywa się dużo szybciej. Aby uniknąć przedwczesnego zużycia i przedłużyć żywotność produktu, w przypadku jego nie używania należy go przechowywać w suchym i ciemnym miejscu. Nie należy wystawiać produktu na długotrwałe działanie wiatru, wilgoci, ekstremalnych temperatur i promieniowania słonecznego.

NARZĘDZIA WYMAGANE DO MONTAŻU

- Klucz sześciokątny 8 mm
- Klucz sześciokątny 13 mm
- Młotek (nie jest dołączony do zestawu)
- Śrubokręt (nie jest dołączony do zestawu)

INSTRUKCJA MONTAŻU

Krok 1: Za pomocą ołówka zaznacz na stożkowym końcu dolnej pionowej rury (7) wysokość 6 cm licząc od górnej krawędzi rury. Z dużą siłą wsuń środkową pionową rurę (6) jak najdalej się da na dolną pionową rurę. Upewnij się, że otwory w dolnej rurze (7) i gwinty zewnętrzne środkowej rury są w jednej linii. W pełni zmontowana środkowa rura powinna zakrywać zaznaczony ołówkiem punkt, tak aby nie był on już widoczny. (Rys. 1)

Krok 2: Umieścić połączone rury w podstawie w przewidzianym do tego miejscu (8). Gwint środkowy na górnym końcu rury środkowej (6) musi być wyrównany do tyłu. Wsuń przednią oś (9) przez koła (10), oraz przez otwory w dolnej pionowej rurze (7) i podstawie (8). (Rys. 2)

Krok 3: Połącz podstawę (8) i dolną pionową rurę (7) z lewym i prawym wspornikiem słupa (11 + 12). Użyj śrub (17) i płaskich podkładek (22) do przymocowania do podstawy, śrub (15), podkładek płaskich (23), a także nakrętek (21) do przymocowania do dolnej pionowej rury. (Rys. 3)

Krok 4: Wypełnij podstawę (8) piaskiem (lub wodą) i zamknij pokrywę (13). (Rys. 4)

Krok 5: Zamontuj siatkę (3) na obręczy kosza (2). (Rys. 5)

Krok 6: Połącz obręcz (2), tablicę (1) i tylną rurę łączącą (4). W tym celu należy użyć śrub (14), podkładek płaskich (19) i nakrętek (20). (Rys. 6)

Krok 7: Poluzuj śrubę dociskową (16) rury łączącej (4) i zamontuj ją wraz z obręczą i tablicą na górnej pionowej rurze (5). Użyj śrub (18), podkładek płaskich (23) i nakrętek (21). Upewnij się, że rowek (wgłębienie) w górnej tubie (5) jest ustawione do tyłu (Rys. 7). Następnie mocno dociągnij śrubę dociskową (16) rury łączącej.

Krok 8 - Regulacja wysokości: Poluzuj śrubę dociskową (16) środkowej rury (6) i wsuń górną pionową rurę (5) na żadaną wysokość do środkowej rury (6). Następnie mocno dokręć śrubę dociskową (16).

Wysokość kosza można bezstopniowo zmieniać w zakresie od 165 cm do 205 cm. Upewnij się, że górna rura jest włożona do środkowej rurki na co najmniej 17 cm w stanie całkowicie zmontowanym. W ten sposób linia znakuująca na górnej rurze nie powinna być dłużej widoczna. (Rys. 8)

OSTRZEŻENIE: Wysokość pierścienia kosza nie może nigdy przekraczać 205 cm od podłoża.

OSTRZEŻENIE: Nigdy nie używaj zestawu do koszykówki bez uprzedniego napełnienia podstawy wodą lub piaskiem.

PRZEMIESZCZANIE STOJAKA

Chwyć środkowy słupek obiema rękami i zablokuj podstawę lewą stopą. Przechyl podstawę koszykówki do siebie, aż będziesz mógł ją przesunąć za pomocą zamontowanych kółek. Po przewiezieniu podstawy tam, gdzie chcesz, ostrożnie ustaw ją w pozycji poziomej.

PRZECHOWYWANIE I KONSERWACJA

Do czyszczenia produktu należy używać wyłącznie suchej lub wilgotnej szmatki; nie należy używać specjalnych środków czyszczących. Przed i po każdym użyciu należy sprawdzić produkt pod kątem uszkodzeń lub śladów zużycia. Nie należy dokonywać żadnych zmian konstrukcyjnych. Dla własnego bezpieczeństwa należy używać wyłącznie oryginalnych części zamiennych. Mogą one pochodzić z firmy HUDORA. W przypadku uszkodzenia części lub pojawienia się ostrych krawędzi lub narożników, produkt nie może być już używany. W razie jakichkolwiek wątpliwości prosimy o kontakt z naszym zespołem serwisowym (<http://www.hudora.de/services>). Produkt należy przechowywać w bezpiecznym miejscu, gdzie jest chroniony przed czynnikami atmosferycznymi, nie może być uszkodzony i nie może nikogo zranić.

USUWANIE ODPADÓW

Po zakończeniu żywotności produktu należy przekazać go do punktów zbiórki i segregacji odpadów. Wszelkich informacji udzieli lokalne firmy zajmujące się gospodarką odpadami.

SERWIS

Staramy się, aby nasze produkty były jak najwyższej jakości i wolne od wad. Jeżeli mimo to, w produkcie wystąpią wady, dołożymy wszelkich starań, aby je usunąć. Kompleksowe informacje na temat produktu, części zamiennych, rozwiązania często pojawiających się problemów oraz instrukcje w wersji cyfrowej znajdują Państwo pod adresem: <http://www.hudora.de/service>.