



**BEZPRZEWODOWA
KAMERA WEWNĘTRZNA
SC801**

Instrukcja obsługi
i warunki gwarancji

WARUNKI BEZPIECZEŃSTWA I ZAGROŻENIA

1. Nie należy uruchamiać urządzenia jeżeli jest ono uszkodzone. Urządzenie musi zostać naprawione przez serwis lub osobę do tego uprawnioną.
2. Ze względów bezpieczeństwa, do wszelkich napraw urządzenia uprawniony jest jedynie producent, serwis autoryzowany przez producenta lub osoba o odpowiednich kwalifikacjach.
3. Nie wolno podejmować próby naprawy lub ingerować we wnętrze urządzenia przez osobę bez odpowiednich kwalifikacji.
4. Niniejszy sprzęt może być użytkowany przez dzieci w wieku co najmniej 8 lat i przez osoby o obniżonych możliwościach fizycznych,

umysłowych i osoby o braku doświadczenia i znajomości sprzętu, jeżeli zapewniony zostanie nadzór lub instruktaż odnośnie do użytkowania sprzętu w bezpieczny sposób, tak aby związane z tym zagrożenia były zrozumiałe. Dzieci nie powinny bawić się sprzętem. Dzieci bez nadzoru nie powinny wykonywać czyszczenia i konserwacji sprzętu.

5. Nie należy zanurzać urządzenia w wodzie oraz innych płynach.
6. Urządzenie powinno znajdować się w dobrze wentylowanym pomieszczeniu.
7. Urządzenie nie jest zaprojektowane w celu ochrony własności. Do takiego rozwiązania zaleca się stosowanie profesjonalnego systemu alarmowego.

8. Należy upewnić się, że lokalne przepisy nie zabraniają rejestrowania, przechowywania i edytowania wideo bez zgody osób nagrywanych.

WPROWADZENIE

Dziękujemy za zaufanie, jakim nas Państwo obdarzyli, dokonując zakupu urządzenia marki **Setti+**.

Jesteśmy przekonani, że to bardzo dobrej jakości urządzenie, zapewni Państwu dużo radości i satysfakcji z jego użytkowania.

NALEŻY DOKŁADNIE PRZECZYTAĆ INSTRUKCJĘ OBSŁUGI I JEJ PRZESTRZEGAĆ!

To urządzenie jest przeznaczone do użytku domowego lub innego, nie dotyczącego celów komercyjnych.

Producent nie ponosi odpowiedzialności za szkody powstałe w wyniku użytkowania niewłaściwego lub niezgodnego z przeznaczeniem.

DANE TECHNICZNE

Model	SC801
Maksymalna moc transmisji	19.24 dBm
Częstotliwość transmisji	2.4 GHz
Zakres częstotliwości	2412 MHz ~ 2472 MHz b/g/n
Napięcie wejściowe zasilacza	100-240V~ 50/60Hz
Napięcie wyjściowe zasilacza	5.0V === 1.0A, 5.0W
Wyposażenie	Kamera Zasilacz Taśma adhezyjna 1x uchwyt magnetyczny 1x przewód UBS-microUSB 2 metry
Kąt widzenia kamery	100°
Temperatura pracy	pokojowa, tylko do użytku wewnętrznego
Wymagania systemowe:	Android, iOS
Karta pamięci	micro SD Class10, od 16 do 128GB, FAT32
Rozdzielczość zapisu wideo	1920*1080P

OPIS URZĄDZENIA

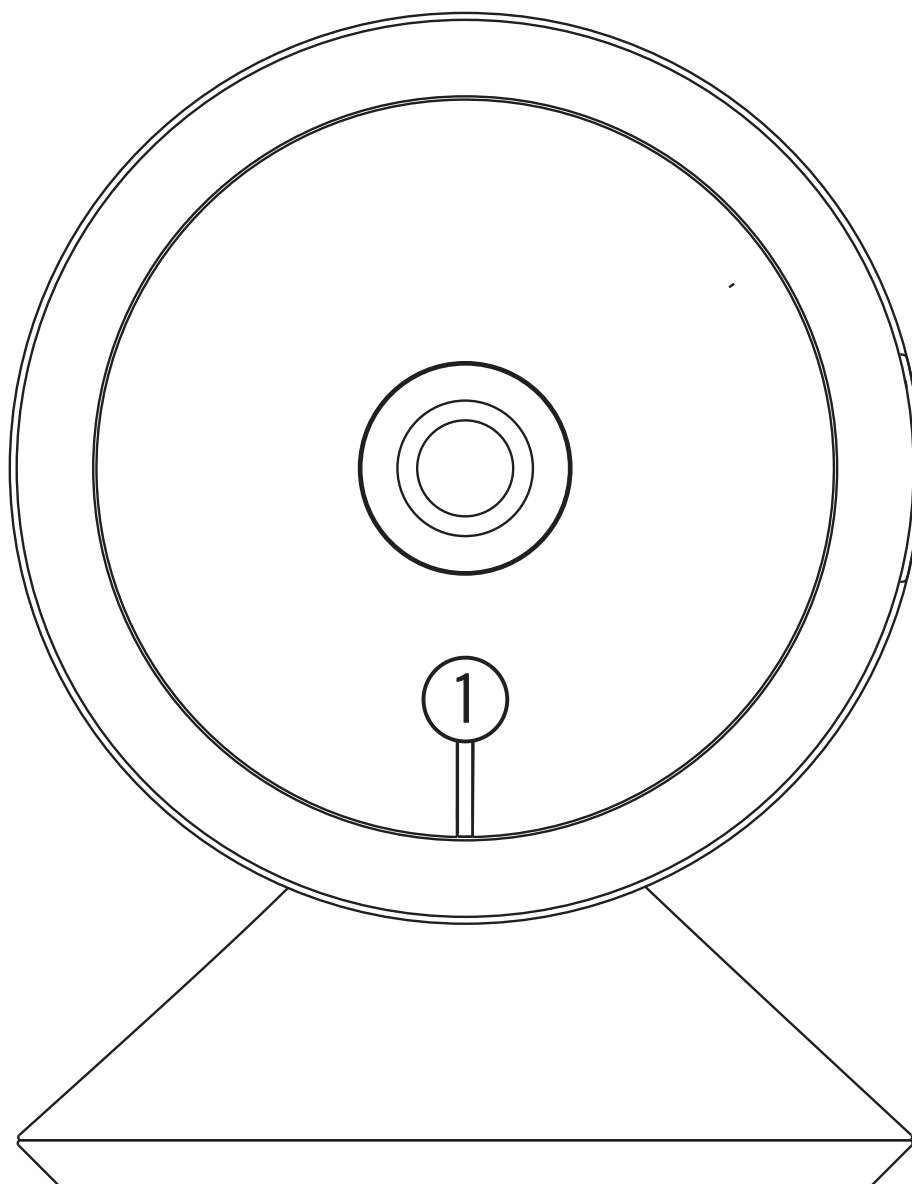

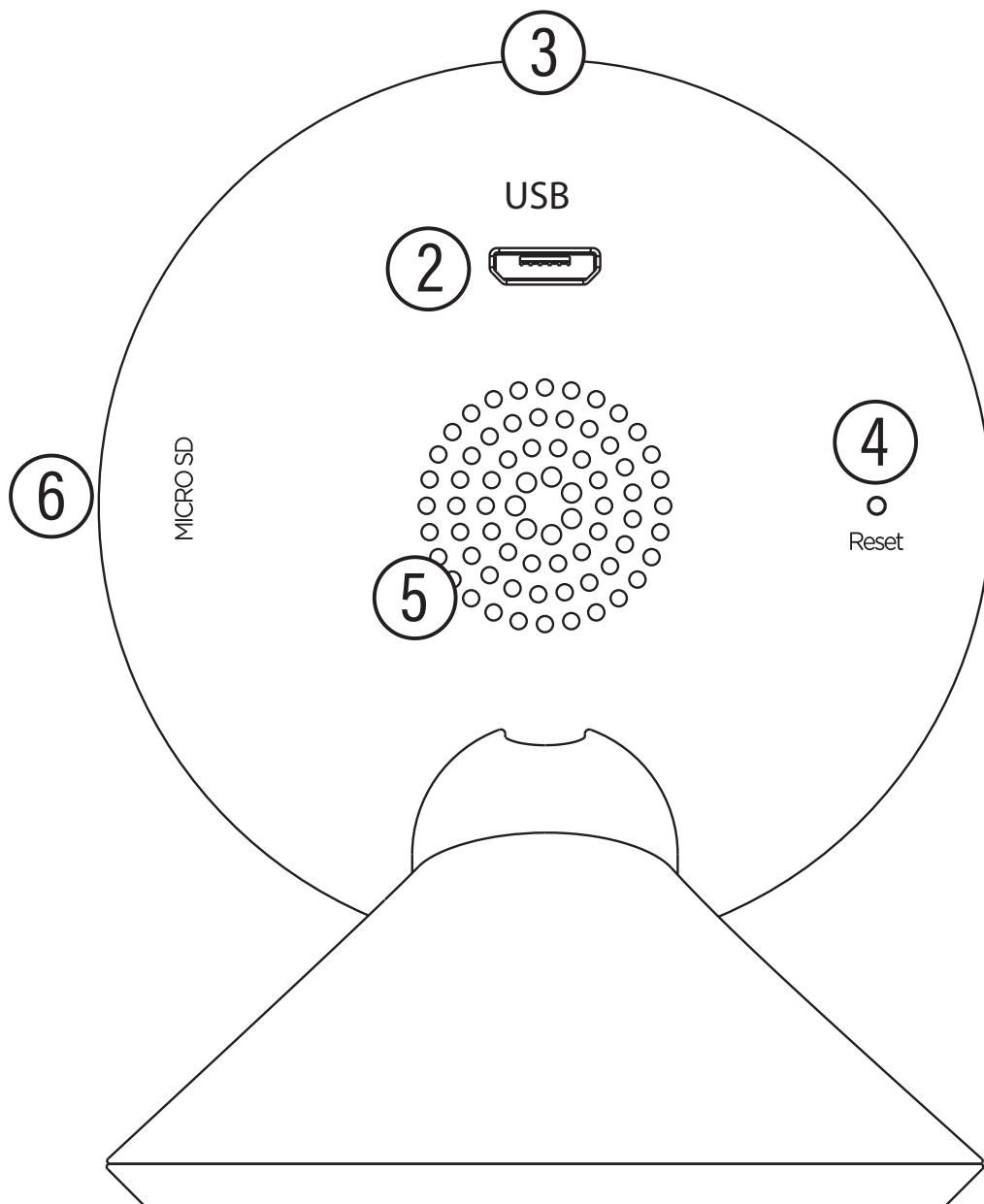

1. Status pracy urządzenia
2. Gniazdo zasilania port microUSB
3. Mikrofon
4. Reset urządzenia
5. Głośnik
6. Slot na kartę pamięci

MONTAŻ

Uchwyt magnetyczny można zamocować na płaskiej czystej powierzchni za pomocą taśmy adhezyjnej.

1. Przyklej taśmę adhezyjną na środku podstawy kamery.

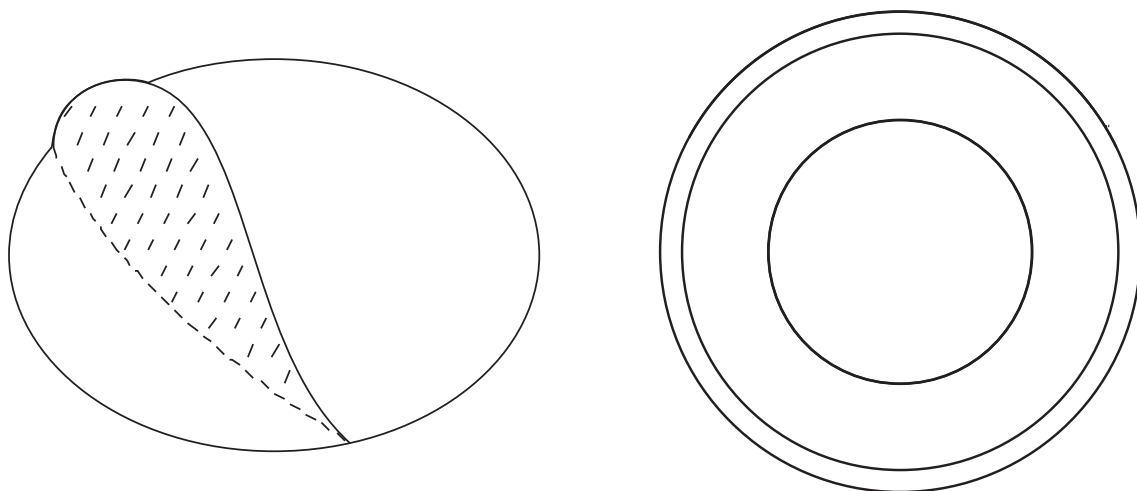

2. Zamocuj uchwyt magnetyczny na suchej płaskiej i stabilnej powierzchni.

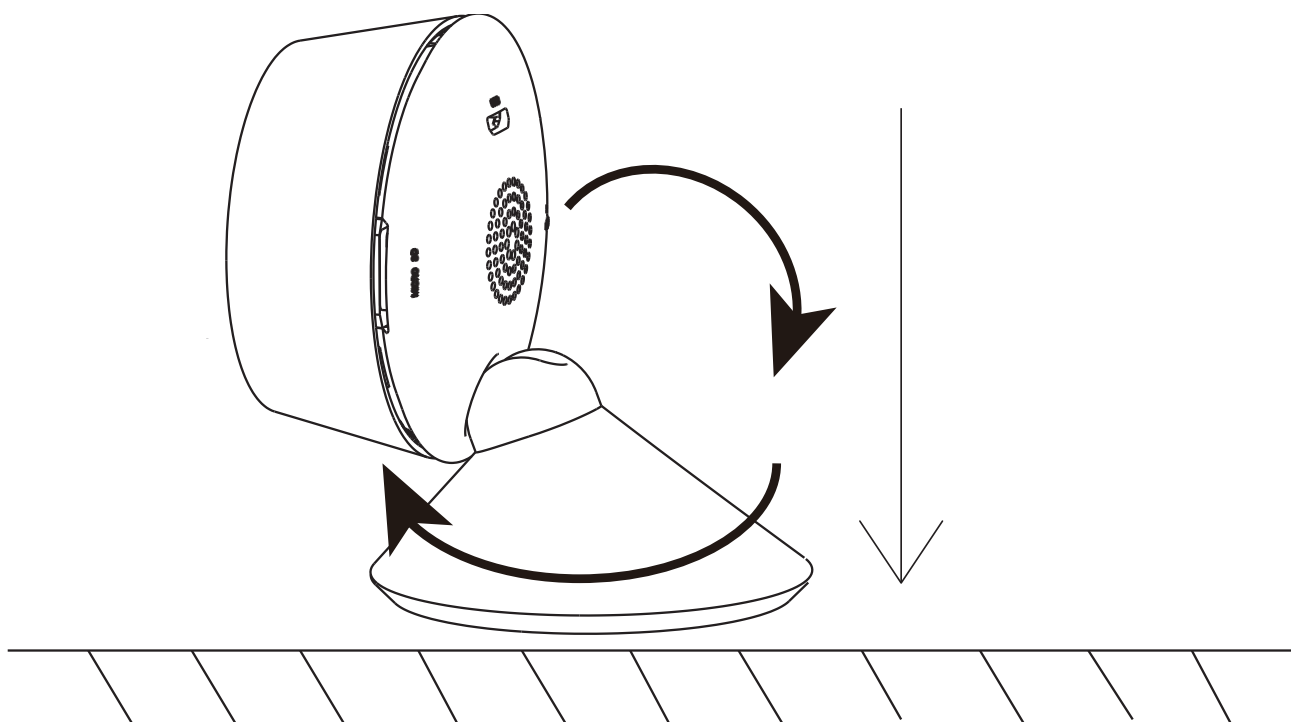

URUCHOMIENIE

1. Podłącz wtyczkę przewodu microUSB do gniazda zasilania, a drugi koniec zamocuj w gnieździe zasilacza o napięciu wyjściowym 5V, następnie podłącz wtyczkę zasilacza do gniazda elektrycznego.
2. Po poprawnym podłączeniu wskaźnik pracy urządzenia (1) zacznie pulsować naprzemiennie.

INSTALACJA I OBSŁUGA APLIKACJI

1. Pobierz aplikację ze strony producenta:
www.artdom.net.pl/document/SC801/
2. Otwórz zainstalowaną aplikację.
3. Jako nowy użytkownik załóż nowe konto. W przypadku posiadania konta, zaloguj się korzystając z własnych danych dostępowych.
4. Podłącz urządzenia do zasilania. Następnie zresetuj za pomocą dołączonej igły kamerę trzymając wciśniętą igłę (PIN` u) przez 5 sekund. Sygnał dźwiękowy poinformuje o zresetowaniu urządzenia i możliwości połączenia z aplikacją.

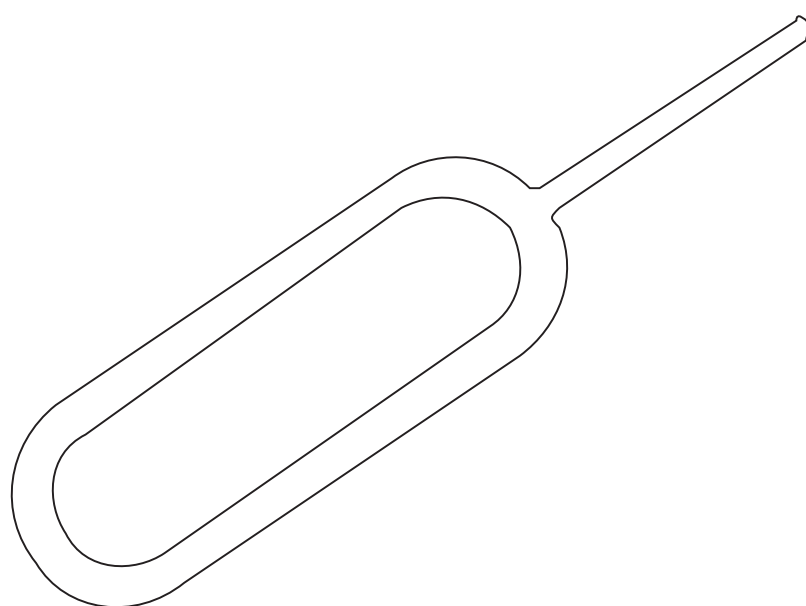

5. W prawym górnym rogu aplikacji naciśnij przycisk „+” i wybierz odpowiednie urządzenie.
6. Upewnij się, że wskaźnik pracy zmienia kolor.
7. Wybierz sieć Wi-Fi, wprowadź hasło i potwierdź przyciskiem „Confirm”.
8. Na ekranie telefonu wyświetli się QR kod. Skieruj obiektyw kamery w stronę ekranu telefonu aby zeskanować kod. Po usłyszeniu sygnału potwierdź przyciskiem „Słyszałem dźwięk”.
9. Po pomyślnym połączeniu urządzenia możesz w pełni cieszyć się jego zdalną obsługą.

Szczegółowa instrukcja obsługi urządzenia jest dostępna na stronie internetowej:
<https://setti.pl/aplikacja> lub po zeskanowaniu kodu QR:



PROBLEMY I ROZWIĄZANIA

PROBLEM	MOŻLIWA PRZYCZYNA	ROZWIĄZANIE
Nie włącza się.	Kamera nie jest podłączona do zasilania.	Aby kamera działała powinna być podłączona do zasilania za pomocą przewodu zasilającego.
Nie łączy się z siecią internetową.	Za słaby sygnał Wi-Fi.	Popraw sygnał Wi-Fi, umieszczając urządzenie bliżej routera. Grube ściany lub urządzenia elektroniczne mogą mieć negatywny wpływ na sygnał Wi-Fi.
	Niewłaściwa częstotliwość transmisji sieci Wi-Fi.	Połącz się z siecią Wi-Fi działającą na częstotliwości 2.4 GHz.
	Błąd połączenia z siecią Wi-Fi.	Zrestartuj urządzenie i połącz się ponownie z siecią Wi-Fi.
Urządzenie nie wykrywa karty SD.	Nieprawidłowy format karty SD.	Używana karta pamięci powinna być zgodna z parametrami podanymi w instrukcji oraz sformatowana do FAT32.
	Problem z połączeniem internetowym.	Rozwiąż problemy z połączeniem internetowym.
Powiadomienia nie pojawiają się na telefonie.	Brak zezwoleń na dostęp aplikacji do powiadomień.	Upewnij się, że aplikacja Setti+ jest uruchomiona w tle oraz ma zezwolenia na dostęp do powiadomień.
Reset kamery nie usunął jej z listy urządzeń w aplikacji.	Reset urządzenia resetuje jedynie połączenie kamery z siecią internetową, ustawienia w aplikacji nie ulegają zmianie.	Kamerę z listy dostępnych urządzeń możesz usunąć z poziomu aplikacji.

DEKLARACJA

ART-DOM Sp. z o.o. niniejszym oświadcza, że kamera SC801 jest zgodna z odnośnymi wymaganiami unijnego prawodawstwa harmonizacyjnego: dyrektywą 2014/53/UE i innym unijnym prawodawstwem harmonizacyjnym.

Pełny tekst deklaracji zgodności UE jest dostępny pod następującym adresem:

www.artdom.net.pl/deklaracja/SC801/

EKOLOGICZNA I PRZYJAZNA DLA ŚRODOWISKA UTYLIZACJA

To urządzenie jest oznaczone, zgodnie z Dyrektywą Parlamentu Europejskiego i Rady 2012/19/UE z dnia 4 lipca 2012 r. w sprawie zużytego sprzętu elektrycznego i elektronicznego (WEEE) symbolem przekreślonego kontenera na odpady:



Nie należy wyrzucać urządzeń oznaczonych tym symbolem, razem z odpadami domowymi.

Urządzenie należy zwrócić do lokalnego punktu przetwarzania i utylizacji odpadów lub skontaktować się z władzami miejskimi.

MOŻESZ POMÓC CHRONIĆ ŚRODOWISKO!

Właściwe postępowanie ze zużytym sprzętem elektrycznym i elektronicznym przyczynia się do uniknięcia szkodliwych dla zdrowia ludzi i środowiska naturalnego konsekwencji, wynikających z obecności składników niebezpiecznych oraz niewłaściwego składowania i przetwarzania takiego sprzętu.

WARUNKI GWARANCJI

1. ART-DOM Sp. z o.o. gwarantuje, że zakupione urządzenie jest wolne od wad fizycznych.
2. Ujawniona wada zostanie usunięta na koszt gwaranta w ciągu 14 dni od daty zgłoszenia uszkodzenia do autoryzowanego serwisu lub punktu sprzedaży.
3. W wyjątkowych przypadkach konieczności sprowadzenia części zamiennych od producenta termin naprawy może zostać wydłużony do 30 dni.
4. Okres gwarancji dla użytkownika wynosi 24 miesiące od daty wydania towaru.
5. Produkt przeznaczony jest do używania wyłącznie w warunkach indywidualnego gospodarstwa domowego.
6. Gwarancja nie obejmuje:
 - a. uszkodzeń powstałych na skutek używania urządzenia niezgodnie z instrukcją obsługi
 - b. uszkodzeń mechanicznych, chemicznych lub termicznych
 - c. napraw i modyfikacji dokonanych przez firmy lub osoby nieposiadające autoryzacji producenta

- d. części z natury łatwo zużywalnych takich jak: żarówki, bezpieczniki, filtry, pokrętła, półki, akcesoria
 - e. instalacji, konserwacji, przeglądów, czyszczenia, odblokowania, usunięcia zanieczyszczeń oraz instruktażu.
7. Klientowi przysługuje wymiana produktu na nowy jeżeli po wykonaniu w okresie gwarancji czterech napraw nadal występują w nim wady.
 8. Wymiany produktu dokonuje autoryzowany punkt serwisowy lub jeśli jest to niemożliwe placówka sprzedaży detalicznej, w której produkt został zakupiony (wymiana lub zwrot gotówki). Zwracane urządzenie musi być kompletne, bez uszkodzeń mechanicznych. Niespełnienie tych warunków może spowodować nieuznanie gwarancji.
 9. Powyższa gwarancja nie wyłącza, nie ogranicza ani nie zawiesza uprawnień kupującego wynikających z przepisów o rękojmi za wady rzeczy sprzedanej.
 10. Niniejsza gwarancja obowiązuje na terytorium Polski.
 11. Warunkiem dokonania naprawy lub wymiany urządzenia w ramach gwarancji jest przedstawienie dowodu zakupu.

UWAGA!

**USZKODZENIE LUB USUNIĘCIE TABLICZKI ZNAMIONOWEJ
Z URZĄDZENIA MOŻE SPOWODOWAĆ NIEUZNIANIE
GWARANCJI.**

Cały czas udoskonalamy nasze produkty, dlatego mogą się one nieznacznie różnić od zdjęcia przedstawionego na opakowaniu. Przed przystąpieniem do użytkowania urządzenia przeczytaj instrukcję obsługi.

**ART-DOM Sp. z o.o., ul. Zakładowa 90/92, 92-402 Łódź.
Numer Krajowego Rejestru Sądowego 0000354059.**

