

DNA

PROFESSIONAL

SP 88 STAGE PIANO

Instrukcja Obsługi / User Manual



Spis treści:

| | |
|--------------------------------------------------------------------|----|
| Zawartość opakowania | 2 |
| Funkcje | 2 |
| Lista barw | 7 |
| Lista rytmów..... | 9 |
| Lista ścieżek demo | 11 |
| Środki ostrożności, konserwacja i rozwiązywanie problemów | 11 |
| Parametry techniczne | 12 |
| Informacja o zużytych sprzęcie elektrycznym i elektronicznym | 12 |

Zawartość opakowania

Przed rozpakowaniem urządzenia upewnij się, że opakowanie jest nie uszkodzone i zawiera następujące elementy:

- stage piano
- zasilacz
- pedał sustain
- torba transportowa
- instrukcja obsługi

Funkcje

Funkcje klawiszy

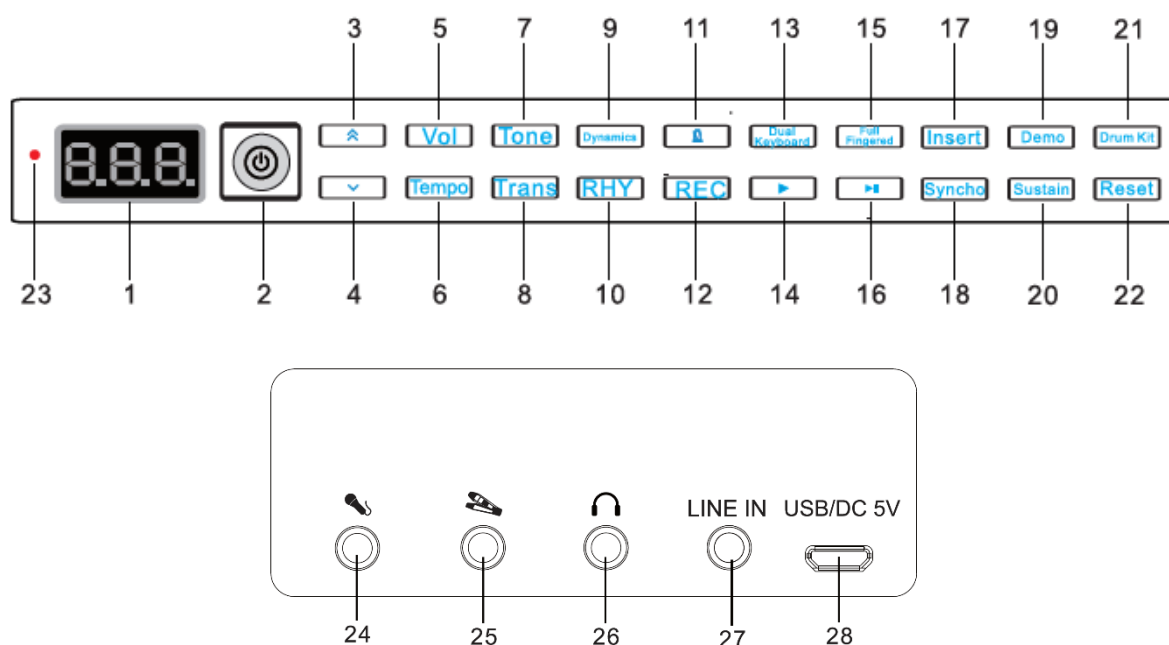

| | |
|-----------------------------------|-----------------------------------|
| 1. Wyświetlacz LED | 15. Przycisk pełnego palcowania |
| 2. Przełącznik zasilania | 16. Przycisk Start/Stop |
| 3. Zwiększanie parametru wyboru | 17. Przycisk Insert |
| 4. Zmniejszanie parametru wyboru | 18. Przycisk synchronizacji |
| 5. Przycisk głośności | 19. Przycisk Demo |
| 6. Przycisk tempa | 20. Przycisk Sustain |
| 7. Przycisk barwy | 21. Przycisk perkusji |
| 8. Przycisk transpozycji | 22. Reset |
| 9. Przycisk dynamiki | 23. Wskaźnik ładowania |
| 10. Przycisk rytmu | 24. Interfejs mikrofonu |
| 11. Przycisk metronomu | 25. Interfejs pedału sustain |
| 12. Przycisk nagrywania | 26. Złącze wejściowe MP3 |
| 13. Przycisk podwójnej klawiatury | 27. Złącze słuchawek/nagłośnienia |
| 14. Przycisk Play | 28. Interfejs USB |

Opis funkcji

1. ON/OFF

Naciśnij przycisk (trzymaj przez 0,5 sek.), aby włączyć urządzenie. Naciśnij ponownie, aby je wyłączyć.

2. Barwa (TONE) – 128 dostępnych barw

Wybierz barwę naciskając przycisk „TONE”. Domyślny numer barwy to „000”, który będzie widoczny na wyświetlaczu. Naciśnij przyciski wyboru, aby wybrać barwę. Przyciśnij przycisk wyboru dłużej niż 1 sek., aby przyspieszyć wybieranie. Naciśnięcie przycisku „TONE” w trakcie wybierania innych funkcji, spowoduje powrót do wyboru barwy.

3. Głośność

Naciśnij przycisk „VOLUME”, a następnie przycisk wyboru (góra, dół), aby pogłośnić lub ściszyć dźwięk. Ekran cyfrowy wyświetli poziom odpowiedni głośności. Domyślny poziom głośności ustawiony jest na „12”, maksymalny wynosi „15”.

4. Rytm – 128 dostępnych rytmów

Naciśnij „START”, „STOP” lub „RHYTHM”, aby przejść w tryb rytmiczny. Użyj przycisków „START” lub „STOP”, aby odtworzyć lub zatrzymać rytm. Użyj przycisków wyboru, aby zmienić rytm. Przyciśnij przycisk wyboru dłużej niż 1 sek., aby przyspieszyć wybieranie. Naciśnięcie przycisku „SYNCHO” aktywuje tryb rytmiczny. Naciśnij przycisk „INSERT”, dzięki któremu dodasz nowy rytm do bazy rytmów.

5. DEMO – 30 ścieżek dźwiękowych

Naciśnij przycisk „DEMO”, aby włączyć ścieżkę demo. Przyciskami „START” i „STOP” włączaj lub wyłączaj ścieżkę. Użyj przycisków wyboru, aby zmienić ścieżkę demo. Przyciśnij przycisk wyboru dłużej niż 1 sek., aby przyspieszyć wybieranie.

6. Funkcja DYNAMIC

Naciśnij przycisk „DYNAMICS”, aby włączyć lub wyłączyć daną funkcję. Domyślnie ustawiona jest funkcja dynamiczna.

7. Akompaniament

W trakcie odtwarzania rytmu, naciśnij przycisk „FULL FINGERED”, aby grać w trybie sterowania akompaniamentem jednym palcem (SINGLE) lub w trybie FINGER (w pełni manualnym). Wyświetlacz wskaże symbol „C03”. Naciśnij przycisk „SYNCHO”, aby grać pełnymi akordami. Akordy: sekcja Bass – 88 klawiszowy (od A2 do f#, łącznie 34 klawisze). Graj akordami pasującymi do rytmu, wysokość granego akordu zmienia wysokość dźwięków klawiszy. Każdy rytm różni się stylem granych akordów. Tryb FINGER zawiera durowe i molowe akordy, tryb SINGLE zawiera jedynie durowe akordy.

8. Funkcja nagrywania

Naciśnij przycisk „RECORD”, aby wejść w tryb nagrywania, na wyświetlaczu zobaczysz napis „REC”. Funkcja nagrywania działa w trybie wielokanałowym w czasie rzeczywistym, aby nagrywać nuty. W trybie nagrywania, użytkownik może swobodnie grać na keyboardzie, system automatycznie nagra dźwięki. W razie zapelnienia się dysku, na wyświetlaczu pojawi się napis „FULL”. Naciśnij przycisk „PLAY”, aby odtworzyć nagranie. Ta funkcja będzie działać, jeśli nagrana została ścieżka dźwiękowa. Urządzenie automatycznie zakończy odtwarzanie i powróci do poprzedniego stanu. Podczas grania można zmieniać barwę dźwięku, nagrane dźwięki będą się automatycznie odświeżać wznawiając nagranie lub resetując je. Możesz włączać i wyłączać metronom naciskając przycisk „START” lub „STOP” podczas nagrywania.

9. Funkcja TRANS – 13 poziomów: -6, -5, -4, -3, -2, -1, 0, 1, 2, 3, 4, 5, 6

Wejść w dany tryb naciskając przycisk „TRANS” i wybierz dowolny poziom używając przycisków wyboru.

10. Dostosuj tempo

W trakcie grania, naciśnij przycisk „TEMPO”, aby dostosować tempo, używając przy tym przycisków wyboru (górną, dół).

11. Funkcja USB-MIDI-IN-OUT

Podłącz komputer lub tablet poprzez kabel USB.

12. Metronom

Naciśnij przycisk z ikonką metronomu, aby wybrać jedną z 4 opcji wsparcia metronomem, tj.: b01 (tempo 2/4), b02 (tempo 3/4), b03 (tempo 4/4), b04 (tempo 1/4)

13. Funkcja PERKUSJA

Naciśnij przycisk „DRUM KIT”, aby przełączyć keyboard w tryb perkusji.

14. Funkcja SUSTAIN/VIBRATO

Naciśnij przycisk „SUSTAIN” lub „VIBRATO”, aby włączyć lub wyłączyć wybraną funkcję.

15. Pedał SUSTAIN, złożony pedał SUSTAIN

Naciśnij na pedał SUSTAIN, aby wywołać efekt SUSTAIN. Użycie złożonego pedału SUSTAIN: naciśnij klawisz na keyboardzie, następnie naciśnij na złożony pedał SUSTAIN, aby uzyskać efekt SUSTAIN puszczając klawisz.

16. Funkcja uśpienia

W trybie uśpienia wyświetlacz oraz dioda zasilania zostaną wyłączone automatycznie. Naciśnij dowolny klawisz, aby uruchomić urządzenie.

17. Dioda ładowania LED

Czerwone światło LED wskazuje ładowanie. W momencie, gdy wbudowany akumulator nie jest w pełni naładowany, podepnij kabel ładowania USB 5V. Czerwone światło będzie się świeciło podczas ładowania. Kiedy bateria zostanie naładowana, światło zniknie.

18. RESET

Naciśnij przycisk „RESET”, aby przywrócić urządzenie do ustawień fabrycznych.

19. Funkcja DUAL KEYBOARD

Naciśnij przycisk „DUAL KEYBOARD”, na wyświetlaczu pojawi się „ON”, co oznacza, że 28 klawiszy z sekcji „bass” zostały przestawione. Możesz wybrać dowolną barwę dźwięku w klawiszach od 29-88 w trakcie danej funkcji. Naciśnij ponownie przycisk „DUAL KEYBOARD”, aby wyłączyć funkcję, na wyświetlaczu pojawi się „OFF”.

20. Aplikacja Bluetooth (Bluetooth 5.0)

Połączenie przez iPhone

Połączenie przez Pop Piano:

- 1) Pobierz aplikację Pop Piano;
- 2) Włącz Bluetooth w telefonie i otwórz aplikację Pop Piano, wybierz ścieżkę dźwiękową i ją uruchom;
- 3) Naciśnij ikonkę w górnym lewym rogu, a następnie wybierz: Bluetooth connection -> confirm, aby połączyć się z Bluetooth;
- 4) Potwierdzeniem połączenia Bluetooth będzie ikonka z niebieskim znacznikiem

Połączenie przy użyciu GarageBand:

- 1) Otwórz aplikację GarageBand na swoim telefonie;
- 2) Włącz w telefonie Bluetooth;
- 3) Wejdź w ustawienia w aplikacji GarageBand (ikonka w prawym górnym rogu);
- 4) Następnie: song setting -> advanced -> Bluetooth, aby połączyć telefon z urządzeniem Bluetooth w keyboardzie.

Połączenie przy użyciu Perfect Piano:

- 1) Zainstaluj aplikację na telefonie;
- 2) Włącz Bluetooth w telefonie;
- 3) Połącz się najpierw przez GarageBand, następnie użyj aplikacji Perfect Piano.

Metody połączeń na systemie Android (aplikacja Pop Piano):

- 1) Zeskanuj kod QR, aby ściągnąć Pop Piano;
- 2) Włącz Bluetooth w telefonie, niektóre telefony wymagają włączenia lokalizacji;
- 3) Otwórz aplikację Pop Piano, wybierz jakąkolwiek ścieżkę dźwiękową i ją uruchom;
- 4) Naciśnij ikonkę w górnym lewym rogu, a następnie wybierz: Bluetooth connection -> confirm, aby połączyć się z Bluetooth;
- 5) Potwierdzeniem połączenia Bluetooth będzie ikonka z niebieskim znacznikiem.

21. Bluetooth MIDI light

Graj na pianinie podążając za podświetleniem, co pomocne jest dla nowicjuszy (dostępne jedynie w wersji Bluetooth). Kroki instalacji aplikacji do połączenia przez Bluetooth są takie same, jak w punkcie 20. Aplikacja Pop Piano oferuje różne światła dla lewej i prawej ręki do gry.

22. Funkcja Bluetooth

Po włączeniu, funkcja Bluetooth automatycznie się włącza i usłyszysz krótki dźwięk. Wyszukaj „Music Piano” w swoim telefonie, aby się połączyć. Jeśli połączysz się ze swoim telefonem usłyszysz krótki dźwięk. Dostosuj głośność używając telefonu (dla wersji Bluetooth audio).

Lista barw

| Tone Number | Name | Tone Number | Name |
|-------------|-------------------------|-------------|-------------------|
| T00 | Acoustic Grand Piano | T35 | Fretless Bass |
| T01 | Bright Acoustic Piano | T36 | Slap Bass 1 |
| T02 | Electric Grand Piano | T37 | Slap Bass 2 |
| T03 | Honky-tonk Piano | T38 | Synth Bass 1 |
| T04 | Rhodes Piano | T39 | Synth Bass 2 |
| T05 | Chorused Piano | T40 | Violin |
| T06 | Harpsichord | T41 | Viola |
| T07 | Clavichord | T42 | Cello |
| T08 | Celesta | T43 | Contrabass |
| T09 | Glockenspiel | T44 | Tremolo Strings |
| T10 | Music box | T45 | Pizzicato Strings |
| T11 | Vibraphone | T46 | Orchestral Harp |
| T12 | Marimba | T47 | Timpani |
| T13 | Xylophone | T48 | String Ensemble 1 |
| T14 | Tubular Bells | T49 | String Ensemble 2 |
| T15 | Dulcimer | T50 | Synth Strings 1 |
| T16 | Hammond Organ | T51 | Synth Strings 2 |
| T17 | Percussive Organ | T52 | Choir Aahs |
| T18 | Rock Organ | T53 | Voice Oohs |
| T19 | Church Organ | T54 | Synth Voice |
| T20 | Reed Organ | T55 | Orchestra Hit |
| T21 | Accordion | T56 | Trumpet |
| T22 | Harmonica | T57 | Trombone |
| T23 | Tango Accordion | T58 | Tuba |
| T24 | Acoustic Guitar (nylon) | T59 | Muted Trumpet |
| T25 | Acoustic Guitar (steel) | T60 | French Horn |
| T26 | Electric Guitar (jazz) | T61 | Brass Section |
| T27 | Electric Guitar (clean) | T62 | Synth Brass 1 |
| T28 | Electric Guitar (muted) | T63 | Synth Brass 2 |
| T29 | Overdriven Guitar | T64 | Soprano Sax |
| T30 | Distortion Guitar | T65 | Alto Sax |
| T31 | Guitar Harmonics | T66 | Tenor Sax |
| T32 | Acoustic Bass | T67 | Baritone Sax |
| T33 | Electric Bass(finger) | T68 | Oboe |
| T34 | Electric Bass (pick) | T69 | English Horn |

| Tone Number | Name | Tone Number | Name |
|-------------|-----------------------|-------------|-------------------|
| T70 | Bassoon | T99 | FX 4 (atmosphere) |
| T71 | Clarinet | T100 | FX 5 (brightness) |
| T72 | Piccolo | T101 | FX 6 (goblins) |
| T73 | Flute | T102 | FX 7 (echoes) |
| T74 | Recorder | T103 | FX 8 (sci-fi) |
| T75 | Pan Flute | T104 | Sitar |
| T76 | Bottle Blow | T105 | Banjo |
| T77 | Shakuhachi | T106 | Shamisen |
| T78 | Whistle | T107 | Koto |
| T79 | Ocarina | T108 | Kalimba |
| T80 | Lead 1 (square) | T109 | Bagpipe |
| T81 | Lead 2 (sawtooth) | T110 | Fiddle |
| T82 | Lead 3 (caliope lead) | T111 | Shanai |
| T83 | Lead 4 (chiff lead) | T112 | Tinkle Bell |
| T84 | Lead 5 (charang) | T113 | Agogo |
| T85 | Lead 6 (voice) | T114 | Steel Drums |
| T86 | Lead 7 (fifths) | T115 | Woodblock |
| T87 | Lead 8 (bass+lead) | T116 | Taiko Drum |
| T88 | Pad 1 (new age) | T117 | Melodic Tom |
| T89 | Pad 2 (warm) | T118 | Synth Drum |
| T90 | Pad 3 (polysynth) | T119 | Reverse Cymbal |
| T91 | Pad 4 (choir) | T120 | Guitar Fret Noise |
| T92 | Pad 5 (bowed) | T121 | Breath Noise |
| T93 | Pad 6 (metallic) | T122 | Seashore |
| T94 | Pad 7 (halo) | T123 | Bird Tweet |
| T95 | Pad 8 (sweep) | T124 | Telephone Ring |
| T96 | FX 1 (rain) | T125 | Helicopter |
| T97 | FX 2 (soundtrack) | T126 | Applause |
| T98 | FX 3 (crystal) | T127 | Drum kit |
| | | T128 | Drum kit |

Lista rytmów

| Rhythm Number | Name | Rhythm Number | Name |
|---------------|-----------------|---------------|----------------------|
| R000 | 80sPop | R035 | American march |
| R001 | 16Beat pop | R036 | March style |
| R002 | 8Ballad | R037 | Tarante |
| R003 | 8Beat soul | R038 | Funk soul |
| R004 | 70sRock | R039 | Rock waltz |
| R005 | Afro pop | R040 | Piano bar |
| R006 | Rap pop | R041 | Jazz waltz1 |
| R007 | 60sSoul | R042 | Jazz waltz2 |
| R008 | 70sSoul | R043 | 16Beat tune |
| R009 | Funky soul | R044 | Poka dance |
| R010 | 16Beat slide | R045 | Waltz |
| R011 | The twist | R046 | Cha-cha |
| R012 | British pop | R047 | Rumba |
| R013 | Hard rock | R048 | Rock rap |
| R014 | Fusion jazz | R049 | Bullfight dance |
| R015 | Funk slide | R050 | Samba1 |
| R016 | Fusion slide | R051 | Samba2 |
| R017 | Brisk rock1 | R052 | Tango1 |
| R018 | Brisk rock2 | R053 | Tango2 |
| R019 | Passionate rock | R054 | Fox step |
| R020 | Jazz rock | R055 | Jazz waltz |
| R021 | Fast gospel | R056 | Argentine Tango |
| R022 | Poka rock | R057 | Italian Tango |
| R023 | Rock billie | R058 | Bossanoval |
| R024 | Rock roll | R059 | Shuffle1 |
| R025 | Rock cha-cha | R060 | Shuffle2 |
| R026 | Rock classic | R061 | House |
| R027 | Rock slide | R062 | Merengue |
| R028 | Rock pop | R063 | Salsa |
| R029 | Early boca | R064 | Disco Latin |
| R030 | Poca pop | R065 | Thailand |
| R031 | Blues1 | R066 | Reggae1 |
| R032 | Blues2 | R067 | Salsa |
| R033 | Blues3 | R068 | Indian improvisation |
| R034 | Popular waltz | R069 | Merengue |

| Rhythm Number | Name | Rhythm Number | Name |
|---------------|----------------|---------------|--------------------|
| R070 | Polka | R099 | Disco foxtrot |
| R071 | 16Reggae | R100 | Euro soul |
| R072 | Slow rock1 | R101 | Disco funk1 |
| R073 | Slow rock2 | R102 | Disco funk2 |
| R074 | Slow soul5 | R103 | Jazz samba |
| R075 | Jorpo | R104 | Disco Party |
| R076 | Lambada | R105 | Popular Samba |
| R077 | Love ballad | R106 | Club dance |
| R078 | Plena | R107 | Modern blues |
| R079 | China | R108 | Melancholy Foxtrot |
| R080 | Acid | R109 | Mambo |
| R081 | 8Beat modern | R110 | Disco soul |
| R082 | Country folk | R111 | Disco |
| R083 | Love songs | R112 | Cobmo |
| R084 | City pop | R113 | Swing beat |
| R085 | Electronic pop | R114 | Krump |
| R086 | Auditory folk | R115 | Band marche1 |
| R087 | Piano Ballads | R116 | Band marche2 |
| R088 | soul8.mid | R117 | Band marche3 |
| R089 | Rock folk | R118 | Big band1 |
| R090 | Slow and light | R119 | Big band2 |
| R091 | Similar ballad | R120 | Wild pop |
| R092 | Majestic pop | R121 | Southern jazz |
| R093 | Kinetic1 | R122 | Popular jazz |
| R094 | Kinetic2 | R123 | Jazz band |
| R095 | Funk disco | R124 | Jazz club |
| R096 | Saturday night | R125 | Habanera |
| R097 | Twist | R126 | Bachata1 |
| R098 | Euro beat | R127 | Bachata1 |

Lista ścieżek demo

| Demo Number | Name | Demo Number | Name |
|-------------|----------------------------|-------------|-------------------------|
| D00 | Jasmine | D15 | Sweet honey |
| D01 | Why are the flowers so red | D16 | Susanna |
| D02 | Butterfly Lovers | D17 | Do-Re-Mi |
| D03 | Entering a new era | D18 | Moon River |
| D04 | Girl of Alishan | D19 | Mary has a little sheep |
| D05 | Qinghai Tibet Plateau | D20 | Hotels in the Pacific |
| D06 | InThePlace PeachBlossom | D21 | Crazy 1900 |
| D07 | Vox dance remix | D22 | Family Restaurant |
| D08 | Liuyang River | D23 | Johnny the surfer |
| D09 | Curvy Moon | D24 | Sinbad hands |
| D10 | Childhood | D25 | New paradise |
| D11 | Good days | D26 | Happy birthday |
| D12 | Go home often | D27 | Carmen |
| D13 | Night of grassland | D28 | Short song |
| D14 | Radiant | D29 | Jingle bells |

Środki ostrożności, konserwacja i rozwiązywanie problemów

Zachowaj następujące środki ostrożności podczas użytkowania:

- nie rozmontowuj żadnej z części pianina;
- nie pozostawiaj pianina w wilgotnym i gorącym miejscu;
- nie pozostawiaj pianina w miejscu silnych drgań, aby nie uszkodzić funkcji urządzenia.

Dla celów konserwacji i zabezpieczenia prawidłowego działania pianina:

- używaj miękkiego i czystego ręcznika, aby czyścić pianino;
- pakuj odpowiednio urządzenie po użyciu;
- nie pozostawiaj urządzenia w wilgotnym i gorącym miejscu.

Rozwiązywanie problemów

- Jeśli dźwięk wydaje się nieprawidłowy lub klawisz jest uszkodzony, uruchom ponownie urządzenie i użyj ustawień fabrycznych.
- Jeśli poziom baterii jest niski, dźwięki pianina mogą wydawać się nieprawidłowe. Ładuj urządzenie na bieżąco.

Parametry techniczne

Materiał: tworzywo sztuczne ABS
Kolor obudowy: czarny
Ilość klawiszy: 88
Barwy: 129
Rytmy: 128
Ścieżki demo: 30
Głośniki: 2x3W
Bluetooth MIDI: tak
Bluetooth AUDIO: tak
Funkcja DYNAMIC SWITCH: tak
Wyświetlacz: LED
Zasilanie: DC 5V, 1000 mA
Akumulator: bateria litowo-jonowa 2200 mA
Wyjście słuchawkowe: jack 3,5 mm
Wejście liniowe: jack 3,5 mm
Wejście mikrofonowe: jack 3,5 mm
Wejście sustain: jack 3,5 mm
Wymiary: 125 x 21 x 7 cm
Waga brutto: 9 kg

Oryginalne opakowanie i wypełnienie.

Informacja o zużytych sprzęcie elektrycznym i elektronicznym



UWAGA! URZĄDZENIA NIE WOLNO WYRZUCAĆ DO ODPADÓW DOMOWYCH.

To oznaczenie oznacza, że produkt nie może być wyrzucany razem z odpadami domowymi w całej UE. W celu zapobiegnięcia potencjalnym szkodom dla środowiska lub zdrowia, zużyty produkt należy poddać recyklingowi. Zgodnie z obowiązującym prawem, nie nadający się do użycia sprzęt elektryczny i elektroniczny należy zbierać osobno, w specjalnie do tego celu wyznaczonych punktach zbierania zużytego sprzętu, celem ich przetworzenia i ponownego wykorzystania na podstawie obowiązujących norm ochrony środowiska.

Głównym celem regulacji europejskich oraz krajowych jest ograniczenie ilości odpadów powstałych ze zużytego sprzętu elektrycznego i elektronicznego, zapewnienie odpowiedniego poziomu jego zbierania, odzysku i recyklingu oraz zwiększenie świadomości społecznej o jego szkodliwości dla środowiska naturalnego, na każdym etapie użytkowania sprzętu elektrycznego i elektronicznego. W związku z powyższym należy wskazać, iż gospodarstwa domowe spełniają kluczową rolę w przyczynianiu się do ponownego użycia i odzysku, w tym recyklingu zużytego sprzętu. Użytkownik sprzętu przeznaczony dla gospodarstw domowych jest zobowiązany po jego zużyciu do oddania zbierającemu zużyty sprzęt elektryczny i elektroniczny. Należy jednak pamiętać, aby produkty należące do grupy sprzętu elektrycznego lub elektronicznego utylizowane były w uprawnionych do tego punktach zbiórki.

ENGLISH**Table of contents:**

| | |
|------------------------------------------------------------------|----|
| _Toc125094956Packaging contents..... | 14 |
| Functions | 14 |
| Tones list | 19 |
| Rhythms list | 21 |
| Demos list..... | 23 |
| Precautions, maintenance and troubleshooting | 23 |
| Technical specification..... | 24 |
| Information about used electrical and electronic equipment | 24 |

Packaging contents

Before unpacking the device, ensure that the packaging is undamaged and contains the following items:

- stage piano
- power adapter
- sustain
- transport bag
- user manual

Functions

Buttons functions

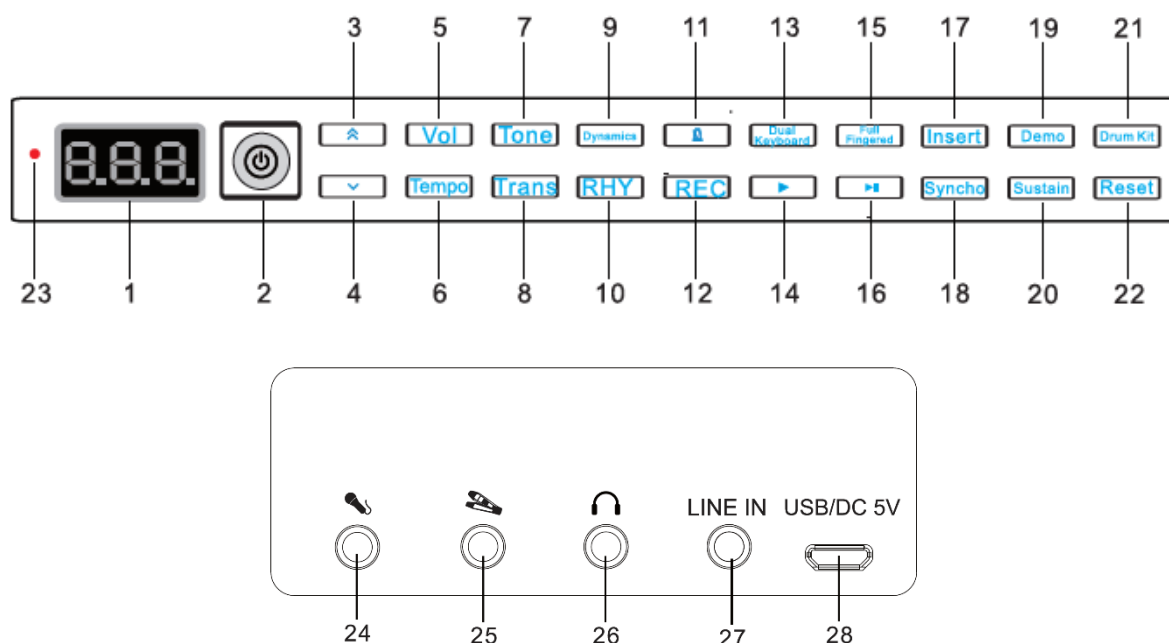

| | |
|-----------------------|----------------------------------|
| 1. LED display | 15. Full Fingered |
| 2. Power ON/OFF | 16. Start/Stop |
| 3. Increase selection | 17. Insert |
| 4. Decrease selection | 18. Syncho |
| 5. Volume | 19. Demo |
| 6. Tempo | 20. Sustain |
| 7. Tone | 21. Drum Kit |
| 8. Trans | 22. Reset |
| 9. Dynamic | 23. Charging indicator |
| 10. Rhythm | 24. MIC interface |
| 11. Metronome | 25. Sustain pedal interface |
| 12. Record | 26. MP3 input interface |
| 13. Dual Keyboard | 27. Headphones/speaker interface |
| 14. Play | 28. USB interface |

Functions description

1. ON/OFF

Press the button (hold for 0.5 sec) to turn the device on. Press again to turn it off.

2. TONE – 128 available tones

Select the tone by pressing the "TONE" button. The default tone number is "000" which will be shown on the display. Press the selection buttons to select the tone. Press the selection button longer than 1 second to speed up the selection. Pressing the "TONE" button while other functions are being selected will cause a return to tone selection.

3. VOLUME

Press the "VOLUME" button and then the selection button (up, down) to make the sound louder or quieter. The digital screen will display the appropriate volume level. The default volume level is set to "12", the maximum is "15".

4. RHYTHM – 128 available rhythms

Press "START", "STOP" or "RHYTHM" to enter rhythm mode. Use the "START" or "STOP" buttons to play or stop the rhythm. Use the selection buttons to change the rhythm. Press the selection button for more than 1 second to speed up the selection. Press the "SYNCHO" button to activate the rhythm mode. Press the "INSERT" button to add a new rhythm to the rhythm database.

5. DEMO – 30 demos

Press the "DEMO" button to switch on the demo track. Use the "START" and "STOP" buttons to switch the track on or off. Use the selection buttons to change the demo track. Press the selection button for more than 1 second to speed up the selection.

6. DYNAMIC function

Press the "DYNAMICS" button to enable or disable the function. The dynamic function is set by default.

7. Chord accompaniment

While the rhythm is playing, press the "FULL FINGERED" button to play in either the SINGLE (one finger) or FINGER (fully manual) accompaniment control mode. The display will show "C03". Press the "SYNCHO" button to play full chords. Chords: Bass section - 88 keys (from A2 to f#, 34 keys in total). Play chords matching the rhythm, the pitch of the chord played changes the pitch of the keys. Each rhythm differs in the style of the chords played. FINGER mode contains major and minor chords, SINGLE mode contains only major chords.

8. Record function

Press the "RECORD" button to enter the recording mode, you will see "REC" on the display. The recording function works in real-time multi-channel mode to record notes. In recording mode, the user can freely play the keyboard, the system will automatically record the sounds. If the disk is full, the display will show "FULL". Press the "PLAY" button to play the recording. This function will work if an audio track has been recorded. The device will automatically stop playing and return to the previous state. You can change the tone while playing, the recorded sounds will automatically refresh resuming the recording or resetting it. You can turn the metronome on and off by pressing the "START" or "STOP" button while recording.

9. TRANS function – 13 levels: -6, -5, -4, -3, -2, -1, 0, 1, 2, 3, 4, 5, 6

Enter the mode by pressing the "TRANS" button and select any level using selection buttons.

10. Tempo adjusting

While playing, press the "TEMPO" button to adjust the tempo using selection buttons (up, down).

11. USB-MIDI-IN-OUT function

Connect your computer or tablet via USB cable.

12. Metronome

Press the button with the metronome icon to select one of the 4 metronome support options, i.e. b01 (2/4 tempo), b02 (3/4 tempo), b03 (4/4 tempo), b04 (1/4 tempo).

13. DRUM KIT function

Press the "DRUM KIT" button to switch the keyboard to drum kit mode.

14. SUSTAIN/VIBRATO function

Press the "SUSTAIN" or "VIBRATO" button to enable or disable the selected function.

15. SUSTAIN pedal, complex SUSTAIN function

Press the SUSTAIN pedal to produce the SUSTAIN effect. Using the complex SUSTAIN pedal: press a key on the keyboard then press the complex SUSTAIN pedal to produce the SUSTAIN effect by releasing the key.

16. Sleeping mode function

In sleep mode, the display and power LED will be turned off automatically. Press any key to start the device.

17. LED charging indicator

Red LED light indicates charging. When the built-in battery is not fully charged, plug in the 5V USB charging cable. The red light will be on while charging. When the battery is charged, the light will disappear.

18. RESET

Press the "RESET" button to return the device to the factory settings.

19. DUAL KEYBOARD function.

Press the "DUAL KEYBOARD" button, the display will show "ON" which means that 28 keys of the "bass" section have been switched. You can select any sound tone in keys 29-88 during the function. Press the "DUAL KEYBOARD" button again to deactivate the function, the display will show "OFF".

20. Bluetooth app (Bluetooth 5.0)

iPhone connection

Pop Piano connection:

- 1) Download Pop Piano app;
- 2) Turn on Bluetooth on your phone and open the Pop Piano app, select a soundtrack and launch it;
- 3) Press the icon in the upper left corner, then select: Bluetooth connection -> confirm to connect to Bluetooth;
- 4) The Bluetooth connection will be confirmed by icon with a blue marker.

GarageBand connection:

- 1) Download GarageBand app and open it on your phone;
- 2) Turn on Bluetooth on your phone;
- 3) Go to Settings in GarageBand (icon in the upper right corner);
- 4) Then: song setting -> advanced -> Bluetooth to connect your phone to the device.

Perfect Piano connection:

- 1) Download app on your phone;
- 2) Turn on Bluetooth on your phone;
- 3) Connect first via GarageBand app and then use the Perfect Piano app.

Connection method on Android (Pop Piano app):

- 1) Download Pop Piano;
- 2) Turn on Bluetooth on your phone, some phones require location to be turned on;
- 3) Open the Pop Piano app, select any soundtrack and launch it;
- 4) Press the icon in the upper left corner and select: Bluetooth connection -> confirm to connect to Bluetooth;
- 5) The Bluetooth connection will be confirmed by an icon with a blue check mark.

21. Bluetooth MIDI light

Play the piano by following the backlight which is helpful for novices (only available on the Bluetooth version). The steps to install the app for Bluetooth connection are the same as in point 20. The Pop Piano app offers different lights for the left and right hand to play.

22. Bluetooth function.

When turned on, the Bluetooth function automatically activates and you will hear a short beep. Search for "Music Piano" on your phone to connect. If you connect to your phone, you will hear a short beep. Adjust the volume using your phone (for the Bluetooth audio version).

Tones list

| Tone Number | Name | Tone Number | Name |
|-------------|-------------------------|-------------|-------------------|
| T00 | Acoustic Grand Piano | T35 | Fretless Bass |
| T01 | Bright Acoustic Piano | T36 | Slap Bass 1 |
| T02 | Electric Grand Piano | T37 | Slap Bass 2 |
| T03 | Honky-tonk Piano | T38 | Synth Bass 1 |
| T04 | Rhodes Piano | T39 | Synth Bass 2 |
| T05 | Chorused Piano | T40 | Violin |
| T06 | Harpsichord | T41 | Viola |
| T07 | Clavichord | T42 | Cello |
| T08 | Celesta | T43 | Contrabass |
| T09 | Glockenspiel | T44 | Tremolo Strings |
| T10 | Music box | T45 | Pizzicato Strings |
| T11 | Vibraphone | T46 | Orchestral Harp |
| T12 | Marimba | T47 | Timpani |
| T13 | Xylophone | T48 | String Ensemble 1 |
| T14 | Tubular Bells | T49 | String Ensemble 2 |
| T15 | Dulcimer | T50 | Synth Strings 1 |
| T16 | Hammond Organ | T51 | Synth Strings 2 |
| T17 | Percussive Organ | T52 | Choir Aahs |
| T18 | Rock Organ | T53 | Voice Oohs |
| T19 | Church Organ | T54 | Synth Voice |
| T20 | Reed Organ | T55 | Orchestra Hit |
| T21 | Accordion | T56 | Trumpet |
| T22 | Harmonica | T57 | Trombone |
| T23 | Tango Accordion | T58 | Tuba |
| T24 | Acoustic Guitar (nylon) | T59 | Muted Trumpet |
| T25 | Acoustic Guitar (steel) | T60 | French Horn |
| T26 | Electric Guitar (jazz) | T61 | Brass Section |
| T27 | Electric Guitar (clean) | T62 | Synth Brass 1 |
| T28 | Electric Guitar (muted) | T63 | Synth Brass 2 |
| T29 | Overdriven Guitar | T64 | Soprano Sax |
| T30 | Distortion Guitar | T65 | Alto Sax |
| T31 | Guitar Harmonics | T66 | Tenor Sax |
| T32 | Acoustic Bass | T67 | Baritone Sax |
| T33 | Electric Bass(finger) | T68 | Oboe |
| T34 | Electric Bass (pick) | T69 | English Horn |

| Tone Number | Name | Tone Number | Name |
|-------------|-----------------------|-------------|-------------------|
| T70 | Bassoon | T99 | FX 4 (atmosphere) |
| T71 | Clarinet | T100 | FX 5 (brightness) |
| T72 | Piccolo | T101 | FX 6 (goblins) |
| T73 | Flute | T102 | FX 7 (echoes) |
| T74 | Recorder | T103 | FX 8 (sci-fi) |
| T75 | Pan Flute | T104 | Sitar |
| T76 | Bottle Blow | T105 | Banjo |
| T77 | Shakuhachi | T106 | Shamisen |
| T78 | Whistle | T107 | Koto |
| T79 | Ocarina | T108 | Kalimba |
| T80 | Lead 1 (square) | T109 | Bagpipe |
| T81 | Lead 2 (sawtooth) | T110 | Fiddle |
| T82 | Lead 3 (caliope lead) | T111 | Shanai |
| T83 | Lead 4 (chiff lead) | T112 | Tinkle Bell |
| T84 | Lead 5 (charang) | T113 | Agogo |
| T85 | Lead 6 (voice) | T114 | Steel Drums |
| T86 | Lead 7 (fifths) | T115 | Woodblock |
| T87 | Lead 8 (bass+lead) | T116 | Taiko Drum |
| T88 | Pad 1 (new age) | T117 | Melodic Tom |
| T89 | Pad 2 (warm) | T118 | Synth Drum |
| T90 | Pad 3 (polysynth) | T119 | Reverse Cymbal |
| T91 | Pad 4 (choir) | T120 | Guitar Fret Noise |
| T92 | Pad 5 (bowed) | T121 | Breath Noise |
| T93 | Pad 6 (metallic) | T122 | Seashore |
| T94 | Pad 7 (halo) | T123 | Bird Tweet |
| T95 | Pad 8 (sweep) | T124 | Telephone Ring |
| T96 | FX 1 (rain) | T125 | Helicopter |
| T97 | FX 2 (soundtrack) | T126 | Applause |
| T98 | FX 3 (crystal) | T127 | Drum kit |
| | | T128 | Drum kit |

Rhythms list

| Rhythm Number | Name | Rhythm Number | Name |
|---------------|-----------------|---------------|----------------------|
| R000 | 80sPop | R035 | American march |
| R001 | 16Beat pop | R036 | March style |
| R002 | 8Ballad | R037 | Tarante |
| R003 | 8Beat soul | R038 | Funk soul |
| R004 | 70sRock | R039 | Rock waltz |
| R005 | Afro pop | R040 | Piano bar |
| R006 | Rap pop | R041 | Jazz waltz1 |
| R007 | 60sSoul | R042 | Jazz waltz2 |
| R008 | 70sSoul | R043 | 16Beat tune |
| R009 | Funky soul | R044 | Poka dance |
| R010 | 16Beat slide | R045 | Waltz |
| R011 | The twist | R046 | Cha-cha |
| R012 | British pop | R047 | Rumba |
| R013 | Hard rock | R048 | Rock rap |
| R014 | Fusion jazz | R049 | Bullfight dance |
| R015 | Funk slide | R050 | Samba1 |
| R016 | Fusion slide | R051 | Samba2 |
| R017 | Brisk rock1 | R052 | Tango1 |
| R018 | Brisk rock2 | R053 | Tango2 |
| R019 | Passionate rock | R054 | Fox step |
| R020 | Jazz rock | R055 | Jazz waltz |
| R021 | Fast gospel | R056 | Argentine Tango |
| R022 | Poka rock | R057 | Italian Tango |
| R023 | Rock billie | R058 | Bossanoval |
| R024 | Rock roll | R059 | Shuffle1 |
| R025 | Rock cha-cha | R060 | Shuffle2 |
| R026 | Rock classic | R061 | House |
| R027 | Rock slide | R062 | Merengue |
| R028 | Rock pop | R063 | Salsa |
| R029 | Early boca | R064 | Disco Latin |
| R030 | Poca pop | R065 | Thailand |
| R031 | Blues1 | R066 | Reggae1 |
| R032 | Blues2 | R067 | Salsa |
| R033 | Blues3 | R068 | Indian improvisation |
| R034 | Popular waltz | R069 | Merengue |

| Rhythm Number | Name | Rhythm Number | Name |
|---------------|----------------|---------------|--------------------|
| R070 | Polka | R099 | Disco foxtrot |
| R071 | 16Reggae | R100 | Euro soul |
| R072 | Slow rock1 | R101 | Disco funk1 |
| R073 | Slow rock2 | R102 | Disco funk2 |
| R074 | Slow soul5 | R103 | Jazz samba |
| R075 | Jorpo | R104 | Disco Party |
| R076 | Lambada | R105 | Popular Samba |
| R077 | Love ballad | R106 | Club dance |
| R078 | Plena | R107 | Modern blues |
| R079 | China | R108 | Melancholy Foxtrot |
| R080 | Acid | R109 | Mambo |
| R081 | 8Beat modern | R110 | Disco soul |
| R082 | Country folk | R111 | Disco |
| R083 | Love songs | R112 | Cobmo |
| R084 | City pop | R113 | Swing beat |
| R085 | Electronic pop | R114 | Krump |
| R086 | Auditory folk | R115 | Band marche1 |
| R087 | Piano Ballads | R116 | Band marche2 |
| R088 | soul8.mid | R117 | Band marche3 |
| R089 | Rock folk | R118 | Big band1 |
| R090 | Slow and light | R119 | Big band2 |
| R091 | Similar ballad | R120 | Wild pop |
| R092 | Majestic pop | R121 | Southern jazz |
| R093 | Kinetic1 | R122 | Popular jazz |
| R094 | Kinetic2 | R123 | Jazz band |
| R095 | Funk disco | R124 | Jazz club |
| R096 | Saturday night | R125 | Habanera |
| R097 | Twist | R126 | Bachata1 |
| R098 | Euro beat | R127 | Bachata1 |

Demos list

| Demo Number | Name | Demo Number | Name |
|-------------|----------------------------|-------------|-------------------------|
| D00 | Jasmine | D15 | Sweet honey |
| D01 | Why are the flowers so red | D16 | Susanna |
| D02 | Butterfly Lovers | D17 | Do-Re-Mi |
| D03 | Entering a new era | D18 | Moon River |
| D04 | Girl of Alishan | D19 | Mary has a little sheep |
| D05 | Qinghai Tibet Plateau | D20 | Hotels in the Pacific |
| D06 | InThePlace PeachBlossom | D21 | Crazy 1900 |
| D07 | Vox dance remix | D22 | Family Restaurant |
| D08 | Liuyang River | D23 | Johnny the surfer |
| D09 | Curvy Moon | D24 | Sinbad hands |
| D10 | Childhood | D25 | New paradise |
| D11 | Good days | D26 | Happy birthday |
| D12 | Go home often | D27 | Carmen |
| D13 | Night of grassland | D28 | Short song |
| D14 | Radiant | D29 | Jingle bells |

Precautions, maintenance and troubleshooting

Take the following precautions when using the device:

- do not disassemble any part of the piano;
- do not leave the piano in humid or hot places;
- do not leave the piano in the place of strong vibrations, in order not to damage the functions of the device.

For maintenance and to ensure the correct operation of the piano:

- use a soft and clean towel to clean the piano;
- pack the device properly after use;
- do not leave the device in a humid or hot place.

Troubleshooting

- If the sound is wrong or the key is damaged, restart the device and use the factory settings.
- If the battery level is low, the piano sounds may appear incorrect. Keep the device charged.

Technical specification

Material: ABS
Housing color: black
Keys number: 88
Tones: 129
Rhythms: 128
Demos: 30
Speakers: 2x3W
Bluetooth MIDI: yes
Bluetooth AUDIO: yes
DYNAMIC SWITCH function: yes
Display: LED
Power supply: DC 5V, 1000 mA
Battery: 2200 mA lithium-ion
Headphones output: jack 3,5 mm
LINE IN: jack 3,5 mm
MIC input: jack 3,5 mm
Sustain input: jack 3,5 mm
Dimensions: 125 x 21 x 7 cm
Gross weight: 9 kg

Original packaging and filling.

Information about used electrical and electronic equipment



WARNING! THE DEVICE MUST NOT BE DISPOSED OF WITH HOUSEHOLD WASTE.

This symbol indicates that this product must not be disposed of with household waste, according to the EU and your national law. In order to prevent potential damage to the environment or health, the used product must be recycled. In accordance with current legislation, unusable electrical and electronic devices must be collected separately at the designated facilities for recycling, acting on the basis of applicable environmental standards.

The main goal of European and national law regulations is to reduce the amount of waste produced from used electrical and electronic equipment, to ensure an appropriate level of collection, recovery and recycling of used equipment, and to increase public awareness of its harmfulness to the environment, at each stage of use of electrical and electronic equipment. Therefore, it should be pointed out that households play a key role in contributing to reuse and recovery, including recycling of used equipment. The user of electrical and electronic equipment – intended for households – is obliged to return it to authorized collector after its use. However, it should be remembered that products classified as electrical or electronic equipment should be disposed of at authorized collection points.