



INSTRUKCJA OBSŁUGI

PL

Kuchenka mikrofalowa

IM 20614-80 B



IO-MWS-0544
(01.2023)

EN / SPECIFICATION**PL / SPECYFIKACJA**

Model	Model	IM 20614-80 B
Power supply	Parametry zasilania	AC 230V / 50Hz
Operating frequency [MHz]	Częstotliwość robocza [MHz]	2450
Noise level [dB(A) re 1pW]	Poziom głośności [dB(A) re 1pW]	63
Power Consumption [W]	Pobór mocy [W]	1450
Power of microwaves [W]	Moc mikrofal [W]	900
Power of grill [W]	Moc grilla [W]	1000
Oven capacity [l]	Pojemność kuchenki [l]	25
Turntable diameter [mm]	Średnica talerza obrotowego [mm]	315
External Dimensions (H x W x D) [mm]	Wymiary zewnętrzne (Wys x szer x gł) [mm]	382 x 594 x 403
The oven is a built-in appliance	Urządzenie przystosowane do zabudowy meblowej	√
Net weight [kg]	Masa netto [kg]	17,6

PL- Spis treści

ŚRODKI OSTROŻNOŚCI	6
WSKAZÓWKI DOTYCZĄCE BEZPIECZEŃSTWA UŻYTKOWANIA	7
INSTALACJA OBWODU OCHRONNEGO	12
NACZYNIA	13
MATERIAŁY, KTÓRYCH NIE MOŻNA UZYWAĆ W KUCHENCE MIKROFALOWEJ	13
MATERIAŁY, KTÓRE MOŻNA UZYWAĆ W KUCHENCE MIKROFALOWEJ	14
ELEMENTY URZĄDZENIA	15
INSTALACJA TALERZA OBROTOWEGO	15
ROZPAKOWANIE	16
USUWANIE ZUŻYTYCH URZĄDZEŃ	16
INSTALACJA URZĄDZENIA	17
STEROWANIE URZĄDZENIEM	18
USUWANIE USTEREK	22
CZYSZCZENIE	22
GWARANCJA, OBSŁUGA POSPRZEDAŻOWA	23
GWARANCJA	23

Szanowny Kliencie

Od dziś codzienne obowiązki staną się prostsze niż kiedykolwiek. Urządzenie **GRAM** to połączenie wyjątkowej łatwości obsługi i doskonałej efektywności. Po przeczytaniu instrukcji, obsługa nie będzie problemem.

Sprzęt, który opuścił fabrykę był dokładnie sprawdzony przed zapakowaniem pod względem bezpieczeństwa i funkcjonalności na stanowiskach kontrolnych.

Prosimy Państwa o uważną lekturę instrukcji obsługi przed uruchomieniem urządzenia. Przestrzeganie zawartych w niej wskazówek uchroni Państwa przed niewłaściwym użytkowaniem. Instrukcję należy zachować i przechowywać tak, aby mieć ją zawsze pod ręką.

Należy dokładnie przestrzegać instrukcji obsługi w celu uniknięcia nieszczęśliwych wypadków.

Z poważaniem

GRAM

ŚRODKI OSTROŻNOŚCI

- CELEM UNIKNIĘCIA NARAŻENIA NA EWENTUALNE NADMIERNE DZIAŁANIE ENERGII MIKROFAL
- Nie próbować uruchamiać tej kuchenki z otwartymi drzwiami, gdyż może to spowodować szkodliwe narażenie na energię mikrofal. Ważne jest, aby nie wyłączać blokad zabezpieczających, ani nie manipulować przy nich.
- Nie umieszczać żadnych przedmiotów między czołową powierzchnią kuchenki a drzwiami ani nie dopuszczać, aby brud, lub resztki środka czyszczącego zbierały się na powierzchniach uszczelniających.
- Nie uruchamiać kuchenki, jeżeli jest ona uszkodzona. Szczególnie ważne jest, aby drzwi kuchenki prawidłowo się zamykały i aby nie było uszkodzeń na:
 1. Drzwiach (wgniecenia, pęknięcia)
 2. Zawiasach i zamkach (złamane, pęknięte lub poluzowane)
 3. Uszczelkach drzwi i powierzchniach uszczelniających
- Regulacji, czynności konserwacyjnych i wszelkich napraw kuchenki winien dokonywać wyłącznie odpowiednio wykwalifikowany personel serwisowy producenta. W szczególności dotyczy to prac związanych ze zdejmowaniem pokrywy chroniącej użytkownika przez promieniowaniem mikrofalowym.
- Trzymaj urządzenia i jego sznur przyłączeniowy z dala od dzieci poniżej 8 lat.
- Kuchenki mikrofalowej nie należy umieszczać w szafce*
- **OSTRZEŻENIE:** Urządzenie i jego dostępne części są gorące podczas użytkowania. Należy unikać kontaktu z gorącymi częściami. Dzieci w wieku poniżej 8 lat, powinny trzymać się z dala od urządzenia, chyba że są pod nadzorem osoby dorosłej;
- Urządzenia nie należy czyścić parą
- Powierzchnie szafki mogą podczas pracy kuchenki rozgrzać;

* dotyczy urządzeń, które nie są przystosowane do zabudowy meblowej

WSKAZÓWKI DOTYCZĄCE BEZPIECZEŃSTWA UŻYTKOWANIA

- PRZECZYTAĆ UWAŻNIE I ZACHOWAĆ NA PRZYSZŁOŚĆ.
- Dla zmniejszenia zagrożenia pożarem, obrażeniami ludzi albo wystawieniem na działanie nadmiernej energii mikrofalowej podczas użytkowania urządzenia należy przestrzegać poniższych podstawowych zasad bezpieczeństwa
- Przeczytać instrukcję obsługi przed użyciem urządzenia. Niezbędny jest ścisły nadzór w celu zmniejszenia zagrożenia pożarem w komorze kuchenki.
- Stosować to urządzenie tylko zgodnie z przeznaczeniem opisanym w instrukcji. Nie stosować korodujących chemikaliów w urządzeniu. Kuchenka jest specjalnie zaprojektowana do podgrzewania lub gotowania żywności. Nie jest ona przeznaczona do użytku przemysłowego lub laboratoryjnego.
- **OSTRZEŻENIE:** Gdy urządzenie jest użytkowane w trybie kombinowanym, dzieci mogą używać tej kuchenki tylko pod nadzorem dorosłych z uwagi na wytwarzaną wysoką temperaturę*;
- **OSTRZEŻENIE:** Cieczy i innych artykułów żywnościowych nie wolno ogrzewać w szczelnie zamkniętych pojemnikach, gdyż są one podatne na eksplozję;
- **OSTRZEŻENIE:** To urządzenie może być używane przez dzieci w wieku 8 lat i starsze, przez osoby o ograniczonej zdolności fizycznej, czuciowej lub psychicznej oraz osoby o braku doświadczenia lub znajomości sprzętu, gdy są one nadzorowane lub zostały poinstruowane na temat korzystania z urządzenia w sposób bezpieczny i znają zagrożenie-

* Dotyczy urządzeń wyposażonych w grill

nia związana z użytkowaniem urządzenia. Dzieci nie powinny bawić się urządzeniem. Czyszczenie i konserwacja urządzenia nie powinna być wykonywana przez dzieci chyba że ukończyły 8 lat i są nadzorowane przez odpowiednią osobę.

- Używać tylko takich naczyń, które nadają się do użytkowania w kuchenkach mikrofalowych;
 - Podczas ogrzewania żywności w pojemnikach plastikowych lub papierowych, należy nadzorować pracę kuchenki mikrofalowej ze względu na możliwość zapłonu pojemników;
 - W przypadku zauważenia dymu i/lub ognia, wyłączyć urządzenie lub odłączyć je od zasilania i zostawić drzwiczki zamknięte, póki nie stłumią się płomienie;
 - Podgrzewanie mikrofalowe napoi może spowodować opóźnione wrzenie, dlatego też należy zachować ostrożność w trakcie manipulowania pojemnikiem;
 - Szczegóły dotyczące czyszczenia uszczelnień drzwiczek i części przyległych znajdują się w odpowiednim dziale tej instrukcji.
 - Kuchenkę należy czyścić systematycznie i usuwać wszelkie złoży resztek potraw
 - Zaniedbanie utrzymywania kuchenki w czystym stanie może doprowadzić do uszkodzenia powierzchni, co może niekorzystnie wpłynąć na trwałość urządzenia i powodować niebezpieczne sytuacje
 - Uwaga! Jeżeli przewód zasilający nieodłączalny ulegnie uszkodzeniu, to powinien on być wymieniony u wytwórcy lub w specjalistycznym zakładzie naprawczym albo przez wykwalifikowaną osobę w celu uniknięcia zagrożenia.
 - Przed rozpoczęciem użytkowania kuchenki należy wypalić grzałkę grilla (podczas wypalania grzałki, z kratki wentylacyjnych kuchenki może ulatniać się dym)*:
1. Włączyć wentylację w pomieszczeniu lub otworzyć okno,

* Dotyczy urządzeń wyposażonych w grill

2. Nastawić kuchenkę na pracę samego grilla na ok. 3 min. i wygrzać grzałkę grilla bez podgrzewania żywności.
- Kuchenka winna stać na wypoziomowanej powierzchni.
 - Talerz obrotowy i zespół wózka obrotowego winny znajdować się w kuchence w czasie gotowania. Należy ostrożnie położyć gotowaną potrawę na talerzu obrotowym i ostrożnie nią manipulować, aby uniknąć ewentualnego stłuczenia.
 - Nieprawidłowe użycie półmiska do przyrumienienia może spowodować przez wysoką temperaturę pęknięcie stolika obrotowego.
 - Używać tylko odpowiedniej wielkości torebki do gotowania w kuchenkach mikrofalowej.
 - Kuchenka ma kilka wbudowanych wyłączników zabezpieczających przed emisją promieniowania, w czasie gdy drzwi są otwarte. Nie manipulować przy tych wyłącznikach.
 - Nie włączać pustej kuchenki mikrofalowej. Włączenie kuchenki bez potrawy lub z potrawą o bardzo małej zawartości wody może spowodować pożar, zwęglenie, iskrzenie oraz uszkodzenie powłoki komory wewnętrznej.
 - Nie przyrządzać potraw bezpośrednio na talerzu obrotowym. Nadmierne podgrzanie miejscowe talerza obrotowego może spowodować jego pęknięcie.
 - Nie podgrzewać butelek dla niemowląt lub potraw dla niemowląt w kuchence mikrofalowej. Może nastąpić nierównomierne podgrzanie i spowodować obrażenia fizyczne.
 - Nie stosować pojemników z wąską szyjką, takich jak buteleczki do syropów.
 - Nie smażyć w tłuszczu i głębokim naczyniu w kuchence mikrofalowej.
 - Nie robić konserw domowych w kuchence mikrofalowej, gdyż nie zawsze cała zawartość słoika osiągną temperaturę wrzenia.

- Nie stosować kuchenki mikrofalowej do celów komercyjnych. Urządzenie to jest przeznaczone do stosowania w domu lub w obiektach, takich jak*: kuchnia dla pracowników; w sklepach, biurach i innych środowiskach pracy, korzystanie przez klientów hoteli, moteli i innych placówek mieszkalnych, w wiejskich budynkach mieszkalnych, w obiektach noclegowych*;
- W celu niedopuszczenia do opóźnionego wrzenia gorących cieczy i napojów oraz poparzenia się, należy wymieszać ciecz przed włożeniem pojemnika do kuchenki i ponownie w połowie czasu gotowania. Następnie pozostawić jeszcze na krótki czas w kuchence i raz jeszcze wymieszać przed wyjęciem pojemnika.
- Nie należy zapominać, iż potrawa znajduje się w kuchence, aby uniknąć spalenia spowodowanego nadmiernym gotowaniem.
- Gdy urządzenie jest używane w trybie kombinowanym, dzieci powinny używać kuchenki tylko pod nadzorem dorosłych ze względu na wytwarzane wysokie temp.*
- Niniejszy sprzęt nie jest przeznaczony do użytkowania przez osoby (w tym dzieci) o ograniczonej zdolności fizycznej, czuciowej lub psychicznej, lub osoby o braku doświadczenia lub znajomości sprzętu, chyba że odbywa się to pod nadzorem lub zgodnie z instrukcją użytkowania sprzętu, przekazanej przez osoby odpowiadające za ich bezpieczeństwo. Należy zwracać uwagę na dzieci, aby nie bawiły się sprzętem.
- Nie przegotowywać potraw
- Nie używać komory kuchenki do składowania. Nie przechowywać wewnątrz kuchenki przedmiotów palnych, jak chleba, ciastek, wyrobów papierowych itp. Jeżeli piorun uderzy w linię zasilającą, kuchenka może włączyć się samoczynnie.
- Usunąć zaciski druciane i uchwyty metalowe z pojemników/torebek papierowych lub plastikowych przed umieszczeniem ich w kuchence.

* Dotyczy urządzeń wyposażonych w grill

- Kuchenka winna być uziemiona. Przyłączać tylko do gniazdka ze sprawnym przewodem ochronnym. Patrz "Instalacja obwodu ochronnego"
- Niektóre produkty, takie jak całe jajka (gotowane i/lub surowe), woda z olejem lub tłuszczem, uszczelnione pojemniki i zamknięte słoiki szklane mogą eksplodować i dlatego nie należy ich podgrzewać w tej kuchence.
- Praca kuchenki powinna odbywać się przy stałym nadzorze osób dorosłych. Nie należy dopuszczać do tego, by dzieci miały dostęp do elementów sterujących lub bawiły się urządzeniem.
- Nie uruchamiać kuchenki, gdy ma uszkodzoną listwę przyłączeniową lub wtyczkę, jeżeli nie pracuje ona prawidłowo, albo jeżeli została ona uszkodzona lub upuszczona.
- Nie należy zakrywać ani nie blokować odpowietrzników na kuchence.
- Nie składować ani nie używać kuchenki na zewnątrz.
- Nie używać kuchenki w pobliżu wody, w pobliżu zlewozmywaka kuchennego, w zawilgoconym pomieszczeniu albo w pobliżu basenu pływackiego.
- Nie zanurzać sznura przyłączeniowego ani wtyczki w wodzie.
- Utrzymywać sznur z dala od ogrzewanych powierzchni.
- Nie dopuszczać aby sznur przyłączeniowy zwisał na krawędzi stołu lub blatu.
- Urządzenie musi być użytkowane z zamontowaną ramką ozdobną*
- Powierzchnia komory wewnętrznej urządzenia jest gorąca po użytkowaniu mikrofalówki.
- Sprawdzać systematycznie kuchenkę i jej przewód przyłączeniowy pod względem uszkodzeń. Jeżeli stwierdzimy jakiegokolwiek uszkodzenie, nie używać kuchenki.
- Metalowe pojemniki na żywność i napoje nie są dozwolone podczas gotowania w kuchence mikrofalowej.

* Dotyczy urządzeń do zabudowy

- Należy uważać, aby nie przesunąć talerza obrotowego podczas wyjmowania pojemników z urządzenia.

Dostępne powierzchnie mogą być gorące podczas pracy.



INSTALACJA OCHRONNEGO

OBWODU

NIEBEZPIECZEŃSTWO

Niebezpieczeństwo porażenia elektrycznego przy dotknięciu- pewne wewnętrzne elementy mogą spowodować poważne obrażenia lub śmierć. Nie demontować tego urządzenia.

OSTRZEŻENIE

Zagrożenie porażeniem elektrycznym. Nieprawidłowe używanie uziemienia może spowodować porażenie elektryczne. Nie wkładać wtyczki do gniazdka zanim urządzenie nie zostanie prawidłowo zainstalowane i uziemione.

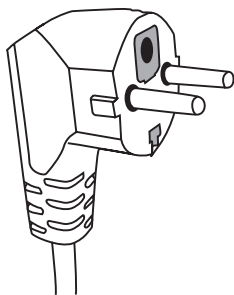

Urządzenie to należy uziemić. W razie zwarcia elektrycznego uziemienie zmniejsza zagrożenie porażeniem elektrycznym zapewniając przewód odpływu prądu elektrycznego. Urządzenie to jest wyposażone w sznur posiadający przewód uziemiający z odpowiednią wtyczką. Wtyczka winna być włożona do gniazdka prawidłowo zainstalowanego i uziemionego.

W razie niepełnego rozumienia instrukcji uziemienia lub powstania wątpliwości, czy urządzenie jest prawidłowo uziemione, należy zwrócić się do wykwalifikowanego elektryka lub technika serwisowego.

Jeżeli trzeba użyć kabla przedłużacza należy stosować tylko sznur trójprzewodowy posiadający gniazdo z uziomem.

Producent nie ponosi odpowiedzialności za szkody bądź obrażenia będące wynikiem podłączenia kuchenki do źródła zasilania bez obwodu ochronnego lub z niesprawnym obwodem ochronnym.

Krótki sznur sieciowy przewidziany jest, aby zmniejszyć zagrożenia wynikające z zaplątania się lub wyłączenia przez potknięcie się o dłuższy sznur.

Jeżeli stosuje się przedłużacz:

- Oznakowane znamionowe dane elektryczne przedłużacza winny być co najmniej tak duże, jak znamionowe dane elektryczne urządzenia.
- Przedłużacz winien być sznurem 3- przewodowym z uziemieniem,
- Długi sznur powinien być tak poprowadzony, aby nie zwieszał się poprzez blat lub płytę stołu, gdzie mógłby zostać pociągnięty przez dzieci, albo zahaczony i wyciągnięty mimo woli.

NACZYNIA

OSTRZEŻENIE



Zagrożenie obrażeń ludzi. Szczelnie zamknięte pojemniki mogą eksplodować. Zamknięte pojemniki należy otworzyć, a plastikowe torebki przekłuwać przed rozpoczęciem podgrzewania.

Materiały jakie można używać w kuchence, a jakich należy unikać w kuchence mikrofalowej.

Niektóre niemetalowe naczynia mogą nie być bezpieczne przy stosowaniu w mikrofalówce. W razie wątpliwości można sprawdzić dane naczynie postępując według poniższej procedury:

Badanie naczyń:

- 1 Napełnić pojemnik bezpieczny do stosowania w mikrofalówce 1 filiżanką zimnej wody (250 ml), to samo uczynić z badanym naczyniem.
- 2 Gotować z maksymalną mocą przez 1 minutę.
- 3 Uważnie dotykać naczynie. Jeżeli naczynie jest ciepłe, nie stosować go w kuchence mikrofalowej.
- 4 Nie przekraczać czasu gotowania 1 minuty.

Materiały, których nie można używać w kuchence mikrofalowej

Rodzaj naczyń	Uwagi
Tacka aluminiowa	Może spowodować łuk elektryczny. Przełożyć potrawę na naczynie nadające się do stosowania w mikrofalówkach.
Pudełko tekturowe z uchwytem metalowym	Może spowodować łuk elektryczny. Przełożyć potrawę na naczynie nadające się do stosowania w mikrofalówkach.
Metal lub naczynia z ramką metalową	Metal ekranuje potrawę przed energią mikrofal. Ramka metalowa może spowodować łuk elektryczny.
Metalowe zamknięcia - śkręcane	Mogą spowodować łuk elektryczny i pożar w kuchence.
Torebki papierowe	Mogą spowodować pożar w kuchence.
Pianka plastikowa	Pianka plastikowa może stopić się lub zanieczyścić ciecz w niej się znajdującą, gdy zostanie wystawiona na działanie wysokiej temperatury.
Drewno	Drewno wysycha, gdy jest stosowane w kuchence mikrofalowej i może pęknąć lub się złamać.

Materiały, które można używać w kuchence mikrofalowej

Rodzaj naczyń	Uwagi
Pólmisek do przyrumienienia	Przestrzegać instrukcji wytwórcy. Dno półmiska do przyrumienienia winno być co najmniej 5 mm powyżej talerza obrotowego. Nieprawidłowe używanie może spowodować pęknięcie talerza obrotowego.
Naczynia obiadowe	Tylko nadające się do mikrofalówki. Przestrzegać instrukcji wytwórcy. Nie stosować naczyń pękniętych lub wyszczerbionych.
Szklane słoiki	Zawsze zdejmować wieczko. Używać tylko do podgrzewania potraw do odpowiedniej temperatury. Większość słoików szklanych nie jest wytrzymała na temperaturę i może pęknąć.
Naczynia szklane	Stosować tylko żaroodporne naczynia szklane w kuchence. Upewnić się, że nie ma metalowych ramek. Nie używać naczyń pękniętych lub wyszczerbionych.
Torebki do gotowania w mikrofalach	Przestrzegać instrukcji wytwórcy. Nie zamykać metalowymi zaciskami.
Talerze i kubki papierowe	Porobić nacięcia, by pozwolić ujść parze. Używać tylko do krótkiego gotowania/podgrzewania. Nie pozostawiać kuchenki bez nadzoru podczas gotowania.
Ręczniki papierowe	Używać do przykrycia potraw do podgrzania dla wchłonięcia tłuszczu.
Papier pergaminowy	Używać tylko do krótkiego gotowania pod stałym nadzorem.
Tworzywa sztuczne	Używać jako przykrycia dla zapobieżenia rozbryzgom lub jako opakowania dla parowania.
Opakowania plastikowe	Tylko nadające się do mikrofalówki. Winny posiadać etykietę „do mikrofalówek”. Niektóre pojemniki plastikowe miękną, gdy potrawa wewnątrz nagrzej się. „Torebki do gotowania „ i szczelnie zamknięte torebki plastikowe należy naciąć, podziurkować albo zaopatrzyć w odpowietrznik zgodnie ze wskazówkami na opakowaniu.
Termometry	Tylko nadające się do mikrofalówki. Używać do przykrycia potrawy w czasie gotowania w celu utrzymania wilgotności. Nie dopuszczać aby opakowania plastikowe dotykały potrawy.
Papier woskowany	Używać jako przykrycia, aby zapobiec rozbryzgiwaniu i aby utrzymać wilgotność.

Materiał naczyń	Mikrofałe	Grill	Tryb Combi
Szkło termoodporne	TAK	TAK	TAK
Szkło nieodporne termicznie	NIE	NIE	NIE
Ceramika termoodporna	TAK	NIE	NIE
Naczynia z tworzywa bezpieczne w stosowaniu w kuchence mikrofalowej	TAK	NIE	NIE
Papier do celów kuchennych	TAK	NIE	NIE
Pojemnik metalowy	NIE	TAK	NIE
Stojak metalowy (na wyposażeniu kuchenki)*	NIE	TAK	NIE
Folia aluminiowa i pojemniki z folii	NIE	TAK	NIE

* Występuje w wybranych modelach

ELEMENTY URZĄDZENIA

Nazwy elementów wyposażenia kuchenki

Wyjąć kuchenkę i wszystkie materiały z pudła tekturowego i komory kuchenki. Kuchenka dostarczana jest z następującym wyposażeniem:

Talerz obrotowy	1
Wózek obrotowy	1
Instrukcja obsługi	1
Stojak do grillowania	1*

- A) Panel sterowania
- B) Układ blokady zabezpieczającej - Wyłącza zasilanie kuchenki, gdy drzwi zostaną otwarte w czasie pracy.
- C) Wózek obrotowy
- D) Talerz obrotowy
- E) Osłona wewnętrzna drzwi
- F) Drzwi

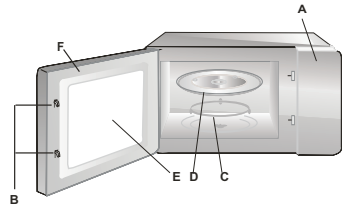

INSTALACJA TALERZA OBROTOWEGO

1. Nigdy nie ścisnąć ani nie kłaść talerza obrotowego dnem do góry.
2. W czasie gotowania zawsze stosować talerz obrotowy i wózek obrotowy.
3. Do gotowania lub podgrzewania zawsze kłaść wszelkie potrawy na talerzu obrotowym
4. Jeżeli talerz obrotowy pęknie, należy zwrócić się do najbliższego autoryzowanego punktu serwisowego.

Elementy wyposażenia:

1. Stojak do grillowania
2. Talerz obrotowy
3. Wózek obrotowy

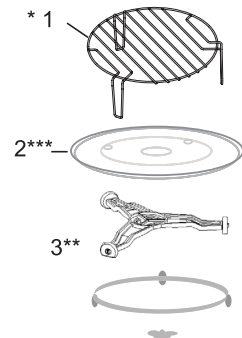

* Występuje w wybranych modelach. **Uwaga:** Stojak będący na wyposażeniu urządzenia należy używać wyłącznie przy nastawieniu kuchenki w funkcji „GRILL”. Stojak należy umieścić na talerzu obrotowym.

** Wózek występuje w dwóch wersjach, w zależności od modelu. Nie są ze sobą wzajemnie wymienne.

*** Talerz obrotowy występuje w zależności od modelu. W takim wypadku potrawy należy przyrządzać na własnym talerzu umieszczonym w komorze mikrofalowej.

ROZPAKOWANIE

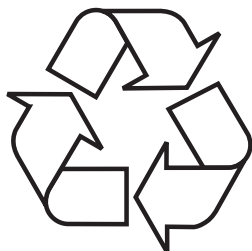

Urządzenie na czas transportu zostało zabezpieczone przed uszkodzeniem. Po rozpakowaniu urządzenia prosimy Państwa o usunięcie elementów opakowania w sposób niezagrażający środowisku.

Wszystkie materiały zastosowane do opakowania są nieszkodliwe dla środowiska naturalnego, w 100% nadają się do odzysku i oznakowano je odpowiednim symbolem.

Uwaga! Materiały opakowaniowe (woreczki polietylenowe, kawałki styropianu itp.) należy w trakcie rozpakowywania trzymać z dala od dzieci.

USUWANIE ZUŻYTYCH URZĄDZEŃ



To urządzenie jest oznaczone zgodnie z Dyrektywą Europejską 2012/19/UE oraz polską Ustawą o zużyтым sprzęcie elektrycznym i elektronicznym symbolem przekreślonego kontenera na odpady. Takie oznakowanie informuje, że sprzęt ten, po okresie jego użytkowania, nie może być umieszczany łącznie z innymi odpadami pochodzącymi z gospodarstwa domowego.

Użytkownik jest zobowiązany do oddania go prowadzącym zbieranie zużytego sprzętu elektrycznego i elektronicznego. Prowadzący zbieranie, w tym lokalne punkty zbiórki, sklepy oraz gminne jednostki, tworzą odpowiedni system umożliwiający oddanie tego sprzętu.

Właściwe postępowanie ze zużyтым sprzętem elektrycznym i elektronicznym przyczynia się do uniknięcia szkodliwych dla zdrowia ludzi i środowiska naturalnego konsekwencji, wynikających z obecności składników niebezpiecznych oraz niewłaściwego składowania i przetwarzania takiego sprzętu.

INSTALACJA URZĄDZENIA

- Usunąć wszelkie materiały i elementy opakowania.
- Sprawdzić kuchenkę pod względem uszkodzeń takich jak wgniecenia przesunięcia lub złamania drzwi.
- Usunąć wszelkie folie zabezpieczające z powierzchni szafki.
- Nie instalować kuchenki jeżeli jest ona uszkodzona.



Nie zdejmować jasnobrązowej pokrywy z miki przykręconej śrubami do wnęki kuchenki w celu osłonięcia magnetronu.

Instalowanie

1. Urządzenie przeznaczone jest wyłącznie do użytku domowego.
 2. Kuchenka może być używana tylko po uprzednim zabudowaniu jej w mebel kuchenny*.
 3. Sposób montażu kuchenki w meble jest przedstawiony w "Ulotce instalacyjnej"*.
 4. Kuchenka mikrofalowa powinna być instalowana w szafce o szerokości 60 cm i na wysokości 85 cm od podłogi kuchni*.
- Nie zdejmować nóżek z dna kuchenki*.

Blokowanie otworów wlotowych i wylotowych może uszkodzić kuchenkę.

Umieścić kuchenkę możliwie daleko od odbiorników radiowych i telewizyjnych. Pracująca kuchenka mikrofalowa może powodować zakłócenia odbioru radiowego i telewizyjnego.

2. Włożyć wtyczkę kuchenki do standardowego gniazdka domowego. Upewnić się wcześniej, czy jego napięcie i częstotliwość są takie same jak na tabliczce znamionowej.



OSTRZEŻENIE: Nie instalować kuchenki nad płytą kuchenną lub innym urządzeniem wytwarzającym ciepło. W przypadku takiego zainstalowania może dojść do uszkodzenia i utraty gwarancji.

* Dotyczy urządzeń do zabudowy

STEROWANIE URZĄDZENIEM





1. Ustawianie zegara

Po podłączeniu kuchenki do zasilania, na wyświetlaczu pokaże się „0:00” i jednokrotnie zabrmi sygnał dźwiękowy. Kuchenka przejdzie do trybu gotowości.

- 1) Nacisnąć dwukrotnie . Zaczną migać cyfry godzin;
- 2) Aby ustawić godzinę w zakresie 0-23, nacisnąć + lub —.
- 3) Aby potwierdzić nacisnąć . Zaczną migać cyfry minut;
- 4) Aby ustawić minuty w zakresie 0-59, nacisnąć + lub —.
- 5) Aby zakończyć ustawienie zegara nacisnąć . Będzie migać „:”. Na wyświetlaczu wyświetli się aktualna godzina.

Uwaga: Jeśli po włączeniu zasilania nie zostanie ustawiony aktualny czas, nie będzie on wtedy wyświetlany.

2. Gotowanie mikrofalami

- 1) Nacisnąć jeden raz przycisk . Wyświetli się „P100”.
- 2) W celu wybrania mocy mikrofal naciskać wielokrotnie , ewentualnie + lub —. Wyświetli się kolejno „P100”, „P80”, „P50”, „P30”, „P10”.
- 3) Nacisnąć , aby potwierdzić.
- 4) Aby ustawić odpowiedni czas gotowania nacisnąć + lub —. (Maksymalny czas gotowania to 95 min).
- 5) Aby rozpocząć gotowanie nacisnąć przycisk .

UWAGA: czas gotowania można zwiększyć kolejno przyciskając przycisk w sposób następujący:





- 0-1min : 5 sekund
- 1-5min : 10 sekund
- 5-10min : 30 sekund
- 10-30min : 1 minuta
- 30-95min : 5 minut

Tabela mocy mikrofal



Moc kuchenki mikrofalowej	Wysoka	Dość wysoka	Średnia	Dość niska	Niska
Wyświetlacz	P100	P80	P50	P30	P10

3. Grill lub gotowanie mieszane Combi.

Gotowanie

- Nacisnąć jeden raz , na wyświetlaczu wyświetli się „G”. Naciskać wielokrotnie , ewentualnie nacisnąć + lub — w celu wybrania mocy. Wyświetli się „G”, „C-1” lub „C-2”.
- Nacisnąć  w celu potwierdzenia mocy. Aby ustawić czas gotowania, nacisnąć + lub —. Maksymalny czas gotowania wynosi 95 minut.
- Aby rozpocząć gotowanie nacisnąć ponownie przycisk .

Przykład: Aby gotować mikrofalami z mocą 55% oraz wykorzystać 45% mocy grilla (C-1) przez 10 minut, należy ustawić kuchenkę według poniższych kroków.

- 2) Nacisnąć jeden raz przycisk . Na wyświetlaczu wyświetli się „G”.
- 3) Naciskać wielokrotnie , aż na wyświetlaczu pojawi się „C-1”.
- 4) Nacisnąć , aby potwierdzić.

- 5) Aby ustawić czas gotowania nacisnąć + lub -, aż na wyświetlaczu pojawi się „10:00”.
- 6) Aby rozpocząć gotowanie nacisnąć przycisk ▷.

Moc w gotowaniu mieszanym

Program	Wyświetlacz	Moc kuchenki mikrofalowej	Moc grilla
Grillowanie	G	0%	100%
Gotowanie mieszane 1	C-1	55%	45%
Gotowanie mieszane 2	C-2	36%	64%

Uwaga: Po upływie połowy czasu grillowania, kuchenka dwukrotnie wyda sygnał dźwiękowy i jest to normalne. Aby uzyskać lepszy efekt grillowania, należy żywność obrócić, zamknąć drzwi, a następnie nacisnąć przycisk ▷, aby kontynuować gotowanie. Jeśli użytkownik nie wykona żadnej operacji, kuchenka wznowi gotowanie.

4. Rozmrażanie według masy

- 1) Nacisnąć jeden raz przycisk . Na wyświetlaczu wyświetli się „dEF1”.
- 2) Aby wybrać masę produktu nacisnąć + lub -. Zakres masy 100-2000g.
- 3) Aby rozpocząć rozmrażanie nacisnąć przycisk ▷.

5. Rozmrażanie według czasu

- 1) Nacisnąć jeden raz przycisk . Na wyświetlaczu wyświetli się „dEF2”.
- 2) Aby ustawić odpowiedni czas nacisnąć + lub -. Maksymalny czas wynosi 95 minut.
- 3) Aby rozpocząć rozmrażanie nacisnąć przycisk ▷.



Uwaga: Po upływie połowy czasu rozmrażania, kuchenka dwukrotnie wyda sygnał dźwiękowy i jest to normalne. Aby uzyskać lepszy efekt rozmrażania, należy żywność obrócić, zamknąć drzwi, a następnie nacisnąć przycisk ▷, aby kontynuować.

6. Gotowanie wieloetapowe

Można ustawić maksymalnie dwa etapy. Jeśli jeden z etapów to rozmrażanie, powinien być automatycznie ustawiony w pierwszej kolejności. Po zakończeniu etapu jednokrotnie zabrzmie sygnał i rozpocznie się kolejny etap.

Uwaga: Programu automatycznego i szybkiego gotowania nie można ustawić jako jeden z etapów.

Na przykład: rozmrażanie żywności przez 5 minut, a następnie gotowanie mikrofalowe z mocą 80% przez 7 minut. Należy wykonać następujące czynności:

- 1) Nacisnąć jeden raz przycisk . Na wyświetlaczu wyświetli się „dEF2”.
- 2) Aby nastawić czas rozmrażania na 5 minut nacisnąć + lub -;
- 3) Nacisnąć jeden raz przycisk . Na wyświetlaczu wyświetli się „P100”.
- 4) Nacisnąć wielokrotnie przycisk  w celu wybrania mocy mikrofal, aż na wyświetlaczu pojawi się „P80”;
- 5) Nacisnąć ▷, aby potwierdzić.
- 6) Aby nastawić czas gotowania na 7 minut nacisnąć + lub -;
- 7) Aby rozpocząć gotowanie nacisnąć przycisk ▷.

7. Minutnik

- 1) Nacisnąć jeden raz przycisk \boxtimes . Na wyświetlaczu wyświetli się „00:00”.
 - 2) Aby wprowadzić odpowiedni czas nacisnąć + lub -. (Maksymalny czas gotowania to 95 min).
 - 3) Nacisnąć \triangleright , aby potwierdzić.
 - 4) Po upływie nastawionego czasu 5 razy rozlegnie się sygnał dźwiękowy. Jeśli zegar został ustawiony (tryb 24-godzinny), na wyświetlaczu pokaże się bieżący czas.
- Uwaga: Minutnik różni się od systemu 24-godzinnego zegara. Minutnik odlicza czas.





8. Menu programów automatycznych

- 1) W trybie gotowości naciskać wielokrotnie przycisk + w celu wybrania programu.
- 2) Nacisnąć \triangleright , aby potwierdzić wybrany program;
- 3) Aby wybrać masę produktu nacisnąć + lub -.
- 4) Aby rozpocząć gotowanie nacisnąć przycisk \triangleright .



Tabela programów automatycznych

Menu	Masa	Moc
Pizza	200 g	C-2
	400 g	
Mięso	250 g	Mikrofale - 100%
	350 g	
	450 g	
Warzywa	200 g	Mikrofale - 100%
	300 g	
	400 g	
Makaron	50g (oraz 450g zimnej wody)	Mikrofale - 80%
	100g (oraz 800g zimnej wody)	
Ziemniaki	200 g	Mikrofale - 100%
	400 g	
	600 g	
Ryba	250 g	Mikrofale - 80%
	350 g	
	450 g	
Napój	1filiżanka (około 120ml)	Mikrofale - 100%
	2 filiżanki (około 240ml)	
	3 filiżanki (około 360ml)	
Popcorn	50 g	Mikrofale - 100%
	100 g	



9. Szybkie gotowanie

- 1) W trybie gotowości, nacisnąć , aby gotować z mocą 100% przez 30 sekund. Kolejne przyciśnięcie wydłuży czas o 30 sekund. Maksymalny czas gotowania wynosi 95 minut.
- 2) Aby wydłużyć czas gotowania w programie gotowania mikrofalami, grillowania, gotowania mieszanego i rozmrażania według czasu, nacisnąć przycisk .
- 3) W programach automatycznych i rozmrażania według masy, nie można wydłużyć czasu przyciskając przycisk .
- 4) W trybie gotowości nacisnąć przycisk — w celu wybrania czasu gotowania. Po wybraniu czasu gotowania nacisnąć przycisk , aby rozpocząć gotowanie mikrofalami z mocą 100%.



10. Blokada uruchomienia

Włączanie blokady uruchomienia: Aby uruchomić blokadę, w trybie gotowości nacisnąć przycisk  na 3 sekundy. Jeśli został ustawiony zegar, na wyświetlaczu pojawi się bieżący czas. Jeśli nie, na wyświetlaczu pojawi się "0:00". Wyłączenie blokady uruchomienia: W trybie gotowości nacisnąć przycisk  na 3 sekundy. Blokada zostanie wyłączona.

11. Sprawdzanie bieżących ustawień

- 1) W trybie pracy programu gotowania mikrofalowego, grillowania lub gotowania mieszanego. Nacisnąć  lub . Na 3 sekundy zostanie wyświetlona bieżąca moc.
- 2) Jeśli zegar jest ustawiony, w trybie gotowania, nacisnąć , aby sprawdzić aktualny czas. Na 3 sekundy zostanie wyświetlony bieżący czas.

12. Dane techniczne

- 1) Jeśli podczas gotowania zostaną otworzone drzwi, aby wznowić gotowanie należy zamknąć drzwi i nacisnąć przycisk .
- 2) Jeśli po ustawieniu programu gotowania w ciągu 1 minuty nie zostanie wciśnięty przycisk . Na wyświetlaczu wyświetli się aktualna godzina. Ustawienie zostanie anulowane.
- 3) Poprawne naciśnięcie przycisku sygnalizowane jest sygnałem dźwiękowym.

13. Otwieranie drzwi kuchenki

Nacisnąć przycisk . Drzwi kuchenki otworzą się.

Uwaga: Otwieranie awaryjne drzwi w przypadku braku zasilania*: Użyć przyssawki dołączonej w torebce z akcesoriami. Przyczepić do drzwi i pociągnąć.

*Tylko w urządzeniach z sensorem otwarcia drzwi

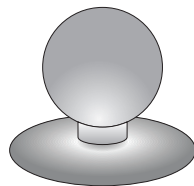

USUWANIE USTEREK

Kuchenka mikrofalowa zakłóca obraz telewizyjny	Odbiór radiowy i telewizyjny mogą być zakłócone, gdy kuchenka mikrofalowa pracuje. Jest to podobnie jak w przypadku drobnego sprzętu elektrycznego, takiego jak mikser, odkurzacz i wentylator elektryczny. Jest to zjawisko normalne	
Kuchenka słabo świeci	Przy gotowaniu z niską mocą mikrofal światło kuchenki może osłabnąć. Jest to normalne.	
Para zbiera się na drzwiach, gorące powietrze wychodzi odpowietrnikami	Podczas gotowania z potrawy może się wydobywać para. Większa część jej wylatuje przez odpowietrniki. Pewna jej część może jednak gromadzić się w chłodnym miejscu, takim jak drzwi kuchenki. Jest to normalne.	
Usterka	Możliwa przyczyna	Usuwanie
	Sznur przyłączeniowy nie podłączony prawidłowo do gniazdka	Wyciągnąć wtyczkę i włożyć ją z powrotem po 10 sekundach.
Kuchenka nie daje się uruchomić.	Przepalony bezpiecznik, albo zadziałał wyłącznik bezpieczeństwa.	Wymienić bezpiecznik lub włączyć wyłącznik (naprawa tylko przez serwis)
	Problem z gniazdkiem	Sprawdzić gniazdko przy pomocy innych urządzeń elektrycznych.
Kuchenka nie grzeje.	Drzwi nie zamknięte prawidłowo.	Zamknąć dobrze drzwi.

CZYSZCZENIE

Przed czyszczeniem upewnij się, że kuchenka jest odłączona od źródła zasilania.

- Po użyciu wyczyść wnętrze kuchenki wilgotną szmatką.
- Wyczyść akcesoria w zwykły sposób w namydlonej wodzie.
- Ramę drzwi, uszczelkę i sąsiadujące elementy, gdy są brudne czyść ostrożnie mokrą szmatką. Podczas czyszczenia powierzchni drzwi i kuchenki stosować tylko łagodne, nieścierne mydła lub detergenty, nano-szone gąbką lub miękką ściereczką.

Podczas czyszczenia drzwiczek szklanych, nie używać żadnych ostrych środków ściernych lub ostrych myjek metalowych, ponieważ może to spowodować zarysowania na powierzchni i uszkodzenia szyby.

W celu oczyszczenia komory wewnętrznej należy: umieścić pół cytryny w misce, dodać 300 ml wody i włączyć samo mikrofalowanie na 100% mocy przez 10 minut. Po czyszczeniu wyłączyć kuchenkę z prądu i przetrzeć wnętrze przy użyciu miękkiej, suchej szmatki.

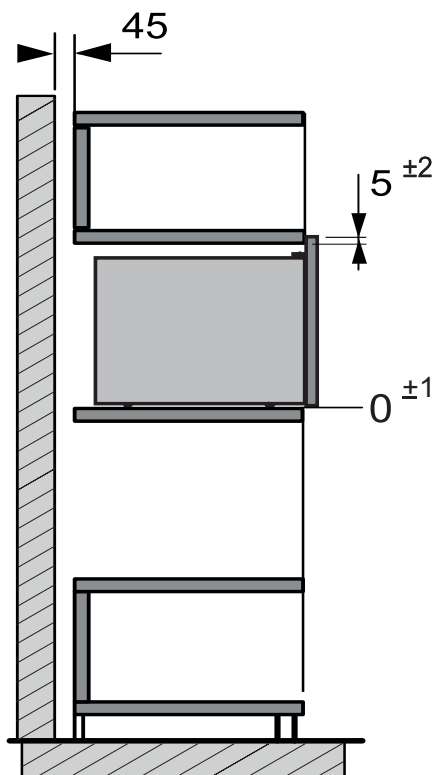
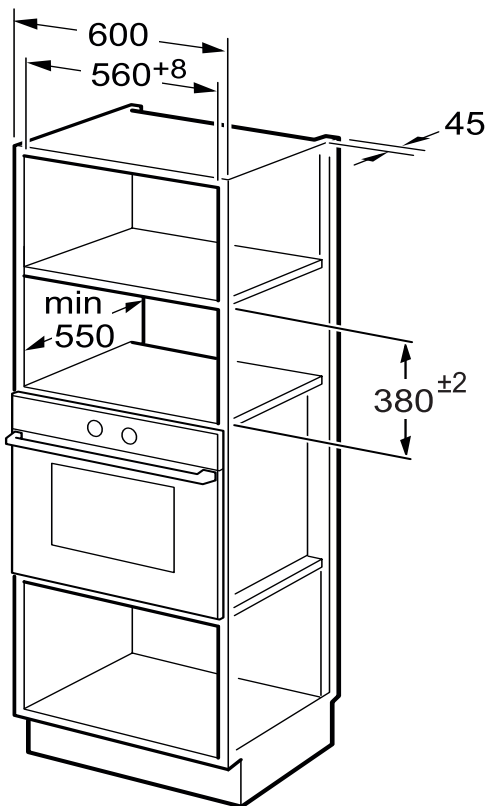

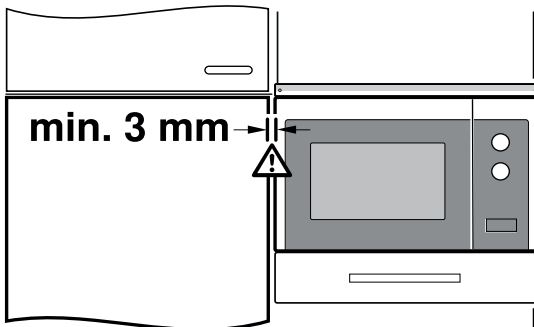
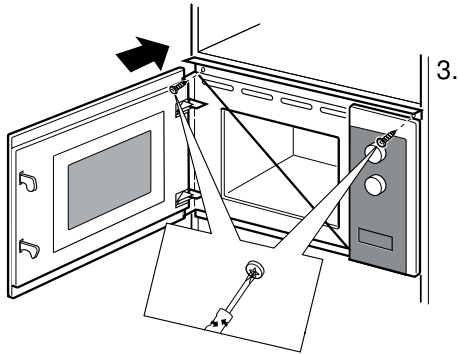
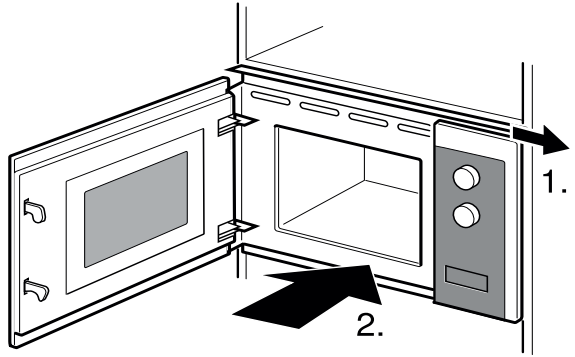
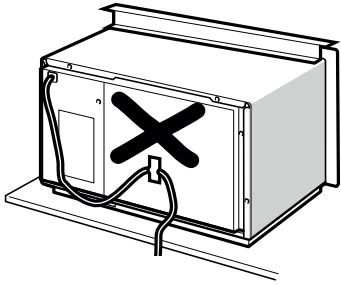
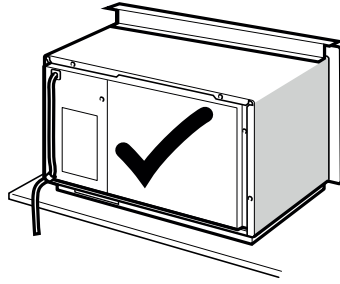
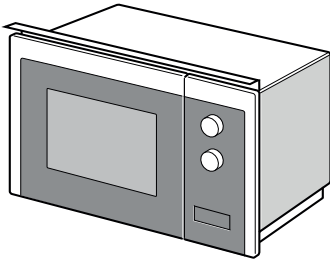

NO:
Gram A/S
Tel.: 22 07 26 30
www.gram.no

SE:
Gram A/S
Tel.: 040 38 08 40
www.gram.se

FI
Gram A/S
Tel.: 020 7756 350
www.gram.fi



Gram A/S
Gejlhavegård 2B
DK-6000 Kolding
+45 73 20 10 00
www.gram.dk