

TRYTON

INSTRUKCJA OBSŁUGI

AGREGAT PRĄDOTWÓRCZY

TOG5500

Instrukcja oryginalna

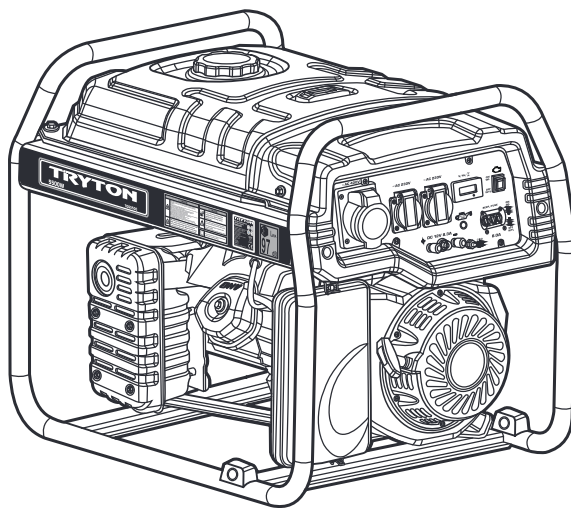

V1.17.01.2023

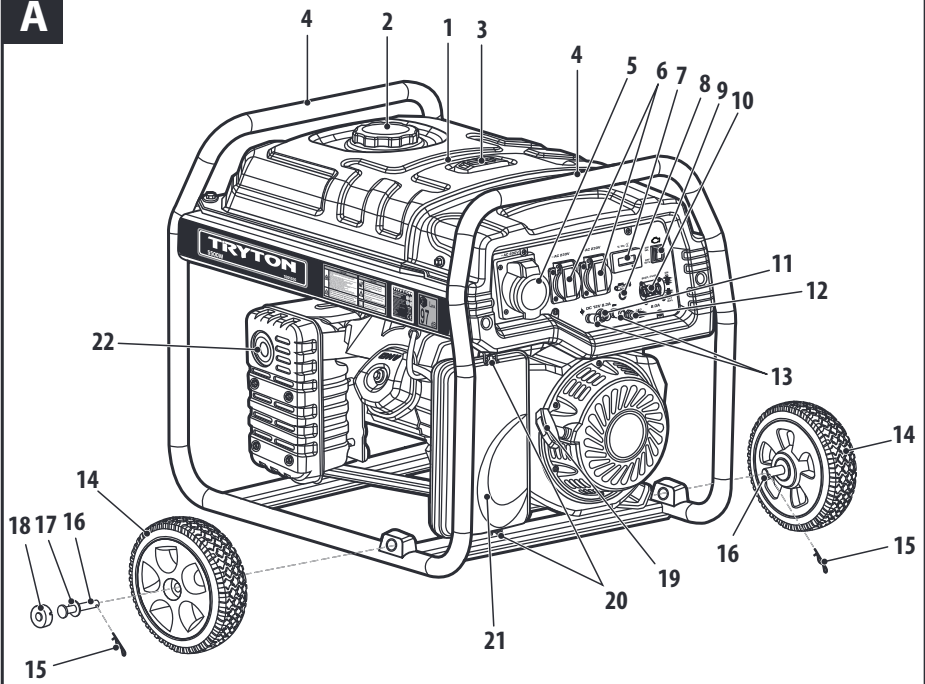
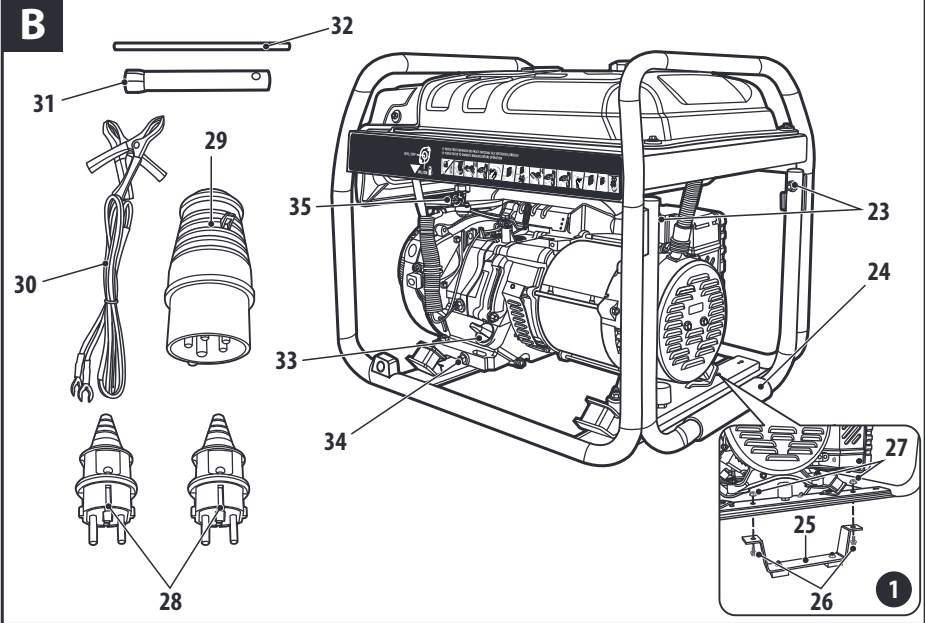

Niniejsza instrukcja jest chroniona prawem autorskim. Kopiowanie/ powielanie jej bez pisemnej zgody firmy Profix Sp. z o.o. jest zabronione.

A**B**

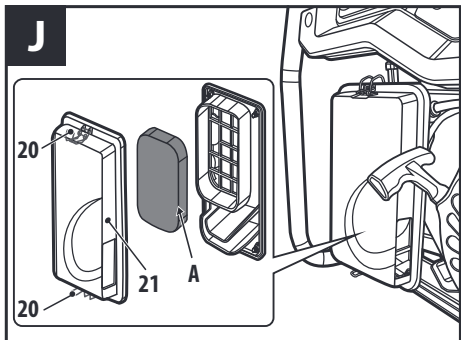
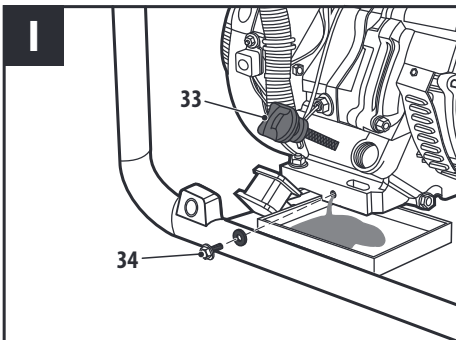
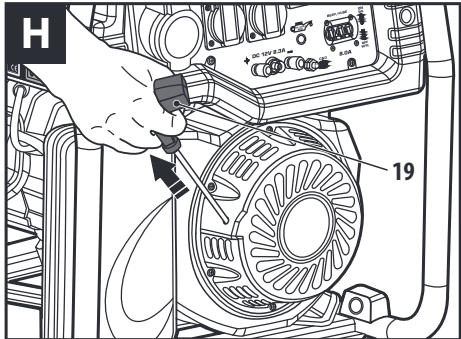
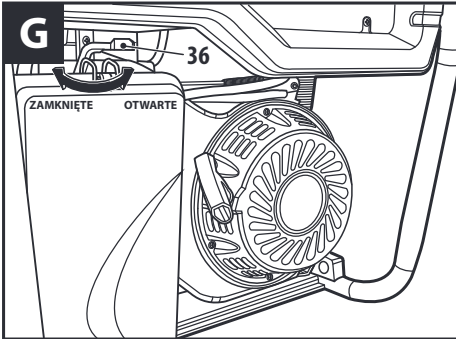
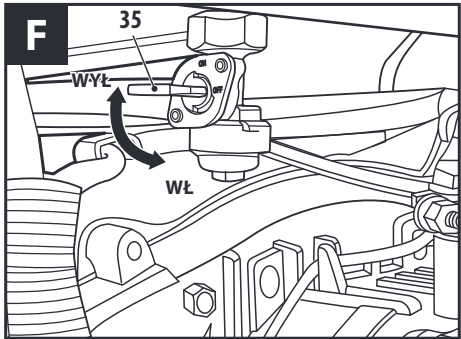
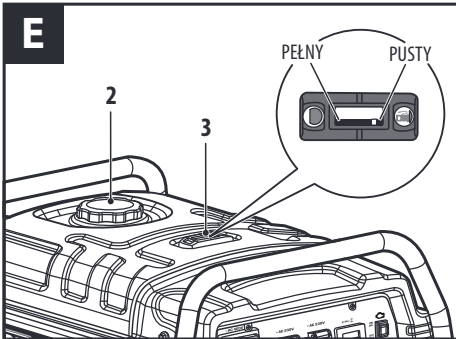
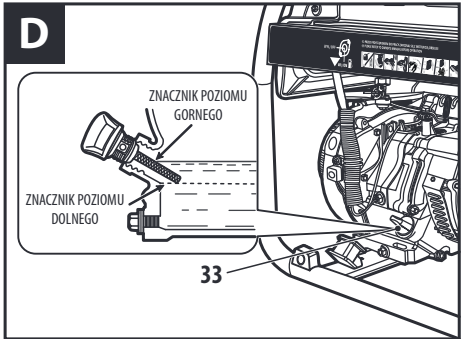
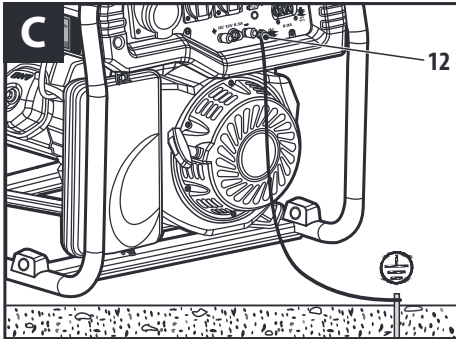

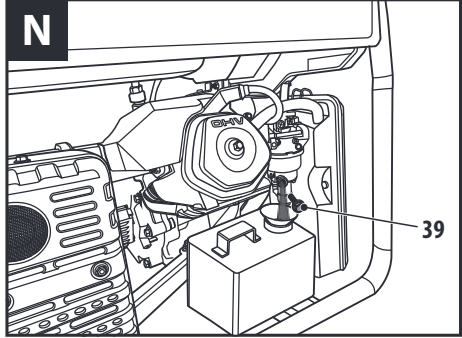
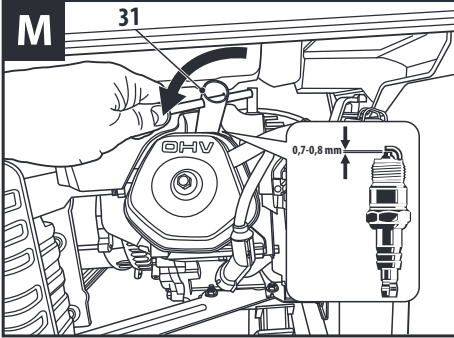
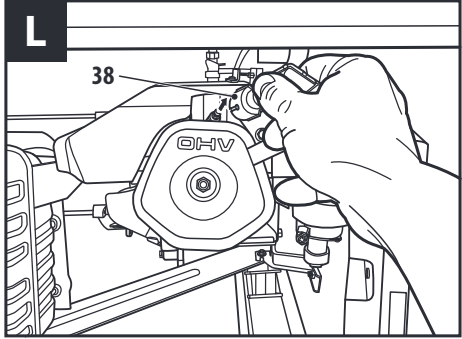
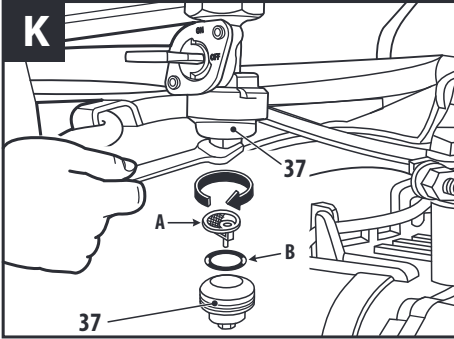



PRZED PRZYSTĄPIENIEM DO UŻYTKOWANIA AGREGATU PRĄDOTWÓRCZEGO NALEŻY ZAPOZNAĆ SIĘ Z NINIEJSZĄ INSTRUKCJĄ.

Zachowaj instrukcję do ewentualnego przyszłego wykorzystania, gdyż zawsze może zaistnieć konieczność przypomnienia sobie informacji zawartych w instrukcji, a także należy ją przekazać wraz z urządzeniem w przypadku odsprzedaży maszyny lub zmiany użytkownika.



OSTRZEŻENIE! Agregat prądowórczy jest maszyną niebezpieczną. Należy przeczytać wszystkie ostrzeżenia i wskazówki dotyczące bezpieczeństwa użytkowania maszyny oznaczone symbolem \triangle .

Nieprzebrnięcie podanych niżej ostrzeżeń i wskazówek dotyczących bezpieczeństwa może być przyczyną porażenia prądem elektrycznym, pożaru i/lub poważnych obrażeń ciała.



ZASADY BEZPIECZEŃSTWA PRZY UŻYTKOWANIU AGREGATÓW PRĄDOTWÓRCZYCH:

Niniejszy sprzęt jest zaprojektowany tak, aby zapewnić bezpieczną i długotrwałą pracę, pod warunkiem, że będzie używany zgodnie z Instrukcją Obsługi.

1. BEZPIECZEŃSTWO W MIEJSCU PRACY:

- Nie eksploatować agregatu prądowórczego w zamkniętych pomieszczeniach, ponieważ silnik agregatu wytwarza bezwonny, trujący tlenek węgla i inne gazy spalinowe, które są szkodliwe dla zdrowia ludzi i zwierząt. Wdychanie spalin może spowodować utratę przytomności, a nawet doprowadzić do śmierci. Przy uruchomieniu agregatu w osłoniętej lub częściowo zamkniętej przestrzeni należy upewnić się, czy jest odpowiednia wentylacja. Pomieszczenie wentylowane, w którym zainstalowany jest agregat, musi być wyposażone w dodatkowe urządzenia przeciwpożarowe i przeciwybuchowe.
- Zwracać szczególną uwagę podczas pracy blisko zabudowań mieszkalnych. Nigdy nie uruchamiać agregatu w pobliżu otwartych okien lub drzwi.
- Agregat powinien pracować na poziomej powierzchni. Jeżeli agregat nie stoi poziomo, może to doprowadzić do wycieków paliwa i nieprawidłowego smarowania silnika.
- Nie należy dopuszczać dzieci, zwierząt i obserwatorów do miejsca, w którym używa się agregat. Należy pamiętać, że użytkownik ponosi odpowiedzialność za wypadki i bezpieczeństwo osób trzecich oraz ich własności.

2. BEZPIECZEŃSTWO PRZECIWOŻAROWE:

- Nie należy używać agregatu prądowórczego w miejscach o wysokim ryzyku wystąpienia pożaru oraz w środowiskach wybuchowych, utworzonych przez łatwo palne ciecze, gazy lub pyły. Układ wydechowy nagrzewa się podczas pracy silnika do temperatury wystarczającej by spowodować zapalenie niektórych materiałów – pracujący agregat ustaw co najmniej 1 metr od ściany budynku lub innych urządzeń.
- Benzyzna jest łatwopalną substancją, która może być w pewnych warunkach wybuchowa. Przechowywać benzynę w

pojemnikach specjalnie do tego przeznaczonych. Nie trzymać paliwa lub agregatu z paliwem w miejscach niebezpiecznych.



Nie palić podczas przenoszenia paliwa i nie używać otwartego ognia w pobliżu agregatu.

Napełniać agregat paliwem w miejscach dobrze wentylowanych. Uzupełnianie paliwa oraz oleju może być dokonywane tylko wtedy, gdy silnik agregatu nie pracuje. Nigdy nie odkręcać korka wlewu paliwa podczas pracy silnika lub gdy jest gorący.

Nie przepelniać zbiornika. Jeśli paliwo się rozleje, należy przenieść agregat w inne miejsce i odczekać przed uruchomieniem silnika, aż benzyna wyparuje i opary się rozproszą – opary paliwa są łatwopalne i mogą spowodować pożar, gdy włączysz generator.

Po pracy agregatu zawsze zamknij zawór paliwa.

- Nie wolno szczerline przykrywać ani osłaniać generatora w czasie pracy (np. podczas deszczu) lub krótko po wyłączeniu, kiedy jest nagrany. Przed umieszczeniem agregatu w zamkniętym pomieszczeniu pozwól silnikowi wystygnąć.

3. BEZPIECZEŃSTWO ELEKTRYCZNE:

- Agregat prądowórczy zawsze musi być uziemiony. Nie obsługuj agregatu mokrymi rękami. Nie używaj agregatu, gdy jest wilgotny, a także w czasie opadów deszczu lub śniegu. Niewłaściwa obsługa agregatu grozi porażeniem prądem elektrycznym.
 - Należy stosować tylko sprawne, nieszkodzone wtyczki i przewody elektryczne. Uszkodzone wtyczki i przewody podwyższają ryzyko porażenia prądem.
 - Nie wolno układać przewodów pod agregatem ani na agregacie, – grozi to porażeniem prądem lub uszkodzeniem urządzenia.
 - Wykonanie połączeń zasilania awaryjnego z instalacją budynku musi być powierzone odpowiednio wykwalifikowanemu elektrykowi, gdyż musi ono odpowiadać obowiązującym w tym zakresie przepisom regulującym zasady używania zasilania awaryjnego. Źle wykonane połączenia mogą spowodować zwrotny przepływ prądu do sieci użytkowych, narażając w ten sposób na groźbę śmiertelnego porażenia pracowników elektryków lub innych, którzy w czasie przerwy w zasilaniu będą pracować na sieci, bądź też na zniszczenie agregatu przez jego eksplozję lub spalenie się w czasie przywrócenia zasilania głównego, albo też na zapalenie się sieci w budynku.
 - Nie wolno przeciągać agregatu i podłączać do niego niesprawne odbiorniki. Łączna moc zasilanych urządzeń nie może przekroczyć 80% mocy znamionowej agregatu.
 - W przypadku zapalenia agregatu nie wylewaj bezpośrednio na niego wody, aby ugasić pożar. Użyj specjalnej gaśnicy przeznaczonej do gaszenia urządzeń elektrycznych i pożarów olejów.
- 4. BEZPIECZEŃSTWO OSOBISTE:**
- Użytkowanie agregatu może być powierzone jedynie osobie pełnoletniej, która zapoznała się z niniejszą Instrukcją

Obsługa. Upewnij się, że wiesz, jak szybko zatrzymać agregat i jak używać elementów sterowania i regulacji.

- b) **Nie uruchamiać agregatu, jeśli którakolwiek z osłon jest zdjęta.** Podczas pracy przy zdjętych osłonach ręka lub stopa może zostać wciągnięta w agregat, co doprowadzi do wypadku.

UWAGA: Nie należy nosić luźnego ubrania ani biżuterii. Ubranie powinno być dopasowane, lecz nie powinno ograniczać swobody ruchów operatora.

Należy utrzymywać swoje włosy, ubranie i rękawice z dala od części ruchomych. Luźne ubrania, biżuteria lub długie włosy mogą zostać zacepienie przez części ruchome.

- c) **Nie dotykaj części wirujących, przewodu wysokiego napięcia oraz tłumika podczas pracy agregatu.** Niektóre części silnika są gorące i mogą doprowadzić podczas kontaktu do oparzeń.
- d) **Jeśli pracujesz w bezpośrednim sąsiedztwie pracującego agregatu zalecamy zakładanie ochronników słuchu.** Długotrwałe narażenie się na hałas może spowodować utratę słuchu.
- e) **Unikaj bezpośredniego kontaktu ciała z paliwem i olejem silnikowym.** W przypadku kontaktu ze skórą, zmyj ją dokładnie wodą i mydłem.

PRZEZNACZENIE I BUDOWA AGREGATU PRĄDOWÓRCZEGO:

Agregat prądotwórczy trójfazowy **TOGS500** zwany dalej „agregat” lub „generator” - jest urządzeniem przeznaczonym do samodzielnego zasilania odbiorników elektrycznych na napięcie 230 V lub 400V wszędzie tam, gdzie nie ma innych źródeł energii elektrycznej, a także do pracy awaryjnej, gdy awarii uległa sieć elektryczna albo moc dostarczanego prądu jest niewystarczająca. Agregat jest wyposażony w automatyczną stabilizację napięcia **AVR** i może być również używany do zasilania odbiorników czułych na jakość prądu zasilania np. telewizorów LCD, laptopów, wzmacniaczy itp. oraz do ładowania akumulatorów typu samochodowego.



UWAGA! Nie należy przeciążać agregatu. Łączna moc zasilanych urządzeń nie może przekroczyć mocy znamionowej agregatu, a do pracy ciągłej agregat powinien być dobrany z min. 20% nadwyżką mocy.

Każde użycie agregatu niezgodne z przeznaczeniem podanym wyżej jest zabronione i powoduje utratę gwarancji oraz brak odpowiedzialności producenta za powstałe w wyniku tego szkody.

Agregat składa się z dwóch podstawowych elementów - samowzbudzącej prądnicy i silnika spalinowego, które wraz z panelem sterowania i zintegrowanym zbiornikiem paliwa zamontowane są na wspólnej ramie nośnej. Napęd z silnika na prądnicę jest przekazywany bezpośrednio.

Jakiegokolwiek modyfikacje urządzenia dokonane przez użytkownika zwalniają producenta z odpowiedzialności za uszkodzenia i szkody wyrządzone użytkownikowi i otoczeniu.

Poprawne użytkowanie agregatu dotyczy także konserwacji, składowania, transportu i napraw.

Agregat może być naprawiany wyłącznie w punktach serwisowych wyznaczonych przez producenta. Agregaty prądotwórcze powinny być naprawiane tylko przez osoby uprawnione.

■ **Elementy urządzenia** (patrz str. 2-4):

Rys.A 1. Zbiornik paliwa

2. Korek wlewu paliwa

3. Wskaźnik poziomu paliwa

4. Uchwyt do przenoszenia

5. Gniazdo 400 V

6. Gniazda 230 V

7. Wyświetlacz LED

8. Lampka ostrzeżenia o niskim poziomie oleju

9. Wyłącznik zapłonu

10. Wyłącznik obwodu (bezpiecznik)

11. Wyłącznik nadprądowy prądu stałego 12V (bezpiecznik)

12. Zacisk uziemienia

13. Zaciski przyłączeniowe prądu stałego

14. Koło*

15. Spinka wałka*

16. Wałek*

17. Podkładka*

18. Zaślepka otworu*

19. Uchwyt rozrusznika

20. Zatraski pokrywy filtra powietrza

21. Pokrywa filtra powietrza

22. Tłumik

Rys.B 23. Śruby mocujące*

24. Uchwyt transportowy*

25. Stopka oporowa*

26. Śruby mocujące*

27. Nakrętki*

28. Wtyczki 230V

29. Wtyczka 400V

30. Kabel do ładowania akumulatora samochodowego

31. Klucz do świece

32. Uchwyt klucza do świece zapłonowej

33. Korek wlewu oleju

34. Śruba spustowa oleju

35. Zawór paliwa

Rys.G 36. Dźwignia przepustnicy ssania

Rys.K 37. Osadnik paliwa

Rys.L 38. Przewód świece zapłonowej

Rys.N 39. Śruba spustowa paliwa

* **Opisany lub przedstawiony osprzęt nie należy do wyposażenia standardowego. Kompletny asortyment wyposażenia dodatkowego można znaleźć w naszym katalogu.**

DANE TECHNICZNE:

SILNIK	
Model silnika	AP188F
Typ silnika	Jednocylindrowy, 4-suwowy, chłodzony powietrzem, silnik benzynowy, OHV
Rozruch silnika	Ręczne uruchamianie
Pojemność skokowa	389 cm ³
Czas pracy ciągłej	9 godz.
Pojemność zbiornika paliwa	25 l
Pojemność oleju	1,1 l
Zalecany typ świece zapłonowej	F7RTC, E7RTC, E6RTC, F6TC, E7TC

PRĄDNICZA (trójfazowa)	
Moc znamionowa (COP)	5 kW
Moc maksymalna (S2, 5min)	5,5 kW
Napięcie znamionowe (AC)	400V 230V
Częstotliwość znamionowa	50 Hz 50 Hz
Prąd znamionowy 1~ (AC)	7,2 A
Napięcie znamionowe (DC)	12V
Prąd znamionowy (DC)	8,3 A
Znamionowy współczynnik mocy	cos φ =1
Stopień ochrony	IP23M
AGREGAT	
Wymiary D x S x W (mm)	700x526x580
Klasa wydajności	F
Klasa jakości	B
Waga	80kg
Maksymalna temperatura otoczenia	-15°C ~ + 40°C
Max wysokość nad poziomem morza	1000m

■ Wartości emisji hałasu

Poziom ciśnienia akustycznego (LpA) wg Dyrektywy Masz. 98/37/WE	73,40 dB(A)
Poziom mocy akustycznej (LwA) wg Dyrektywy 2000/14/EC	94,63 dB(A)

Tolerancja pomiaru K=1,20 dB(A)

Podane wartości są wartościami emisyjnymi, tym samym nie muszą one odpowiadać rzeczywistym wartościom w miejscu pracy. Pomimo istnienia zależności pomiędzy poziomami emisji i imisji nie można na podstawie tych danych w wiarygodny sposób wnioskować, czy konieczne są dodatkowe działania zapobiegawcze.

Istnieją dodatkowe czynniki, które mogą wywierać wpływ na rzeczywisty poziom imisji na stanowisku pracy, do których można zaliczyć czas trwania oddziaływania, specyfikę pomieszczenia roboczego, inne źródła dźwięku (np. ilość maszyn czy też inne prace wykonywane w sąsiedztwie), itp. Dopuszczalne wartości robocze mogą być różne w zależności od kraju. Podane tu informacje mają służyć użytkownikowi pomocą w lepszym oszacowaniu istniejących zagrożeń i ryzyka.



OSTRZEŻENIE:

Stosować środki ochrony słuchu!

Oddziaływanie hałasu może spowodować utratę słuchu.

PRZYGOTOWANIE DO PRACY:

■ Rozpakowanie maszyny



OSTRZEŻENIE: Przy przemieszczaniu maszyny skorzystaj z pomocy drugiej osoby. Dla jednego człowieka może być ona zbyt ciężka.

Po rozpakowaniu ostrożnie wyjąć maszynę i wszystkie elementy z pudełka i sprawdzić na obecność ewentualnych uszkodzeń transportowych.

Przed przystąpieniem do użytkowania agregatu należy skontrolować, czy dostarczone zostały wszystkie wymienione poniżej elementy:

- Agregat prądowłórczy - 1 szt.

- Klucz do świecy zapłonowej - 1 szt.
- Uchwyt klucza do świecy zapłonowej - 1 szt.
- Wtyczka 400V - 1 szt.
- Wtyczki 230V - 2 szt.
- Przewód do ładowania akumulatora samochodowego - 1 szt.
- Instrukcja obsługi - 1 szt.
- Karta gwarancyjna - 1 szt.

W przypadku wykrycia jakichkolwiek uszkodzeń lub braku akcesoriów należy je niezwłocznie zareklamować.

■ Montaż kół, uchwytu transportowego i stopki oporowej

WSKAZÓWKI: Koła, uchwyt transportowy i stopka oporowa są dostępne w sprzedaży oddzielnej. W celu kupna należy zwrócić się do dystrybutora.

W celu ułatwienia przemieszczenia agregatu zaleca się zamontować uchwyt transportowy (24) (patrz rys. B, str.2) i koła (14), które mocują się do ramy nośnej agregatu za pomocą wałków (16) i spinek mocujących (15) (patrz rys. A, str.2).

Po zamontowaniu kół należy obowiązkowo zamontować stopkę oporową (25), aby wyrównać poziom ustawienia agregatu (patrz rys. B-1, str.2).

■ Podłączenie do domowej instalacji elektrycznej



UWAGA! Podłączanie agregatu do domowej instalacji elektrycznej należy powierzyć wykwalifikowanemu elektrykowi. Nieprawidłowo wykonane połączenia grożą uszkodzeniem agregatu, jego spalaniem lub pożarem.

W przypadku korzystania z przedłużacza, konieczne jest zastosowanie się do następujących wymagań:

- dla przekroju 1,5 mm², linia nie może przekraczać długości 60m;
- do 2,5 mm², linia nie może przekraczać długości 100 m.
- wartość rezystancji nie powinna przekraczać 1,5 Ω.

W zależności od długości kabla występuje spadek napięcia i natężenia prądu. Stosuj się do poniższych zasad:

- nie stosuj kabli niewiadomego pochodzenia;
- rozwiń całkowicie kabel, aby uniknąć załamania izolacji;
- stosuj się do instrukcji użytkownika producenta kabla.

Ze względu na większą odporność na uszkodzenia mechaniczne powinien być używany kabel wielożyłowy (tzw. linka) w osłonie gumowej zgodny z normą IEC 245-4.

Po podłączeniu, należy dokładnie sprawdzić wszystkie połączenia elektryczne, kontrolując ich bezpieczeństwo, i pewność.

■ Uziemienie generatora



UWAGA! Aby zapobiec porażeniu prądem elektrycznym lub problemami spowodowanymi uszkodzeniem urządzeń, agregat powinien zostać uziemiony izolowanym przewodem.

Zacisk uziemienia (12) umożliwia pewne uziemienie całego agregatu. Jeden koniec przewodu uziemniającego należy podłączyć do zacisku uziemienia, a drugi koniec należy doprowadzić do lokalnego uziemienia (patrz rys. C, str. 3).

OBSŁUGA SILNIKA:

■ Zalecenia dotyczące oleju



OSTRZEŻENIE: Agregat prądowłórczy jest dostarczany bez oleju w misce olejowej silnika. Przed uruchomieniem silnika miskę olejową należy

napełnić ok. 1,1 l oleju, zgodnie z opisem zawartym w niniejszej instrukcji.

Olej silnikowy jest ważnym czynnikiem mającym wpływ na osiągi i trwałość silnika. Przed każdym użyciem generatora, należy sprawdzić poziom oleju, ustawiając urządzenie na równię powierzchni i sprawdzając poziom przy wyłączonym silniku.

Nie wolno stosować olejów przeznaczonych do silników Diesla lub silników dwusuwowych – mogą one uszkodzić silnik.

Zalecane oleje silnikowe:

Olej do silników 4-suwowych SAE10W-40.

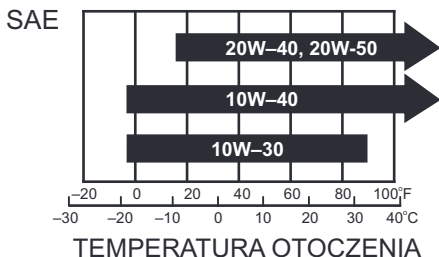

■ Sprawdzenie poziomu/dodawanie oleju

Przed każdym uruchomieniem silnika skontrolować poziom oleju w misce olejowej silnika.

1. Agregat postawić na równej powierzchni tak, aby silnik znajdował się w położeniu poziomym, i oczyścić dokładnie okolice korka wlewowego oleju.
2. Odkręcić korek wlewu oleju (33), wyjąć i wytrzeć miarkę poziomu oleju szmatką lub chusteczką papierową. Bagnet miarki oleju włożyć z powrotem do otworu wlewu, ale nie dokręcać korka. Następnie wyjąć bagnet i sprawdzić poziom oleju w misce olejowej. Jeśli poziom oleju jest bliższy oznaczenia stanu minimalnego, trzeba dolać olej (patrz rys.D, str. 3).
3. Olej wlewać powoli poprzez otwór wlewowy aż do poziomu krawędzi otworu wlewowego. **UWAGA! Należy upewnić się, że wlewany olej nie jest zanieczyszczony.**

Po dodaniu oleju założyć i dokładnie dokręcić korek wlewu oleju (33).

WSKAZÓWKI: Po każdym uzupełnieniu poziomu oleju należy uruchomić silnik na ok. 30 sekund, pozostawiając go na jałowych obrotach. Następnie silnik unieruchomić, odczekać ok. 60 sekund i ponownie skontrolować poziom oleju w misce olejowej. W razie potrzeby uzupełnić poziom oleju w misce olejowej. Zawsze utrzymywać maksymalny dopuszczalny poziom oleju w misce olejowej.

UWAGA! Po pierwszych 5 godzinach pracy należy wymienić olej silnikowy.

■ System alarmu olejowego

System alarmu olejowego został zaprojektowany w celu zabezpieczenia silnika przed uszkodzeniem (zatarciem) spowodowanym niedostateczną ilością oleju w skrzyni korbowej. Gdy poziom oleju w skrzyni korbowej spadnie poniżej progu bezpieczeństwa, system alarmu olejowego automatycznie wyłączy silnik, mimo iż wyłącznik zapłonu (9) wciąż pozostanie w położeniu "WŁ." (ON). Nie będzie można uruchomić silnika, dopóki nie zostanie uzupełniony olej. W ten sposób silnik zostanie zabezpieczony przed uszkodzeniem spowodowanym niedostatecznym smarowaniem.

■ Zalecenia dotyczące paliwa

Silnik agregatu jest przystosowany do zasilania czystą, świeżą benzyną bezołowiową o liczbie oktanowej 93 lub większej. Benzyna bezołowiowa nie zawiera szkodliwych dla środowiska składników, zapobiega osadzeniu się na elementach układu korbowo-tłokowego szkodliwych nagarów, przedłuża żywotność silnika oraz redukuje czynności obsługowe do niezbędnego minimum.

Nigdy nie stosować nieświeżej ani skażonej benzyny, ani mieszanek oleju i benzyny. Starać się, aby do zbiornika paliwa nie dostawały się zanieczyszczenia ani woda.



UWAGA! Nie wolno stosować niedopuszczonych benzyn o liczbie oktanowej mniejszej niż 93. Nie wolno mieszać oleju napędowego z benzyną lub modyfikować silnika w celu dostosowania do pracy na paliwach alternatywnych. Nie wolno napełniać zbiornika paliwa benzyną przechowywaną dłużej niż przez 30 dni. Stosowanie niedopuszczalnych paliw spowoduje uszkodzenie elementów silnika i utratę gwarancji na silnik.

■ Uzupelnienie paliwa



OSTRZEŻENIE! Benzyna i jej opary stanowią duże zagrożenie ze względu na ich łatwopalność i wybuchowość. Pożar lub wybuch mogą przyczynić się do poważnych poparzeń lub doprowadzić do śmierci.

- Zabezpieczyć benzynę przed iskrami, otwartym ogniem, płomieniem podtrzymującym, ciepłem i innymi czynnikami, które mogłyby doprowadzić do zapalenia benzyny.
- Paliwo dolewać przed rozruchem silnika. Nie wolno napełniać zbiornika paliwa podczas pracy, przed uzupełnieniem zbiornika unieruchomić silnik i odczekać do jego ostygnięcia, zanim zostanie zdjęty korek wlewu paliwa. Nigdy nie usuwać korka zbiornika paliwa, kiedy silnik jest gorący.
- Tankować paliwo tylko na otwartej przestrzeni lub w dobrze wentylowanym pomieszczeniu. Nie palić i nie używać telefonu komórkowego podczas tankowania. Unikać wielokrotnego i długiego kontaktu benzyny ze skórą oraz wdychania oparów paliwa.
- W przypadku rozlania paliwa należy odczekać z uruchomieniem silnika aż do jego wyparowania. Usunąć maszynę z zalanej powierzchni i unikać wywołania zapalenia się oparów benzyny.
- Wszystkie pojemniki i zbiorniki paliwa odstawiać pewnie zamknięte.



UWAGA! Przed przystąpieniem do napełniania zbiornika sprawdzić przewody paliwa, zbiornik, korek wlewu i osprzęt pod kątem pęknięć lub przecieków.

Jeżeli zajdzie potrzeba, wymienić. Zbiornik napełniać przy pomocy lejka zaopatrzonego w gęste sito wlewowe.

1. Starannie oczyścić okolice korka wlewowego, a następnie odkręcić korek wlewu paliwa (2) w kierunku przeciwnym do ruchu wskazówek zegara.
2. Ostrożnie napełnić zbiornik paliwa do poziomu A (50-60 mm poniżej krawędzi otworu wlewowego), pozostawiając wolną przestrzeń pozwalającą na objętościowe rozszerzenie paliwa.

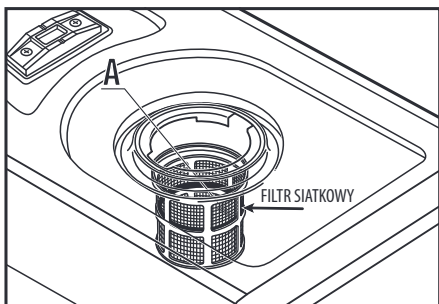

UWAGA! Filtr siatkowy umieszczony w zbiorniku paliwa służy dla wstępnej filtracji paliwa od zanieczyszczeń i nie dopuszcza do zassania ich w układ paliwowy. Jeśli filtr jest brudny, należy go przed waniem benzyny wyczyścić. Jeśli filtr siatkowy zostanie uszkodzony należy go wymienić na nowy.

3. Dokładnie dokręcić korek wlewu paliwa, suchą szmatką zetrzeć rozlane przypadkowo paliwo.

WSKAZÓWKA: Sprawdzić poziom paliwa podczas pracy można za pomocą wskaźnika poziomu paliwa (3) (patrz rys. E, str. 3).

UŻYTKOWANIE AGREGATU:

■ Rozruch silnika

OSTRZEŻENIE: Rozruchowi silnika towarzyszy iskrzenie. Iskrzenie może spowodować zapalenie znajdujących się w pobliżu łatwopalnych gazów. Może to być przyczyną wybuchu i pożaru.

- Jeżeli na terenie nastąpił wyciek gazu ziemnego lub innego gazu płynnego, nie należy uruchamiać silnika.
- Nigdy nie stosować dodatków ułatwiających rozruch i zawierających lotne i łatwopalne substancje, które mogą wywołać wybuch w uruchamianym silniku.
- Przed rozruchem silnika upewnić się, czy świeca zapłonowa, tłumik, korek wlewu paliwa, korek wlewu oleju i filtr powietrza znajdują się we właściwym miejscu i czy są dobrze przymocowane.

OSTRZEŻENIE: Silniki wydzielają tlenek węgla, trujący gaz bez smaku i zapachu. Wdychanie tlenku węgla może być przyczyną nudności, zasłabnięcia lub śmierci.

- Uruchamiać silniki pracować silnikiem na zewnątrz pomieszczeń.
- Silnika nie należy uruchamiać lub eksploatować w zamkniętych pomieszczeniach, nawet przy otwartych drzwiach i oknach.

UWAGA! Przed rozruchem silnika upewnić się czy odbiorniki prądu nie są podłączone do agregatu.

Po prawidłowym ustawieniu urządzenia w celu jego uruchomienia należy wykonać następujące czynności:

1. Przetawić zawór paliwa (25) w pozycję "ON" (WŁ) (patrz rys. F, str. 3).
2. Podczas uruchamiania zimnego silnika, ustawić dźwignię przepustnicy ssania (36) w pozycję "ZAMKNIĘTE" (patrz rys. G, str. 3). Nie zamykać ssania podczas uruchamiania silnika, który jest ciepły lub jest wysoka temperatura otoczenia.
3. Ustawić wyłącznik zapłonu generatora (9) do pozycji "ON" (WŁ).

4. Pociągnąć delikatnie uchwyt rozrusznika (19) do momentu wycucia oporu, a następnie wyciągnąć go energicznie, aby uniknąć odbicia (patrz rys. H, str. 3). Zalecamy daleko idącą ostrożność przy uruchamianiu, gdyż można ulec kontuzji ze względu na zmieniający się opór startera.



OSTRZEŻENIE: Gwałtowne wciąganie linki rozrusznika (odbicie) bardzo mocno szarpnie rękę w kierunku silnika. W następstwie może dojść do złamania, pęknięcia kości, powstania siniaków lub naciągnięcia mięśnia albo ścięgna.

UWAGA! Po uruchomieniu silnika nie puszczaj swobodnie linki startera. Należy zwalniać ją powoli, hamując lekko jej powrót do pozycji przed uruchomieniem.

5. Przetawić dźwignię przepustnicy ssania (36) do pozycji „OTWARTE” (patrz rys. G, str. 3) po rozgrzaniu się silnika.

■ Zatrzymanie silnika

1. Odłączyć od generatora wszystkie odbiorniki.
2. Pozwolić, aby agregat pracował bez obciążenia 2-3 minuty w celu schłodzenia alternatora.
3. Przetawić wyłącznik zapłonu (9) w położenie "OFF" (WYŁ).
4. Przetawić zawór paliwa (35) w pozycję "OFF" (WYŁ).



UWAGA! Aby zatrzymać silnik awaryjnie, należy przetestować wyłącznik zapłonu generatora (9) w położeniu OFF.

■ Użytkowanie agregatu na dużych wysokościach

Na dużych wysokościach mieszanka paliwowo-powietrzna w gaźniku będzie zbyt bogata i spowoduje spadek mocy silnika oraz zwiększone zużycie paliwa.

Jeśli używasz agregat na wysokości ponad 1000 m n.p.m., należy wyposażyć gaźnik w dyszę o mniejszej średnicy i wyregulować skład mieszanki. Pamiętaj, że może to być wykonane tylko przez autoryzowany serwis.

Nawet w przypadku właściwego wyregulowania układu zasilania, moc silnika spada o 3,5% na każde 300 m wysokości.



UWAGA! Moc agregatu również spadnie, jeśli będziesz go używać na wysokości niższej od tej, na którą jest ustawiony układ zasilania. Zbyt uboga mieszanka paliwowo-powietrzna może spowodować przegrzewanie się silnika i być przyczyną poważnego uszkodzenia.

■ Podłączenie odbiorników na prąd zmienny

UWAGA! Ten model agregatu prądowłczego ma możliwość podłączenia obciążenia z napięciem 230 V, również może pracować w trybie generatora trójfazowego (400V).

Do agregatu można podłączać wszystkie standardowe odbiorniki zasilane napięciem przemiennym 230V (50 Hz) lub 400V (50 Hz).



UWAGA! Przed rozpoczęciem eksploatacji agregatu, należy upewnić się, czy łączna moc obciążen (łączna moc obciążen rezystancyjnych, pojemnościowych i indukcyjnych) nie przekracza 80% mocy znamionowej generatora. Praca generatora pod przeciążeniem znacznie skróci jego trwałość.

Niektóre odbiorniki prądu (w szczególności silniki elektryczne,

kompresory itp.) pobierają w momencie startu moc większą niż ich moc znamionowa i powodują powstawanie dużych obciążeń prądowych w chwili ich uruchamiania. W związku z tym, jeżeli agregat podłączany jest do wielu obciążeń lub urządzeń elektrycznych, należy najpierw podłączyć to, które ma największą moc rozruchową, a następnie kolejne urządzenia co do wielkości tej mocy. Następnie podłączać kolejne urządzenia o coraz niższej mocy rozruchowej, kończąc na urządzeniu o najniższej wartości tego parametru.

Podłączaj tylko sprawne odbiorniki elektryczne; większość przenośnych elektronarzędzi ma podwójną izolację (klasa II). Urządzenia nie spełniające tych wymagań (z metalową obudową) powinny być zasilane 3 przewodowym kablem (z przewodem uziemiającym) aby zapewnić dobre uzziemienie w wypadku przebicia izolacji.

Zasilaj tylko te urządzenia, których napięcie podane na tabliczce znamionowej jest identyczne z napięciem agregatu.

Nie obciążaj agregatu mocą nominalną w warunkach niewystarczającego chłodzenia. Kiedy używasz agregat w niesprzyjających warunkach zmniejsz jego obciążenie. Idealne warunki eksploatacji - (ciśnienie atmosferyczne 1 bar, temp. powietrza 20°C, wilgotność powietrza 30%).

Poniżej opisano sposób podłączania odbiorników do agregatu prądotwórczego.

Przed podłączeniem odbiorników powinny być spełnione następujące warunki:

- Agregat musi być uzziemiony.
- Ukończona faza rozgrzewania agregatu.
- Przed podłączeniem – w miarę możliwości – wyłączyć odbiornik.



OSTRZEŻENIE!

Porażenia prądem mogą powodować obrażenia, a nawet śmierć.

Nie należy podłączać agregatu prądotwórczego do innych systemów rozdzielania energii (np. publiczne źródło zasilania) i systemów wytwarzania energii (np. inne agregaty prądotwórcze).

Aby podłączyć odbiornik należy:

1. Odchylić pokrywę gniazda 230V/400V do góry.
 2. Podłączyć wtyczkę zasilania odbiornika do gniazda (6)/(5).
- ✓ Odbiornik jest podłączony.

■ Odłączanie odbiorników na prąd zmienny

Poniżej opisano sposób odłączania odbiornika od prądnicy:

1. W miarę możliwości wcześniej odłączyć odbiornik.
2. Odłączyć wtyczkę sieciową odbiornika od gniazda agregatu (**nie ciągnąć przy tym za kabel, lecz zawsze za wtyczkę!**).

✓ Odbiornik został odłączony.

■ Wyłącznik nadprądowy prądu zmiennego

Wyłącznik nadprądowy prądu zmiennego (bezpiecznik) (10) automatycznie wyłącza obwód w przypadku zwarcia na obciążeniu lub przeciążenia (położenie **OFF**). Po automatycznym wyłączeniu bezpiecznika, przed jego ponownym włączeniem należy sprawdzić i zmniejszyć obciążenie. Ponowne włączenie generatora jest możliwe po 5 minutach od wyłączenia.

■ Podłączenie odbiorników na prąd stały

Zaciski przyłączeniowe prądu stałego (13) umożliwiają zasilanie odbiorników stałonapięciowych o niższych mocach oraz ładowanie akumulatorów.

Zaciski te są pokolorowane w następujący sposób: czerwony oznacza zacisk dodatni (+), a czarny oznacza zacisk ujemny (-).

Metoda podłączania odbiorników: Odbiornik musi być podłączony do zacisków napięcia stałego z zachowaniem właściwej polaryzacji (biegun dodatni obciążenia do dodatniego zacisku stałonapięciowego, a biegun ujemny obciążenia do ujemnego zacisku stałonapięciowego).

■ Zabezpieczenie nadprądowe prądu stałego

Wyłącznik nadprądowy prądu stałego (11) automatycznie wyłącza obwód prądu stałego w przypadku jego przeciążenia lub słabego połączenia odbiornika. Po automatycznym wyłączeniu bezpiecznika należy sprawdzić połączenie odbiornika i obciążenie, odczekać kilka minut, a następnie przycisnąć przycisk wyłącznika i ponownie ustawić go w położeniu "WL." (ON).

■ Regulacja napięcia

Napięcie agregatu regulowane jest za pomocą automatycznego regulatora napięcia – **AVR**, który określa prąd wzbudzenia wirnika.

W celu ochrony agregatu przed uszkodzeniem w przypadku nieprawidłowego użytkowania, **AVR** jest wyposażony w dwa systemy ochrony:

- **Przeciążenie:** ochrona wirnika poprzez zmniejszenie prądu wzbudzenia, co powoduje spadek wyjściowego napięcia.
- **Przegrzanie:** wyjściowe napięcie jest zmniejszane o połowę, gdy temperatura zanotowana w skrzynce kontrolnej przekracza 90°C.

PRZEGLĄDY I KONSERWACJA:

Aby zapewnić poprawną pracę i długą żywotność agregatu, dokonuj obsługi technicznej zgodnie z tabelą przeglądów. Silnik agregatu wymaga odpowiedniej konserwacji, która zapewni jego bezpieczną i ekonomiczną eksploatację, wyeliminuje usterki oraz zapewni przyjazność silnika dla środowiska.

HARMONOGRAM PRZEGLĄDÓW					
Czynność		Okres czasu w roboczych godzinach [h]			
		Przed każdym uruchomieniem	Po 1-szych 5 godzinach pracy, 1-szym miesiącu lub pierwszych 20 godzinach pracy	Co 3 miesiące lub co 50 godzin pracy	Co roku lub co 100 godzin pracy
Olej silnikowy	Sprawdzić i uzupełnić	X			
	Wymienić		X	X	
Olej przekładni redukcyjnej (o ile dotyczy)	Sprawdzić poziom oleju	X			
	Wymienić		X	X	

Czynność		Okres czasu w roboczo godzinach [h]			
		Przed każdym uruchomieniem	Po 1-szym miesiącu lub pierwszych 20 godzinach pracy	Co 3 miesiące lub co 50 godzin pracy	Co roku lub co 100 godzin pracy
Wkład filtra powietrza	Kontrola	X			
	Oczyszczyć		X		
	Wymienić				X*
Osadnik (o ile dotyczy)	Oczyszczyć				X
Świeca zapłonowa	Sprawdzić ~ skorygować				X*
Odskrownik	Oczyszczyć			X	
Bieg jałowy (o ile dotyczy)**	Sprawdzić ~ skorygować				X
Luz zaworowy *	Sprawdzić ~ skorygować				X
Zbiornik i filtr paliwa **	Oczyszczyć				X
Przewody paliwowe	Kontrola	Co 2 lata (w razie potrzeby wymienić)			
Głowica cylindra i tłok	Usunąć nagar **	co 125 godz.			

* Te elementy należy wymienić, jeśli ich wymiana jest konieczna.

** Te elementy powinny być konserwowane i naprawiane przez autoryzowany serwis, chyba że właściciel posiada odpowiednie narzędzia i wiedzę na temat konserwacji urządzeń mechanicznych.

- Jeśli silnik benzynowy często pracuje w wysokich temperaturach i przy wysokim obciążeniu, to wymiana oleju wymagana będzie co 25 godzin.
- Jeśli silnik często pracuje w zapyłonych lub w innych trudnych warunkach, filtra powietrza należy czyścić co 10 godzin, jeśli jest to konieczne, a wkład filtra powietrza wymieniać co 25 godzin.
- Warto zapisywać liczbę przepracowanych godzin, aby zachować określone czasy przeglądów. Czynności wykonywać we wcześniejszym z terminów: po upływie opisanego okresu konserwacji lub w wyznaczonym czasie (godzina).
- W przypadku pominięcia zaplanowanej czynności konserwacyjnej silnika, należy wykonać ją możliwie jak najszybciej.



UWAGA! Przed przystąpieniem do wykonywania czynności obsługowych silnik należy wyłączyć. Ustawić silnik w położeniu poziomym i zdjąć końcówkę przewodu wysokiego napięcia ze świecy zapłonowej, aby uniknąć uruchomienia silnika.



OSTRZEŻENIE: Pracujący silnik wydziela ciepło. Niektóre części silnika, w szczególności tłumik, stają się bardzo gorące. Przy kontakcie z nimi mogą powstać poważne oparzenia.

- Przed dotknięciem tłumika, cylindra silnika i żeberka odczekać aż do ich schłodzenia.

■ Wymiana oleju silnikowego

Spuścić olej, gdy silnik jest wciąż ciepły, aby zapewnić całkowite i dokładne jego osuszenie.

1. Wykręcić korek wlewu oleju (33) z bagnetem pomiaru.
2. Odkręcić śrubę spustową oleju (34) mm i zdjąć podkładkę uszczelniającą. Zlać olej do przygotowanego wcześniej pojemnika (patrz rys.1, str.3).
3. Założyć podkładkę uszczelniającą i wkręcić ponownie śrubę spustową

(34). Dokręcić śrubę dokładnie.

4. Napełnić silnik odpowiednim olejem i sprawdzić poziom oleju zgodnie z rozdziałem „Sprawdzenie poziomu/dodawanie oleju” na str.8.



UWAGA! Przepracowany olej silnikowy może powodować raka skóry, w przypadku częstego kontaktu ze skórą trwającego dłuższy czas. Mimo iż ryzyko to jest niskie, w przypadku braku codziennego kontaktu z olejem, nadal zaleca się dokładne wymycie rąk wodą i mydłem po kontakcie z przepracowanym olejem.



UWAGA! Przepracowany olej silnikowy należy utylizować w sposób zgodny z przepisami ochrony środowiska. Proponujemy użycie w tym celu szczelnego pojemnika, w którym olej można przewieźć do pobliskiego warsztatu lub punktu utylizacji. Nie wyrzucać oleju do śmieci ani nie wylewać na ziemię.

■ Obsługa filtra powietrza

Brudny filtr powietrza ogranicza dopływ powietrza do gaźnika. Aby nie dopuścić do nieprawidłowej pracy gaźnika, należy regularnie czyścić filtr powietrza. Filtr należy czyścić częściej w przypadku pracy generatora w bardzo zapyłonych miejscach.



UWAGA! Czyszczenie wkładu filtra benzyną lub łatwopalnym rozpuszczalnikiem może spowodować pożar lub wybuch. Wkład filtra czyścić wyłącznie wodnym roztworem mydła lub rozpuszczalnikami niepalnymi. Nigdy nie uruchamiać generatora bez filtra powietrza. W przeciwnym wypadku może dojść do przedwczesnego zużycia silnika.

1. Otworzyć zatrzaski pokrywy filtra powietrza (20) i zdjąć pokrywę (21) (patrz rys. J, str. 3). Sprawdzić wkład filtra powietrza A i upewnić się, czy jest on cały i czysty.

- Jeśli wkład filtra powietrza jest brudny, należy go wyczyścić. Przemyci wkład filtra powietrza w roztworze domowego detergentu i ciepłej wody, a następnie dokładnie przepłukać lub wymyć niepalnym rozpuszczalnikiem lub rozpuszczalnikiem o wysokiej temperaturze zapłonu. Po umyciu pozostawić wkład do całkowitego wyschnięcia.
- Wyschnięty wkład filtra należy nasączyć w czystym oleju, a następnie dokładnie wycisnąć nadmiar oleju. Podczas pierwszego uruchomienia silnik będzie dymił, jeżeli we wkładzie filtra pozostanie zbyt dużo oleju.
- Ponownie zamontować wkład filtra powietrza oraz pokrywę filtra.

■ Czyszczenie osadnika paliwa

Osadnik paliwa (37) zatrzymuje brud i wodę, które mogą znajdować się w baku paliwa. Jeżeli silnik nie był używany przez dłuższy czas osadnik paliwa powinien być wyczyszczony.

- Przeszawić zawór paliwa (35) w pozycję "WYŁ." (OFF). Wykręcić osadnik paliwa w kierunku wskazanym strzałką i wyjąć sitko A i pierścien uszczelniający B (patrz rys. K, str. 4).
- Oczyszczyć osadnik paliwa, pierścien i sitko niepalnym rozpuszczalnikiem lub rozpuszczalnikiem o wysokiej temperaturze zapłonu.
- Ponownie zamontować pierścien i sitko i wkręcić osadnik.
- Przekręcić zawór paliwa (35) w położenie "WŁ." (ON) i sprawdzić czy nie ma żadnych nieszczelności.

■ Obsługa świecy zapłonowej

Podczas pracy silnika na elektrodach świecy zapłonowej odkładają się produkty spalania benzyny w postaci nagaru. W skutek zanieczyszczenia elektrod świecy zapłonowej rozruch silnika jest znacznie utrudniony oraz zwiększa się zużycie paliwa.

Stan świecy zapłonowej należy kontrolować co 100 godzin pracy. W tym celu należy:

- Odłączyć przewód świecy zapłonowej (38) i wykręcić świecę za pomocą klucza do świec (31) (patrz rys. L – M, str. 4).
- Wzrokowo sprawdzić świecę, kontrolując czy izolator nie popękał, i jeśli tak jest, wymienić świecę na nową. Zalecane świece: **F7RTC, E7RTC, E6RTC, F6TC, E7TC**
- Elektrody świecy należy dokładnie oczyścić za pomocą metalowej szczotki, a następnie skontrolować odstęp pomiędzy elektrodami przy pomocy szczerinomierza. Szczelina powinna wynosić: od 0,7 do 0,8 mm (patrz rys. M, str. 4). Skorygować odstęp delikatnie doginając elektrody.
- Sprawdzić, czy podkładka uszczelniająca świecy zapłonowej jest w dobrym stanie.
- Wkręcić ponownie świecę ręką aż do oporu. Dokręcić ją kluczem do świec, aby ścisnąć podkładkę. Dokładnie założyć fajkę przewodu do świecy zapłonowej (38).



UWAGA! Świeca musi być dokładnie dokręcona. Nieprawidłowo dokręcona będzie się nadmiernie nagrzawać i może uszkodzić agregat.

Jeśli zakładasz nową świecę, dokręć ją kluczem o 1/2 obrotu, aby docisnąć odpowiednio uszczelkę. Jeżeli świeca była już wcześniej używana, wystarczy dokręcić o 1/8 do 1/4 obrotu.

Nigdy nie używaj świecy o nieodpowiednich parametrach.

■ Regulowanie gaźnika



UWAGA: Nie wolno wykonywać regulacji gaźnika. Wprowadzenie jakichkolwiek zmian przez nieautoryzowane osoby powodują utratę gwarancji.

Gaźnik jest fabrycznie ustawiony na optymalne parametry pracy przy większości warunków. Jednak, jeżeli wymagana jest regulacja, skonsultować się w sprawie serwisu z autoryzowanym dealerem PROFIX.

■ Czyszczenie powietrznego układu chłodzenia

PRZESTROGA: Do czyszczenia silnika nie wolno stosować wody. Woda może zanieczyścić układ paliwowy. Do czyszczenia silnika stosować szczotkę lub suchą szmatkę.

Silnik jest chłodzony powietrzem. Brud lub zanieczyszczenia mogą ograniczyć przepływ powietrza i spowodować przegrzanie silnika, powodując pogorszenie osiągów oraz zmniejszając jego trwałość. Do usunięcia zanieczyszczeń z osłony palców użyć szczotki lub suchej szmatki.

Cięgna, sprężyny i elementy sterujące utrzymywać w czystości. Obszar dookoła i za tłumkiem oczyścić ze wszystkich palnych zanieczyszczeń.

TRANSPORT I PRZECHOWYWANIE:

■ Transportowanie agregatu



OSTRZEŻENIE! Przed transportowaniem agregatu upewnij się, że wyłącznik zapłonu ustawiony jest w pozycji OFF. Podczas transportu agregat musi zawsze znajdować się w pozycji poziomej, a korki wlewu paliwa i oleju muszą być dokładnie dokręcone, aby uniknąć wszelkiego ryzyka rozlania paliwa i oleju.

■ Magazynowanie przez dłuższy czas



OSTRZEŻENIE! Aby nie dopuścić do poparzeń lub pożaru w wyniku zetknięcia się z jakąkolwiek gorącą częścią generatora, nie pakować i nie przechowywać generatora zanim całkowicie nie ostygnie. Jeżeli generator musi być przechowywany przez dłuższy czas, upewnij się czy miejsce jego przechowywania jest czyste i suche.

- Spuścić paliwo:
 - Zamknij zawór paliwa (35), a następnie odkręć i opróżnij osadnik (37) (patrz rozdział „Czyszczenie osadnika paliwa”).
 - Otwórz zawór paliwa (35) (pozycja ON) i spuść paliwo ze zbiornika paliwa do odpowiedniego pojemnika.
 - Założ pierścien uszczelniający i dokładnie dokręć osadnik.
 - Odkręć śrubę spustową (39) i spuść paliwo z gaźnika do odpowiedniego pojemnika (patrz rys. N, str. 4). Po zakończeniu dokładnie wkręć śrubę spustową (39) z powrotem.
- Wymień olej silnikowy.
- Wykręć świecę zapłonową i wlej do cylindra łyżkę stołową czystego oleju silnikowego. Delikatnie pociągnij za linkę rozrusznika, aby obrócić wał i rozprowadzić olej po ściankach cylindra. Następnie pociągnij linkę rozrusznika do momentu wyczucia oporu. Ustawi to wszystkie zawory w pozycji zamkniętej i pomoże zapobiec korozji i zanieczyszczeniu. Po ręcznym ponownym wkręceniu świecy zapłonowej, dokręć ją kluczem do świec, aby docisnąć uszczelkę.



OSTRZEŻENIE! Zanieczyszczona benzyna jest poważnym źródłem zanieczyszczenia środowiska. Zdecydowanie zalecamy, abyś dostarczył ją w

szczelnym pojemniku do stacji obsługi lub do punktu skupu w celu powtórnego przerobu. Nie wylewaj benzyny do gruntu ani do kanalizacji.

■ Przechowywanie paliwa

Upewnij się, że stosujesz pojemniki, kanistry przeznaczone do przechowywania węglowodorów. Zapobiegnie to zanieczyszczeniu

paliwa przez rozpuszczające się w węglowodorach składników pojemnika, co doprowadzi do spadku efektywności pracy silnika.

- Bezpłatna naprawa w okresie gwarancyjnym nie dotyczy zablokowanych starym lub zanieczyszczonym paliwem gaźników i zaworów.
- Jakość benzyny bezołowiowej bardzo szybko spada (czasem nawet po 2, 3 tygodniach). Nie stosuj paliwa starszego niż 1 miesiąc. Przechowuj minimalną ilość potrzebnego ci paliwa.

ROZWIĄZYWANIE PROBLEMÓW:

PROBLEM	MOŻLIWA PRZYCZYNA	SPOSÓB USUNIĘCIA
Nie można uruchomić silnika.	Wyłącznik zapłonu w pozycji OFF – wyłączony.	Włączyć wyłącznik zapłonu w pozycję ON .
	Zawór paliwa jest zamknięty lub zbiornik paliwa jest pusty.	Dolać paliwo, otworzyć zawór.
	Poziom oleju silnikowego jest zbyt niski.	Dolać olej.
	Świeca zapłonowa jest uszkodzona lub odstęp między elektrodami jest nieprawidłowy.	Odkręcić i wyczyścić świecę zapłonową, ustawić odstęp, albo wymienić świecę.
	Brudny filtr paliwa.	Przeczyszczyć bądź wymienić filtr paliwa.
	Zanieczyszczenie filtra powietrza.	Przeczyszczyć filtr powietrza.
	Do gniazd podłączone są jakieś urządzenia elektryczne.	Odłączyć urządzenia elektryczne.
Silnik trudno się uruchamia lub wytraca moc.	Nieprawidłowe położenie dźwigni przepustnicy ssania.	Przełączyć dźwignę w prawidłowe położenie.
	Zanieczyszczenie osłony tłumika.	Przeczyszczyć bądź wymienić osłonę tłumika.
	Zanieczyszczenie filtra powietrza.	Przeczyszczyć filtr powietrza.
	Źle wyregulowany gaźnik.	Wyregulować gaźnik w serwisie.
	W systemie paliwowym znajdują się jakieś zanieczyszczenia lub paliwo jest zanieczyszczone albo stare.	Przeczyszczyć bądź wymienić filtry paliwa. Wymienić paliwo.
W gniazdach nie ma prądu.	Bezpiecznik obwodu wyjściowego jest w pozycji OFF .	Włączyć bezpiecznik obwodu wyjściowego w pozycję ON .
	Urządzenie podłączone do generatora jest uszkodzone.	Sprawdzić i wymienić uszkodzone urządzenie.

Jeśli nie możesz usunąć usterki, zgłoś się do Autoryzowanego Serwisu.

SYMBOLE NA URZĄDZENIU, TABLICZKIE ZNAMIONOWEJ I NAKLEJKACH INFORMACYJNYCH:

Dla bezpiecznej obsługi i konserwacji, symbole są umieszczone na urządzeniu. Zgodnie z tymi wskazówkami należy zachować ostrożność, aby nie popełnić błędu.



– «Przed uruchomieniem przeczytać instrukcję obsługi»



– «Stosować środki ochrony słuchu»



– «Zawsze stosować okulary ochronne»



– «Stosować maskę przeciwpyłową podczas pracy z elektronarzędziami»



– «**UWAGA!** Przed uruchomieniem przeczytać instrukcję obsługi»



– «Benzyna jest skrajnie łatwopalna. Ryzyko powstania pożaru»



– «Ryzyko porażenia prądem elektrycznym»



– «Gorące powierzchnie. Ryzyko oparzenia»



– «Zachowaj dystans»



– «Ryzyko zatrucia gazami spalinowymi»

DEKLARACJA ZGODNOŚCI WE/UE

PRODUCENT

PROFIX Sp. z o.o. ul. Marywińska 34, 03-228 Warszawa

Osoba upoważniona do przygotowania dokumentacji technicznej:

Mariusz Rotuski, Centrum Dystrybucyjno-Handlowe PROFIX, ul. Dobra 3, Łomna Las, 05-152 Czosnów

Przedmiot deklaracji:

Agregat prądowłórczy niskiego napięcia**TRYTON TOG5500**

SC600(E)III

230 /400 V; 50 Hz; 5,0 kW (COP); max 5,5 kW (S2, 5 min); zLWA: 94 dB(A); gLWA: 97 dB(A)

S2241 - ... - S2553

Wymieniony powyżej przedmiot niniejszej deklaracji jest zgodny z odnośnymi wymaganiami unijnego prawodawstwa harmonizacyjnego:

2006/42/WE (Dz.U. L 157 z 9.6.2006, str. 24—86); 2000/14/WE (Dz.U. L 162 z 3.7.2000 z późn. zm.) (Urządzenia podlegające progom poziomu hałasu. Ocena zgodności: Załącznik VI) oraz w rozporządzeniu MG z dnia 21 grudnia 2005 r. w sprawie zasadniczych wymagań dla urządzeń używanych na zewnątrz pomieszczeń w zakresie emisji hałasu do środowiska (Dz.U. z 2005 r., Nr 263, poz. 2202 z późn. zm.), zgodnie, z czym został(y) poddany(e) procedurze oceny zgodności określonej wg § 9 ww. rozporządzenia, w której określono: - zmierzony poziom mocy akustycznej dla typu urządzenia (zLwa), - gwarantowany poziom mocy akustycznej produktu (gLwa).

2014/30/UE (Dz.U. L 96 z 29.3.2014, str. 79—106); 2011/65/UE z dnia 8 czerwca 2011 r. w sprawie ograniczenia stosowania niektórych niebezpiecznych substancji w sprzęcie elektrycznym i elektronicznym (Dz.U. L 174 z 1.7.2011, str. 88—110), zmiana 2015/863/UE;

oraz został(y) wyprodukowany(e) zgodnie z norma(ami):

EN ISO 8528-13:2016 EN 60204-1:2018

EN 55012:2007+A1:2009

EN 62321-1:2013 EN 62321-2:2014 EN 62321-3-1:2014 EN 62321-4:2014 EN 62321-5:2014 EN 62321-6:2015 EN 62321-7-1:2015

EN 62321-7-2:2017 EN 62321-8:2017

Mariusz Rotuski

Niniejsza deklaracja zgodności wydana zostaje na wyłączną odpowiedzialność producenta.



Polityka firmy PROFIX jest polityką stałego udoskonalania swoich produktów i dlatego firma rezerwuje sobie prawo zmiany specyfikacji wyrobu bez uprzedniego zawiadomienia. Obrazki, podane w instrukcji obsługi, są przykładowe i mogą się nieznacznie różnić od rzeczywistego wyglądu zakupionego urządzenia.

