

VM 7001
VM 7002
VM 7003
VM 7004



PL	INSTRUKCJA OBSŁUGI	2
EN	USER MANUAL	6
CS	NÁVOD K OBSLUZE	10
SK	NÁVOD NA OBSLUHU	14
DE	BEDIENUNGSANLEITUNG	18
FR	NOTICE D'UTILISATION	22
ES	MANUAL DE INSTRUCCIONES	26
BG	ИНСТРУКЦИИ ЗА УПОТРЕБА	30
HU	KEZELÉSI UTASÍTÁS	34
UK	ІНСТРУКЦІЯ З ОБСЛУГОВУВАННЯ	38
RO	MANUAL DE UTILIZARE	42

- Jeżeli przewód sieciowy lub wtyczka ulegną uszkodzeniu, to powinny one być wymienione przez specjalistyczny zakład naprawczy w celu uniknięcia zagrożenia.
- Niniejszy sprzęt nie jest przeznaczony do użytkowania przez osoby (w tym dzieci) o ograniczonej zdolności fizycznej, czuciowej lub psychicznej, lub osoby o braku doświadczenia lub znajomości sprzętu, chyba że odbywa się to pod nadzorem lub zgodnie z instrukcją użytkowania sprzętu, przekazaną przez osoby odpowiedzialne za ich bezpieczeństwo. Należy zwracać uwagę na dzieci, by nie bawiły się urządzeniem.
- To urządzenie może być używane przez dzieci w wieku 8 lat i starsze, przez osoby o ograniczonej zdolności fizycznej, czuciowej lub psychicznej oraz osoby o braku doświadczenia lub znajomości sprzętu, gdy są one nadzorowane lub zostały poinstruowane na temat korzystania z urządzenia w sposób bezpieczny i znają zagrożenia związane z użytkowaniem urządzenia. Dzieci nie powinny bawić się urządzeniem. Czyszczenie i konserwacja urządzenia nie powinna być wykonywana przez dzieci chyba że ukończyły 8 lat i są nadzorowane przez odpowiednią osobę.
- Nie używaj urządzenia, jeżeli wykazuje ono jakiegokolwiek

oznaki uszkodzenia przewodu przyłączeniowego lub jeżeli urządzenie zostało upuszczone na podłogę.

- Nie wystawiaj urządzenia na deszcz lub wilgoć i nie używaj urządzenia na zewnątrz. Nie obsługuj urządzenia mokrymi rękoma.
- To urządzenie nie jest przeznaczone do użytku na wysokościach przekraczających 2000 m n.p.m.
- Aby całkowicie wyłączyć urządzenie, wyciągnij wtyczkę z gniazdka.



To urządzenie jest oznaczone zgodnie z Dyrektywą Europejską 2012/19/UE oraz polską Ustawą o zużyтым sprzęcie elektrycznym i elektronicznym symbolem przekreślonego kontenera na odpady. Takie oznakowanie informuje, że sprzęt ten, po okresie jego użytkowania, nie może być umieszczany łącznie z innymi odpadami pochodzącymi z gospodarstwa domowego. Użytkownik jest zobowiązany do oddania go prowadzącym zbieranie, w tym lokalne punkty zbiórki, sklepy oraz gminne jednostki, tworzą odpowiedni system umożliwiający oddanie tego sprzętu. Właściwe postępowanie ze zużyтым sprzętem elektrycznym i elektronicznym przyczynia się do uniknięcia szkód dla zdrowia ludzi i środowiska naturalnego konsekwencji, wynikających z obecności składników niebezpiecznych oraz niewłaściwego składowania i przetwarzania takiego sprzętu.

Uważnie przeczytaj tę instrukcję przed użytkowaniem urządzenia. Urządzenie jest przeznaczone wyłącznie do użytku domowego. Uwaga! Materiały opakowaniowe (woreczki polietylenowe, kawałki styropianu itp.) należy w trakcie rozpakowywania trzymać z dala od dzieci. Dzieci nie zdają sobie sprawy z niebezpieczeństw, które mogą powstać podczas używania urządzeń elektrycznych; dlatego trzymaj urządzenie poza zasięgiem dzieci. Nie zanurzaj korpusu urządzenia w wodzie lub innych cieczach. Zanurzenie w wodzie może spowodować porażenie prądem elektrycznym. W przypadku zalania wodą zewnętrznych elementów urządzenia, przed ponownym włączeniem urządzenia do sieci dokładnie je wysusz. Nie dotykaj mokrych powierzchni mających kontakt z podłączonym do zasilania urządzeniem, należy natychmiast odłączyć je od zasilania. Przy wyciąganiu wtyczki z gniazdka ściennego nigdy nie ciągnij za przewód tylko za wtyczkę jednocześnie trzymając drugą ręką gniazdko sieciowe. Nie próbuj usuwać żadnych części obudowy. Używanie akcesoriów, które nie zostały dostarczone wraz z produktem może doprowadzić do uszkodzenia urządzenia. Nigdy nie stawiaj urządzenia na gorących powierzchniach. Nie umieszczaj przewodu nad ostrymi krawędziami, ani w pobliżu gorących powierzchni. Zanim włączysz wtyczkę do gniazdka sieciowego, upewnij się, czy masz suche ręce. Nie wkładaj jakiegokolwiek obiektów do wnętrza urządzenia. Należy sprawdzić, czy napięcie podane na tabliczce znamionowej odpowiada parametrom zasilania elektrycznego w domu, przy czym zasilanie to musi być oznaczone jako ~ (prąd przemienny). Urządzenie to jest przeznaczone do stosowania w domu lub w obiektach, takich jak kuchnia dla pracowników; w sklepach, biurach i innych środowiskach pracy, korzystanie przez klientów hoteli, moteli i innych placówek mieszkalnych, w wiejskich budynkach mieszkalnych, w obiektach noclegowych.

Wyciągaj wtyczkę z gniazda sieciowego przed zmianą akcesoriów.

Nie ciągnij odkurzacza ani nie przenoś go trzymając za przewód, nie używaj przewodu jako uchwytu, nie zamykaj drzwi przytrzymując przewód i nie umieszczaj przewodu nad ostrymi krawędziami, ani w pobliżu gorących powierzchni. Uważaj, aby odkurzacze nie przejeżdżały po przewodzie.

Nie wkładaj żadnych przedmiotów w otwory w odkurzaczu. Nie używaj odkurzacza, kiedy jakikolwiek otwór jest zablokowany, pozbywaj się kurzu, klaczków, włosów i wszystkiego, co może zredukować przepływ powietrza.

Trzymaj włosy, luźne części ubrania, palce i inne części ciała z daleka od otworów i części ruchomych.

Nie używaj odkurzacza do zbierania łatwopalnych substancji, takich jak benzyna i nie używaj go w takich miejscach, gdzie podobne substancje mogą być obecne.

Jeżeli urządzenie posiada zwijacz, trzymaj za wtyczkę przy zwijaniu się kabla. Nie pozwól, aby wtyczka była puszczona luzem podczas zwijania. Nie zbieraj żadnych przedmiotów, które palą się lub dymią, takich jak papierosy, zapalki, lub gorące popioły.

Nie używaj odkurzacza bez założonego worka do kurzu i/lub filtrów.

Jeżeli otwór, który zasysa powietrze, wąż ssący lub rura teleskopowa są zatkane, powinieneś natychmiast wyłączyć odkurzacze. Przed ponownym włączeniem odkurzacza usuń najpierw blokujący przedmiot.

Nie używaj odkurzacza zbyt blisko grzejników, kaloryferów, niedopałków papierosów itp.

Zanim zaczniesz używać odkurzacza, usuń ostre przedmioty z podłogi, aby uniknąć uszkodzenia worka na kurz.

Nie odkurzaj drobnych pyłów jak: mąka, gips, tonery drukarek itp., gdyż może to doprowadzić do zapchania filtrów i uszkodzenia odkurzacza.

Nie parkować na maksymalnym rozłożeniu rury teleskopowej w pionie i poziomie.

Amica S.A. niniejszym oświadcza, że typ urządzenia radiowego: odkurzacze, model: VM 7001/VM 7002/VM 7003/VM 7004 jest zgodny z dyrektywą 2014/53/EU. Pełny tekst deklaracji zgodności UE jest dostępny pod następującym adresem internetowym: www.amica.pl.

Pasma częstotliwości

433.050-434.790MHz

Maksymalna moc sygnału radiowego przeniesionego w paśmie częstotliwości

<-35dBm

DANE TECHNICZNE:

Parametry zasilania:	AC 220-240V / 50Hz
Moc nominalna:	700W
Moc maksymalna:	720W
Waga netto:	7,7 kg / 8,0 kg / 8,2 kg*

TWOJE URZĄDZENIE*:

1. Korpus
2. Turboszczotka
3. Filtr wylotowy
4. Rura teleskopowa
5. Wąż z uchwytem
6. Szczotka do parkietu
7. Uniwersalna szczotka 2w1
8. Uchwyt do akcesoriów
9. Ssawka do książek
10. Ssawka do tapicerki
11. Ssawka do szczelin
12. Przycisk włączenia/wyłączenia
13. Przycisk zwijania kabla



OBŚLUGA:

Instrukcja parowania odkurzacza z wężem

1. Włożyć wtyczkę przewodu do gniazda zasilającego, włączyć urządzenie naciskając przełącznik, następnie nacisnąć przyciski plus i minus aż wyświetlacz zacznie migać.



2. Kiedy wyświetlacz miga, wziąć wąż (wcześniej włożył baterie do uchwytu rury odkurzacza) i nacisnąć przełącznik zasilania. Jeśli urządzenie wyłączy się, parowanie jest pomyślne.



3. Po pomyślnym sparowaniu, nacisnąć rączkę węża, aby sprawdzić czy działa poprawnie. Nacisnąć na przełącznik zasilania, aby wyłączyć urządzenie.



Złożenie urządzenia

- Podłączyć jeden koniec rury do otworu w korpusie.

Uwaga: Ilustracje mają wartość wyłącznie poglądową. Poszczególne modele mogą się od siebie różnić.

* w zależności od modelu



- Aby wyciągnąć rurę z korpusu, naciśnij dwa przyciski po obu stronach i wyciągnij przewód.



- Rozciągnij rurę teleskopową na odpowiednią długość.

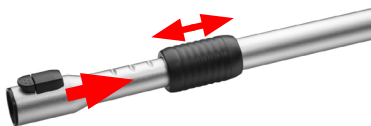

- Do drugiego końca rury zakończonego uchwytem podłącz rurę teleskopową. Drugi koniec rury podłącz do szczotki.



Montaż i wymiana baterii w uchwycie

- Panel sterowania w uchwycie wymaga zasilania bateryjnego. Otwórz pokrywkę i umieść baterie wg oznaczenia. Panel zasilany jest bateriami AAA w ilości 2 szt. Urządzenie jest dostarczane bez baterii, należy je kupić we własnym zakresie. Do prawidłowego działania urządzenia nie trzeba używać panelu w uchwycie, urządzeniem można sterować za pomocą przycisków na korpusie.

Praca z urządzeniem

- Aby włączyć lub wyłączyć urządzenie naciśnij przycisk zasilania.

Uwaga: Ilustracje mają wartość wyłącznie poglądową. Poszczególne modele mogą się od siebie różnić.

- Po zakończonej pracy odłącz urządzenie od zasilania i zwinij przewód używając odpowiedniego przycisku.
- Trzymaj wtyczkę podczas zwijania, aby ta nie uderzyła w meble, ani w odkurzacza.

Wskaźniki na korpusie urządzenia

1. Sygnalizacja pełnego worka: Gdy siła ssania odkurzacza znacząco się zmniejszy, na korpusie zapali się czerwony wskaźnik. Symbolizuje on konieczność wymiany worka. Jeżeli wskaźnik zapalenia worka na kurz sygnalizuje zapalenie, sprawdź czy w szczotce albo też w węży lub rurze nie zgromadziły się duże zanieczyszczenia zatrzymując przepływ powietrza. Po usunięciu ew. zanieczyszczeń uruchom odkurzacza ponownie - jeśli wskaźnik pełnego worka nadal pokazuje czerwone pole, wymień worek na nowy.
2. Każdorazowa zmiana biegu urządzenia powoduje pojawienie się kolejnego symbolu na panelu symbolizującego zastosowanie: firanki -> sofa -> dywan -> parkiet.

CZYSZCZENIE I KONSERWACJA

Wymiana worka na kurz

- Otwórz pokrywę urządzenia i wyciągnij uchwyt wraz z zamontowanym workiem.
- Nowy worek wsuń w uchwyt i umieść z powrotem w pierwotnym miejscu. Brak zamontowanego poprawnie worka uniemożliwi zamknięcie pokrywki.

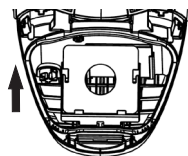

Czyszczenie filtra przed silnikiem

- Czyszczenie filtra przed silnikiem należy przeprowadzić gdy wymieniasz worek na kurz.
- Wsuń filtr z przewodnic i go wyczyść. Filtr możesz myć w ciepłej wodzie z dodatkiem delikatnego detergentu.
- Zamontuj filtr z powrotem gdy całkowicie wyschnie.

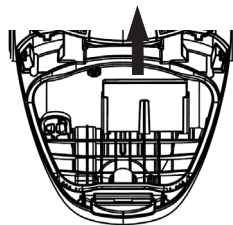

Czyszczenie turboszczotki

- Przed rozpoczęciem czyszczenia turboszczotki, odłącz ją od urządzenia.
- Otwórz blokadę rolki i dokładnie wyczyść gniazdo i samą rolkę. Rolka nie nadaje się do mycia w wodzie. Jeżeli na rolce znajduje się dużo włosów, usuń je ostrożnie nożyczkami.

Czyszczenie filtra wylotowego

- Przed czyszczeniem filtra wyjmij wtyczkę przewodu przyłączeniowego z gniazdka sieciowego.
- Filtr powinien być czyszczony gdy pojawią się na nim widoczne zabrudzenia. Filtr należy wytrzeć i wyczyścić szczoteczką lub pędzelkiem z miękkim włosiem. Następnie należy przepłukać w letniej wodzie, bez dodatku detergentu. Nie zaleca się kierowania silnego strumienia wody na filtr. Używać go należy dopiero po całkowitym wyschnięciu. W razie zbyt trwałego zabrudzenia lub uszkodzenia należy wymienić filtr na nowy.
- W zależności od intensywności użytkowania zaleca się czyścić filtr raz w miesiącu natomiast wymienić go na nowy co

6 miesięcy.

- Zawsze używaj odkurzacz z zamontowanym filtrem.
- Zaleca się używanie oryginalnych filtrów producenta odkurzacza.

1. Otwórz pokrywkę wylotu powietrza.

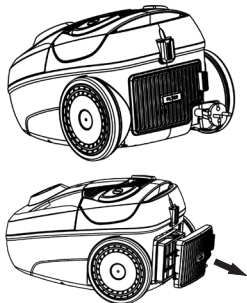

2. Wymij filtr, wyczyść lub wymień go na nowy.

3. Zamknij pokrywkę wylotu powietrza.

Czyszczenie filtrów

Przepłucz filtr w letniej wodzie i całkowicie wysusz.

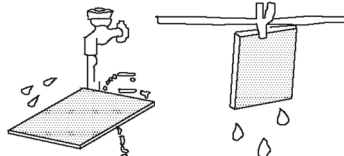

W każdej sytuacji awaryjnej należy:

- Wyłączyć urządzenie.
- Odłączyć zasilanie elektryczne.
- Niektóre drobne usterki użytkownik może usunąć sam kierując się wskazówkami podanymi w tabeli poniżej, zanim zwróci się Państwo do działu obsługi klienta lub serwisu należy sprawdzić kolejne punkty w tabeli.

Problem	Przyczyna	Postępowanie
1. Urządzenie nie działa	Przerwa w dopływie prądu	Sprawdzić bezpiecznik instalacji domowej, przepalony wymienić.
2. Siła ssania odkurzacza jest słabsza	Sygnalizacja pełnego worka	Należy wymienić worek
	Zapchany otwór w odkurzaczu	Należy pozbyć się kurzu, włosów i innych blokujących przedmiotów, które mogą zredukować przepływ powietrza.

Jeśli problem nie został rozwiązany należy odłączyć zasilanie elektryczne i zgłosić usterkę do Centrum Serwisowego. Uwaga! Wszelkie naprawy mogą być wykonywane wyłącznie przez wykwalifikowanych techników serwisu.

- If the power cord or plug is damaged, it should be replaced by a professional repair shop in order to avoid hazard.
- This appliance is not intended for use by persons (including children) with physical, mental or sensory handicaps, or by persons inexperienced or unfamiliar with the appliance, unless under supervision or in accordance with the instructions as communicated to them by persons responsible for their safety. Children shall not play with the appliance.
- This appliance can be used by children aged 8 years and older or by persons with physical, mental or sensory handicaps, or by those who are inexperienced or unfamiliar with the appliance, provided they are supervised or have been instructed how to safely use the appliance and are familiar with risks associated with the use of the appliance. Ensure that children do not play with the appliance. Do not allow children to clean and maintain the appliance unless they are 8 years or older and are supervised by a competent person.
- Do not use the appliance if it shows any signs of damage to the power cord, or if the appliance has been dropped on the floor.
- Do not expose the appliance to rain or humidity, and do not

use it outdoors. Do not operate the appliance with wet hands.

- This appliance is not intended for use at altitude greater than 2000 metres above sea level
- If you want to turn off the appliance completely, pull the plug out of the wall outlet.



In accordance with European Directive 2012/19/EU and Polish legislation regarding used electrical and electronic goods, this appliance is marked with the symbol of the crossed-out waste container. This marking indicates that the appliance must not be disposed of together with other household waste after it has been used. The user is obliged to hand it over to waste collection centre collecting used electrical and electronic goods. The collectors, including local collection points, shops and local authority departments provide recycling schemes. Proper handling of used electrical and electronic goods helps avoid environmental and health hazards resulting from the presence of dangerous components and the inappropriate storage and processing of such goods.

Carefully read this instruction before using the appliance.

This appliance is for household use only.

Note! Packaging materials (bags, polyethylene, polystyrene, etc.) should be kept away from children during unpacking.

Children do not realize the dangers that can arise when using electrical appliances; therefore keep the appliance out of reach of children.

Do not immerse the body of the appliance in water or other liquids. Immersing in water may cause an electric shock.

If water spills on the external components of the appliance, dry it thoroughly before switching back on. Do not touch wet surfaces in contact with the appliance connected to power supply, immediately disconnect it from the mains.

When pulling out the plug from the wall outlet, never pull by the cord, only the plug, holding the socket with your other hand.

Do not attempt to remove any parts of the housing.

Using attachments that were not supplied with the product may cause damage to the appliance.

Never place the appliance on hot surfaces.

Do not place the cord over sharp edges or near hot surfaces.

Before you put the plug into the wall outlet, make sure your hands are dry.

Do not put any objects inside the appliance.

Make sure that the voltage indicated on the nameplate corresponds to that of your home electrical mains. Alternating current must be used, typically marked ~.

This appliance is intended for use at home or in facilities, such as kitchen for employees; in shops, offices and other working environments, use by the customers of hotels, motels and other residential facilities, in rural residential buildings, in the accommodation facilities.

Pull the plug from the wall outlet before replacing accessories.

Do not pull the vacuum cleaner or move it by the cord, do not use the cord as a handle, do not close the door squeezing the cord, do not place the cord over sharp edges or near hot surfaces. Be careful not to move the vacuum cleaner on the cord.

Do not insert any objects into the openings in the vacuum cleaner. Do not use the vacuum cleaner when any opening is blocked, dispose of dust, lint, hair and anything that may restrict air flow. Keep hair, loose clothing parts, fingers and other body parts away from the openings and moving parts.

Do not use the vacuum cleaner to collect flammable substances such as petrol, and do not use it in places where similar substances may be present.

If the appliance has a winder, hold the plug while winding up the cord. Do not let the plug was left loose during retracting.

Do not collect any items that burn or smoke, such as cigarettes, matches or hot ashes.

Do not use the vacuum cleaner without a dust bag and/or filters. If the opening, which sucks air, hose or telescopic tube are clogged, you should immediately turn off the vacuum cleaner. Before restarting the vacuum cleaner, first remove the blocking item.

Do not use the vacuum cleaner too close to heaters, radiators, cigarette butts, etc.

Before using the vacuum cleaner, remove sharp objects from the floor to avoid damaging the dust bag.

Do not collect fine particles such as: flour, gypsum, printer toners, etc., as this may clog filters and damage the vacuum cleaner.

Make sure that extension tube is fully withdrawn before you put away your vacuum cleaner either in vertical or horizontal position.

Amica S.A. hereby declares that the type of radio emitting equipment, vacuum cleaner, models VM 7001/VM 7002/VM 7003/VM 7004 comply with Directive 2014/53/EU. The full text of the EU declaration of conformity is available on our website at: www.amica.pl.

Frequency bands | 433.050-434.790MHz

The maximum power of a radio signal transmitted in a frequency band | <-35dBm

SPECIFICATION:

Power specification:	AC 220-240V / 50Hz
Nominal power:	700W
Maximum power:	720W
Net weight:	7.7 kg / 8.0 kg / 8.2 kg*

YOUR APPLIANCE:*

1. Motor unit
2. Turbo brush
3. Exhaust filter
4. Telescopic tube
5. Hose with a handle
6. Parquet brush
7. Universal 2-in-1 brush
8. Accessory holder
9. Bookshelf suction attachment
10. Upholstery nozzle
11. Crevice nozzle
12. On / off button
13. Power cord retract button



OPERATE THE APPLIANCE:

Pair the hose with the vacuum cleaner

1. Insert the plug of the power cord into the power socket, press the ON/OFF button to turn on the appliance, then simultaneously press and hold the plus and minus buttons until the display flashes.



2. Then take the hose (ensure that batteries are installed in the vacuum tube handle) and press the ON/OFF switch. If the appliance turns off, pairing is successful.



3. After successful pairing, use the handle to make sure that it operates properly. Press the ON/OFF switch to turn off the appliance.



Assemble the appliance

- Insert the hose into to the vacuum cleaner body.

Note! Figures are for illustrative purposes only Individual models may vary.

* depending on model



- To pull the hose out of the vacuum cleaner body, press the two tabs on both sides and pull out the hose.



- Extend the telescopic tube to the desired length.

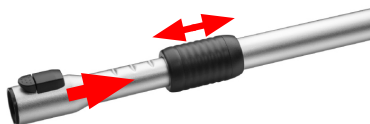

- Connect the telescopic tube to the hose handle. Insert the brush into the other end of the hose.



Install or replace the handle batteries

- The handle control panel is powered by batteries. Open the cover and insert the batteries according to the markings. The handle control panel is powered by 2 AAA batteries. The appliance is delivered without batteries, so you need to purchase the batteries. You do not need to use the control panel on the hose handle to operate the appliance as you can also use the buttons on the body.

Operate the appliance

- Press the ON/OFF button to turn the appliance on or off.
- After use, disconnect the appliance from the power supply and wind up the cord using the appropriate button.
- When winding up the power cord hold the plug so that it does

Note! Figures are for illustrative purposes only Individual models may vary.

not swing around or hit the furniture or the vacuum cleaner.

Appliance indicators

- Dust bag full indicator: When the suction power of the vacuum cleaner significantly decreases, the red dust bag full indicator will light up. You need to replace the dust bag. If the dust bag full indicator goes on, check whether the suction brush, hose or tube is blocked with large items stopping the air flow. After removing the items, if present, restart the vacuum cleaner - if the dust bag full indicator is still red, replace the dust bag with a new one.
- Each time you change the speed, another symbol appears on the control panel: curtains -> sofa -> carpet -> parquet.

CLEANING AND CARE

Replace the dust bag

- Open the appliance lid and pull out the handle together with the full bag.
- Slide the new bag into the holder and replace it in its original place. If the bag is not installed correctly, the lid will not close.

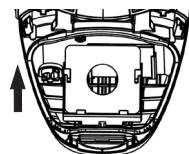

Clean the dust bag cavity filter

- Clean the dust bag cavity filter when replacing the dust bag.
- Slide the filter out of the guides and clean it. You can wash the filter in warm water with a mild detergent.
- Reinstall the filter when it is completely dry.

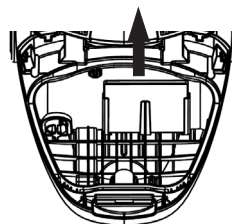

Clean the turbo brush

- Before cleaning the turbo brush, disconnect it from the appliance.
- Open the roller lock and thoroughly clean the seat and the roller itself. Do not rinse the roller with water. If there is a lot of hair on the roller, remove the hair carefully with scissors.

Clean the exhaust filter

- Before cleaning the filter, remove the power cord plug from the wall outlet.
- Clean the filter when it is clearly soiled. Shake dirt off the filter and then brush it with a soft bristle brush. Then rinse the filter in lukewarm water and do not use any detergent. Do not direct strong jet of water onto the filter. Use it only when completely dry. If the filter is too dirty or damaged replace the filter with a new one.
- Depending on the intensity of use, it is recommended that you clean the filter once a month and replace it with a new one every six months.
- Always use the vacuum cleaner with a filter in place.
- It is recommended that you only use original Amica filters for your vacuum cleaner.

1. Open the air exhaust cover.

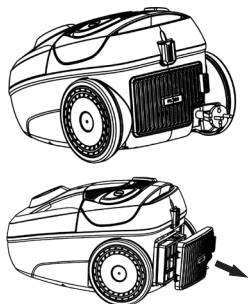

2. Remove the filter, clean it or replace it with a new one.

3. Close the air exhaust cover.

Cleaning filters.

Rinse the filter with warm water and let dry completely.

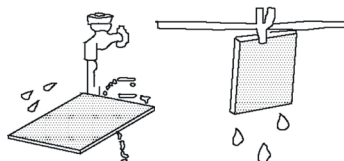

In the event of any fault:

- Turn off the appliance:
- Unplug the appliance from power
- By following the instructions given in the table below, you can correct some minor issues. Please check all points in the table before you refer the repair to customer service.

Problem	Reason	Remedy
1. The appliance does not work	No power	Check the circuit breaker, reset if tripped, replace a blown fuse
2. Reduced suction power of the vacuum cleaner	Dust bag full indicator	You need to replace the dust bag
	Vacuum cleaner hose clogged	Remove dust, hair, and other obstructions that may reduce airflow.

If the problem is not solved, unplug the appliance from power and report the fault to the nearest service centre. Note! All repairs must be performed by qualified service technicians.



Toto zařízení je označeno v souladu s Evropskou směrnicí 2012/19/ES a polským zákonem o použití elektrického a elektronického zařízení symbolem přeškrtnutého kontejneru na odpady. Toto označení znamená, že toto zařízení se po ukončení životnosti nesmí vyvažovat společně s jiným domácím odpadem. Uživatel je povinen jej odevzdat do sběrný použitých elektrických a elektronických zařízení. Provádějíci sběr, v tom místní sběrná místa, obchody a obecní úřady, tvoří systém umožňující odevzdávání těchto zařízení. Příslušné nakládání s použitými elektrickým a elektronickým zařízením zabraňuje negativním následkům pro lidské zdraví a životní prostředí, vznikajícím z přítomnosti nebezpečných složek a nesprávného skladování a užitkování takových zařízení.

- Pokud se napájecí kabel nebo zástrčka poškodí, nechte je vyměnit ve specializovaném servisu, aby nedošlo k ohrožení.
- Toto zařízení není určeno pro používání osobami (včetně dětí) s omezenými fyzickými, smyslovými nebo duševními schopnostmi, ledaže budou pod dohledem nebo byly poučeny o používání zařízení osobami zodpovědnými za jejich bezpečnost. Dohlédněte na děti, aby si nehrály se zařízením.
- Toto zařízení mohou používat děti starší 8 let a osoby s fyzickým, mentálním nebo psychickým postižením nebo bez zkušeností a znalostí, pokud budou pod dohledem nebo byly poučeny o správném používání zařízení a pochopily nebezpečí spojené s používáním zařízení. Děti si nesmí hrát se zařízením. Čištění a údržbu zařízení nesmí provádět děti, ledaže jsou starší 8 let a jsou pod dohledem.
- Nepoužívejte zařízení, pokud jeví jakékoli známky poškození napájecího kabelu nebo pokud zařízení spadlo na zem.
- Nevystavujte zařízení dešti nebo vlhkosti a nepoužívejte zařízení venku. Zařízení neobsluhujte mokřými rukama.
- Toto zařízení není určeno pro použití ve výškách nad 2000 m n. m.
- Pro úplné vypnutí zařízení vytáhněte zástrčku ze zásuvky.

Pozorně si přečtěte tento návod před používáním zařízení.

Toto zařízení je určeno pouze pro domácí použití.

Upozornění! Materiály použité pro balení (polyetylenové sáčky, pěnový polystyren apod.) v průběhu vybalování nenechávejte v blízkosti dětí.

Děti si neuvědomují nebezpečí, které může vzniknout při používání elektrických zařízení, proto mějte zařízení mimo dosah dětí.

Neponořujte tělo zařízení do vody nebo jiných tekutin. Ponoření do vody může způsobit úraz elektrickým proudem.

V případě, že dojde k zalití vnějších dílů zařízení vodou, důkladně je osušte před opětovným připojením zařízení k síti. Nedotýkejte se mokrých povrchů, které mají styk se zařízením připojeným k napájení, okamžitě odpojte zařízení od napájení.

Při vytahování zástrčky z nástěnné zásuvky nikdy netáhněte za kabel, ale pouze za zástrčku a zároveň přidržujte druhou rukou síťovou zásuvku.

Nepokoušejte se odstranit žádné části krytu.

Používání příslušenství, které nebylo dodáno s výrobkem, může poškodit zařízení.

Nikdy nestavějte zařízení na horké povrchy.

Nepokládejte kabel přes ostré hrany nebo v blízkosti horkých povrchů.

Dříve než vložíte zástrčku do síťové zásuvky, ujistěte se, že máte suché ruce.

Do zařízení nevkládejte žádné předměty.

Zkontrolujte, zda napětí uvedená na výkonovém štítku odpovídá parametrům elektrického napájení v domácnosti, přičemž toto napájení musí být označeno jako ~ (střídavý proud).

Zařízení je určeno k používání v domě anebo v objektech, jakými jsou: kuchyně pro pracovníky; v obchodech, kancelářích a jiných pracovních prostředích, k používání zákaznický v hotelech, motelech a jiných obytných prostředích, vesnických domech, v noclehárnách; Před výměnou příslušenství vytáhněte zástrčku ze síťové zásuvky.

Vysavač netahajte ani nepřeházejte za kabel, nepoužívejte kabel jako rukojeť, nezavírejte dveře zachytávající v nich kabel a nepokládejte kabel přes ostré hrany nebo v blízkosti horkých povrchů. Dávejte pozor, abyste s vysavačem nejezdili po kabelu.

Nevkládejte žádné předměty do otvorů vysavače. Nepoužívejte vysavač, pokud je jakýkoli otvor ucpaný, odstraňujte prach, chuchvalce, vlasy a všechno, co může snížit cirkulaci vzduchu.

Udržujte vlasy, volné části oděvu, prsty a jiné části těla v bezpečné vzdálenosti od otvorů a pohyblivých částí.

Nepoužívejte vysavač do sběru snadno zápalných substancí jakým je benzin a nepoužívejte ho v místech, kde se tyto substance mohou nacházet.

Pokud má spotřebič navíječ, držte při navíjení kabelu zástrčku. Nedovolte, aby zástrčka byla při navíjení puštěná volně.

Nesbírejte žádné předměty, které hoří nebo kouří, cigarety, zápalky, nebo horký popel.

Nepoužívejte vysavač bez založeného sáčku na prach a/nebo filtrů. Jestliže otvor, saje vzduch, sací hadice nebo teleskopická trubka jsou zacpané, musíte okamžitě vypnout vysavač. Před opětovným zapnutím vysavače nejprve odstraňte zablokovaný předmět.

Nepoužívejte vysavač příliš blízko ohříváčů, radiátorů cigaretových nedopalků apod.

Než začnete používat vysavač, odstraňte ostré předměty z podlahy, pro vyhnutí se poškození sáčku na prach.

Nevsavávejte drobný prach jak: mouka, sádra, tonery tiskáren apod., protože může to způsobit zacpání filtrů a poškození vysavače.

Při svislém i vodorovném skladování vysavače teleskopickou trubici složte.

Amica S.A. tímto prohlašuje, že typ rádiového zařízení: vysavač, model: VM 7001/VM 7002/VM 7003/VM 7004 vyhovuje směrnici 2014/53/EU. Úplné znění EU prohlášení o shodě je k dispozici na následující internetové adrese: www.amica.pl.

Frekvenční pásmo

433.050-434.790MHz

Maximální výkon rádiového signálu přenášeného ve frekvenčním pásmu

<-35dBm

TECHNICKÉ ÚDAJE:

Parametry napájení:	AC 220-240V / 50Hz
Nominální výkon:	700W
Maximální výkon:	720W
Čistá hmotnost:	7,7 kg / 8,0 kg / 8,2 kg*

VAŠE ZAŘÍZENÍ*:

1. Tělo
2. Turbokartáč
3. Výfukový filtr
4. Teleskopická trubka
5. Hadice s rukojetí
6. Kartáč na parkety
7. Univerzální kartáč 2v1
8. Držák příslušenství
9. Hubice na knihy
10. Hubice do čalounění
11. Štěrbínová hubice
12. Tlačítko zapnutí/vypnutí
13. Tlačítko navijení kabelu



OBSLUHA:

Pokyny pro spárování vysavače s hadicí

1. Zasuňte zástrčku napájecího kabelu do elektrické zásuvky, zapněte zařízení stisknutím vypínače a následně stiskněte tlačítka plus a mínus, dokud displej nezačne blikat.



2. Když displej bliká, vezměte hadici (předtím vložte baterie do rukojeti trubice vysavače) a stiskněte vypínač. Pokud se zařízení vypne, párování je úspěšné.



3. Po úspěšném spárování stiskněte rukojeť hadice a zkontrolujte, zda funguje správně. Stisknutím hlavního vypínače zařízení vypnete.



Sestavení zařízení

- Připojte jeden konec trubky k otvoru v korpusu.

*v závislosti na modelu

Upozornění: Obrázky jsou výhradně ilustrativní. Jednotlivé modely mohou se od sebe lišit.



- Pro vytáhnutí trubice z korpusu stiskněte dvě tlačítka na obou stranách a trubici vytáhněte.

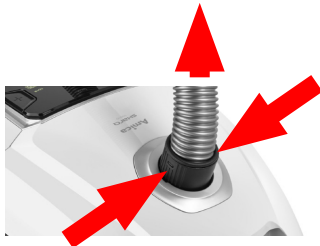

- Prodlužte teleskopickou trubicí na požadovanou délku.

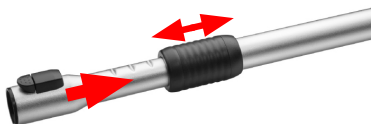

- Připojte teleskopickou trubicí k druhému konci trubky zakončenému rukojetí. Připojte druhý konec trubky ke kartáči.



Instalace a výměna baterie v rukojeti

- Ovládací panel v rukojeti vyžaduje napájení z baterie. Otevřete kryt a vložte baterie podle označení. Panel je napájen 2 ks AAA baterií. Zařízení je dodáváno bez baterií, je nutné si je zakoupit samostatně. Pro správnou funkci zařízení není nutné používat panel v rukojeti, zařízení lze ovládat pomocí tlačítek na korpusu.

Práce se zařízením

- Chcete-li zařízení zapnout nebo vypnout, stiskněte tlačítko napájení.
- Po ukončení práce odpojte zařízení od napájení a naviňte kabel pomocí příslušného tlačítka.
- Při navíjení držte zástrčku tak, aby nenarazila na nábytek nebo

Upozornění: Obrázky jsou výhradně ilustrativní. Jednotlivé modely mohou se od sebe lišit.

vysavač.

Indikátory na korpusu zařízení

1. Indikace plného sáčku: Při výrazném snížení sacího výkonu vysavače se rozsvítí červená kontrolka na korpusu. Symbolizuje ona nutnost výměny sáčku. Jestliže indikátor naplnění sáčku na prach signalizuje zaplnění, zkontrolujte zda se v kartáči, v hadici nebo trubce neshromáždily velké nečistoty, zadržující průtok vzduchu. Po odstranění eventuálních nečistot opět zapněte vysavač – pokud je indikátor naplnění prachového sáčku nadále v červeném poli, vyměňte sáček za nový.
2. Při každé změně převodového stupně se na panelu objeví další symbol, symbolizující využití: závěsy -> pohovka -> koberec -> parkety.

ČIŠTĚNÍ A ÚDRŽBA

Výměna prachového sáčku

- Otevřete víko zařízení a vytáhněte držák spolu s plným sáčkem.
- Zasuňte nový sáček do držáku a vraťte jej na původní místo. Pokud není sáček správně nainstalován, není možné víko zavřít.

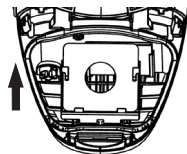

Čištění filtru před motorem

- Při výměně prachového sáčku vyčistěte filtr před motorem.
- Vysuňte filtr z vodiček a vyčistěte jej. Filtr můžete umýt v teplé vodě s jemným čisticím prostředkem.
- Po úplném vyschnutí filtr nainstalujte zpět.

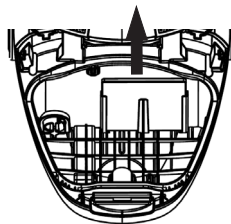

Čištění turbokartáče

- Před čištěním turbokartáč odpojte od zařízení.
- Otevřete zámek válce a důkladně vyčistěte hnízdo a samotný válec. Váleček není omyvatelný ve vodě. Pokud je na válečku hodně vlasů, opatrně je odstraňte nůžkami.

Čištění výfukového filtru

- Před čištěním filtru vytáhněte zástrčku napájecího kabelu ze síťové zásuvky.
- Filtr čistěte, když se na něm objeví viditelné znečištění. Filtr vyklepejte a vyčistěte kartáčkem nebo štětečkem s měkkým vlasem. Pak propláchněte ve vlažné vodě, bez čisticího přípravku. Na filtr nesměřujte silný proud vody. Používejte jej teprve po úplném vyschnutí. V případě příliš trvalého znečištění nebo poškození vyměňte filtr za nový.
- V závislosti na intenzitě používání se doporučuje čistit filtr jednou měsíčně a vyměnit jej na nový každých 6 měsíců.
- Vždy používejte vysavač s vloženým filtrem.
- Doporučujeme používat originální filtry výrobce vysavače.

1. Otevřete víko výstupu vzduchu.

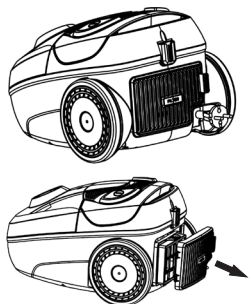

2. Vytáhněte filtr, vyčistěte jej nebo vyměňte za čistý.

3. Zavřete krytku výstupního otvoru vzduchu.

Čištění filtrů

Filtr propláchněte ve vlažné vodě a úplně vysušte.

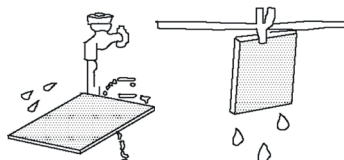

V každé havarijní situaci proveďte následující:

- Vypněte zařízení.
- Odpojte elektrické napájení.
- Některé drobné poruchy si může uživatel odstranit sám, pokud se bude řídit pokyny uvedenými v níže umístěné tabulce; dříve než se obrátíte na oddělení obsluhy zákazníka nebo servisu zkontrolujte postupně body v tabulce.

Problém	Příčina	Činnost
1. Zařízení nefunguje	Výpadek v dodávce elektriny	Zkontrolujte pojistku domácí instalace, spálenou vyměňte
2. Sací výkon vysavače je slabší	Indikace plného sáčku	Sáček je potřeba vyměnit
	Ucpaný otvor ve vysavači	Odstraňte prach, vlasy a další překážky, které mohou omezit průtok vzduchu.

Pokud problém není vyřešen, odpojte napájení a oznamte závadu servisnímu středisku. Upozornění! Veškeré opravy mohou být prováděny pouze kvalifikovanými pracovníky servisu.

- Ak sa napájací kábel alebo zástrčka nejako poškodila, aby nedošlo k úrazu alebo nehode, môže ich vymeniť iba autorizovaný servis.
- Toto zariadenie nie je prispôbené na používanie osobami (vrátane detí) s obmedzenými fyzickými, sensorickými alebo psychickými schopnosťami alebo osobami s nedostatočnými skúsenosťami a znalosťou zariadenia, ibaže sú pod náležitým dozorom alebo boli poučené o spôsobe používania zariadenia osobami, ktoré zodpovedajú za ich bezpečnosť. Deti sa v žiadnom prípade nesmú so zariadením hrať.
- Toto zariadenie môžu používať deti vo veku 8 rokov a viac, osoby s obmedzenými fyzickými, sensorickými alebo mentálnymi schopnosťami, ako aj osoby bez skúseností a bez poznania zariadenia, ak sú pod náležitým dozorom, alebo ak boli náležite poučené o spôsobe používania zariadenia bezpečným spôsobom, a poznajú a uvedomujú si ohrozenia a riziká súvisiace s používaním zariadenia. Deti sa so zariadením v žiadnom prípade nesmú hrať. Deti nemôžu zariadenie čistiť ani vykonávať jeho údržbu, ibaže majú viac než 8 rokov a sú pod náležitým dozorom.
- Zariadenie v žiadnom prípade nepoužívajte, ak sa objavili akékoľvek príznaky poškodenia

nia napájacieho kábla, alebo ak zariadenie spadlo na podlahu.

- Zariadenie nevystavujte na pôsobenie zrážok, ani ho nepoužívajte vonku. Zariadenie nepoužívajte, keď máte mokré ruky.
- Toto zariadenie nie je určené na používanie v nadmorskej výške presahujúcej 2000 m n. m.
- Keď chcete zariadenie úplne vypnúť, vyťahnite zástrčku z el. zásuvky.



Toto zariadenie je v súlade s Európskou smernicou 2012/19/ES a so zákonom PR o opotrebovaných elektrických a elektronických zariadeniach označené symbolom prečiarknutého smetného koša. Tento symbol informuje, že toto zariadenie sa po opotrebovaní (skončení používania) nesmie vyhodiť do komunálneho odpadu. Užívateľ je povinný zariadenie odovzdať v zbernom mieste opotrebovaných elektrických a elektronických zariadení. Subjekty, ktoré sa zaoberajú spracovaním opotrebovaných zariadení, tzn. miestne zberné miesta, obchody alebo jednotky štátnej správy, vytvárajú príslušný systém, ktorý každému umožňuje odovzdať takéto zariadenia. Vďaka správnejmu zaobchádzaniu s opotrebovanými elektrickými a elektronickými zariadeniami nedochádza k úniku látok, ktoré sú škodlivé pre ľudské zdravie a pre životné prostredie, také látky sa nachádzajú v týchto zariadeniach, a v prípade nesprávneho skladovania alebo spracovávania týchto zariadení môže dôjsť k úniku týchto látok.

Pred použitím zariadenia si dôkladne prečítajte túto príručku.

Spotrebič je určený výlučne pre domáce používanie.

Pozor! Dávajte pozor, aby sa obalové materiály (polyetylénové vrecká, kúsky polystyrénu atď.) nedostali do rúk detí.

Deti si neuvedomujú nebezpečenstva a riziká súvisiace s používaním elektrických zariadení; preto také zariadenia uchovávajte mimo dosahu detí.

Korpus zariadenia neponárajte do vody alebo do inej kvapaliny. V prípade ponorenia do vody môže dôjsť k zásahu el. prúdom.

V prípade, ak budú vonkajšie prvky zariadenia zaliate vodou, pred tým, než zariadenie opätovne pripojíte k el. napätiu, najprv ich dôkladne vysušte. Nedotýkajte sa mokrych povrchov, ktoré majú kontakt so zariadením, ktoré je pripojené k el. napätiu, v takom prípade ho okamžite odpojte od el. napätia.

Zástrčku nikdy nevyťahujte zo zásuvky ťahaním za napájací kábel, vždy jedno rukou chyťte zástrčku a druhou podržte el. zásuvku.

Nepokúšajte sa odstrániť žiadnu časť plášťa.

Následkom používania príslušenstva, ktoré nebolo dodané spolu s výrobkom, sa zariadenie môže poškodiť.

Zariadenie nikdy nekladte na horúcich povrchoch.

Kábel neumiestňujte na ostrých hranách, ani v blízkosti horúcich povrchov.

Predtým, než zastrčíte zástrčku do el. zásuvky, uistite sa, či máte suché ruky.

Do vnútra zariadenia nevkladajte akékoľvek predmety.

Skontrolujte, či parametre elektriky uvedené na výrobnom štítku zariadenia sa zhodujú s parametrami elektriky daného el. obvodu ku ktorému je pripojená daná el. zásuvka (~ (striedavý prúd)).

Zariadenie je určené na používanie v domácnosti alebo v takých objektoch, ako kuchyne pre zamestnancov; ako aj v obchodoch, kanceláriách a na iných pracoviskách, môžu ho používať hostia v hoteloch, motelloch a iných ubytovacích zariadeniach, v hospodárskych budovách, či v ubytovniach.

Pred výmenou príslušenstva vždy vyťahnite zástrčku z el. zásuvky.

Vysávač nefahajte ani neprenášajte držiak za napájací kábel, kábel nepoužívajte ako držiak, nezatvárajte dvere zasekávajúc kábel ani neťahajte kábel po ostrých hranách, ani v blízkosti horúcich povrchov. Dávajte pozor, aby ste vysávačom neprechádzali po kabli.

Do otvorov vysávača nevkladajte žiadne predmety. Ak je zablokovaný ktorýkoľvek otvor, vysávač nepoužívajte, odstráňte prach, vlákna, nitky, vlasy a všetko, čo môže znížiť pretekanie vzduchu.

Vlasy, voľné časti oblečenia, prsty a iné časti tela držte v náležitej vzdialenosti od otvorov a pohyblivých častí.

Vysávač nepoužívajte na zbieranie ľahko horľavých látok, takých ako benzín a nepoužívajte ho na miestach, v ktorých sa také látky môžu nachádzať.

Keď má zariadenie navíjač, pri zvižaní držte kábel za zástrčku. Nedovoľte, aby sa zástrčka počas zavíjania slobodne pohybovala.

Nevyšávajte žiadne predmety, ktoré horia alebo dymia, ako napr. cigarety, zápalky, alebo horúci popol.

Vysávač nepoužívajte bez vloženého vrečka na prach a/alebo filtra. Ak je vstupný priechod, sacia hadica alebo teleskopická trubica zapchatá, vysávač okamžite vypnite. Pred opätovným použitím vysávača najprv odstráňte blokujúci predmet.

Vysávač nepoužívajte v tesnej blízkosti radiátorov, ohorkov ap.

Predtým, než začnete vysávač používať, odstráňte z podlahy ostré predmety, ktoré by mohli poškodiť vrečko na prach.

Nevyšávajte drobné čistočky, také ako: múka, sadra, tlačiarenské tonery ap., pretože v opačnom prípade sa môžu upchať filtre a poškodiť vysávač.

Vysávač, horizontálne či vertikálne, neuschovávejte s rozloženou teleskopickou trubicou.

Spoločnosť Amica S.A. týmto vyhlasuje, že rádiový spotrebič typu: vysávač, model: VM 7001/VM 7002/VM 7003/VM 7004 je v súlade so smernicou 2014/53/EÚ. Kompletné znenie vyhlásenia o zhode EÚ je dostupné na nasledovnej webovej adrese: www.amica.pl.

Frekvenčné pásma

433.050-434.790MHz

Maximálny výkon rádiového signálu vysielaného vo frekvenčnom pásme

<-35dBm

TECHNICKÉ ÚDAJE:

Parametre napájania:	AC 220-240V / 50Hz
Menovitý výkon:	700 W
Maximálny výkon:	720 W
Hmotnosť netto:	7,7 kg / 8,0 kg / 8,2 kg*

VAŠE ZARIADENIE*:

1. Korpus
2. Turbokefa
3. Výstupný filter
4. Teleskopická trubica
5. Hadica s držiakom
6. Parketová kefa
7. Univerzálna kefa 2 v 1
8. Držiak príslušenstva
9. Hubica na knihy
10. Hubica na čalúnenie
11. Štrbinová hubica
12. Tlačidlo zapnutia/vypnutia
13. Tlačidlo navíjania kábla



POUŽÍVANIE:

Návod na párovanie vysávača a hadice

1. Zastrčte zástrčku kábla do el. zásuvky, stlačte prepínač a zapnite zariadenie, následne stlačte tlačidlá „plus“ a „minus“, až kým displej nezačne blikať.



2. Keď displej blikať, zoberte hadicu (predtým vložte batérie do rúčky rúry vysávača), a stlačte prepínač vysávania. Ak sa zariadenie vypne, párovanie prebehlo úspešne.



3. Po úspešnom spárovaní, stlačte rúčku hadice, skontrolujte, či funguje správne. Stlačte prepínač napájania, zariadenie sa vypne.



Zloženie zariadenia

- Zastrčte jeden koniec trubice do otvoru v korpusu.

Upozornenie: Obrázky sú iba ilustračné. Jednotlivé modely sa môžu navzájom líšiť.

* závisí od daného model



- Keď chcete trubicu vytiahnuť z korpusu, stlačte dve tlačidlá na oboch stranách a potiahnite.



- Roztiahnite teleskopickú trubicu na požadovanú dĺžku.

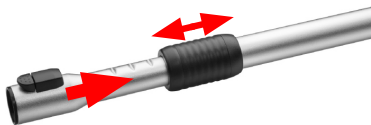

- Do druhého konca trubice, na ktorej je rúčka, pripojte teleskopickú trubicu. Druhý koniec trubice pripojte ku kefe.



Montáž a výmena batérií v rúčke

- Ovládací panel v rúčke je napájaný na batérie. Otvorte veko a vložte batérie, tak ako je to označené. Panel je napájaný 2 ks batériami typu AAA. Zariadenie sa dodáva bez batérií. Batérie sa kupujú samostatne. Aby zariadenie fungovalo, panel v rúčke nie je potrebný, zariadenie sa dá ovládať tlačidlami, ktoré sú na korpusu.

Používanie zariadenia

- Keď chcete zariadenie zapnúť alebo vypnúť, stlačte tlačidlo napájania.
- Keď skončíte pracovať, odpojte zariadenie od el. napätia a zviňte kábel, stlačte príslušné tlačidlo.
- Pri nabíjaní kábla držte zástrčku kábla, aby neudrela do nábytku.

Upozornenie: Obrázky sú iba ilustračné. Jednotlivé modely sa môžu navzájom líšiť.

ku, ani do vysávača.

Ukazovatele na korpusu zariadenia

1. Signalizácia plného vrečka: Keď sa sila satia vysávača značne zníži, na korpusu zasvieti červený ukazovateľ. Vtedy je potrebné vymeniť vrecko na prach. Ak ukazovateľ naplnenia vrečka na prach signalizuje, že vrecko je naplnené, skontrolujte, či sa v používanej hubici, hadici alebo trubici nenahromadilo príliš veľa nečistôt, ktoré bránia prietoku vzduchu. Keď odstránite prípadne nečistoty, vysávač znovu spustíte – ak ukazovateľ plného vrečka stále svieti načerveno, vrecko vymeňte na nové.
2. Pri každej zmene rýchlosti zariadenia, na paneli sa zobrazia nasledujúce symboly, označujúce odporúčane použitie danej sily satia: záclony -> čalúnenie -> koberec -> parkety.

ČISTENIE A ÚDRŽBA

Výmena vrečka na prach

- Otvorte veko zariadenia a vytiahnite držiak spolu s plným vreckom.
- Nové vrecko zasuňte do držiaka a umiestnite naspäť na svoje miesto. Keď vrecko nie je správne vložené, veko sa nedá zatvoriť.

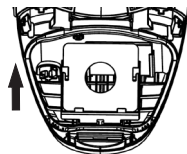

Čistenie filtra pred motorom

- Filter pred motorom čistíte vždy pri každej výmene vrečka na prach.
- Filter vysušte z vodidiel a vyčistite ho. Filter môžete umývať v teplej vode s dodatkom jemného čistiacieho prostriedku.
- Keď filter úplne vyschne, môžete ho namontovať naspäť.

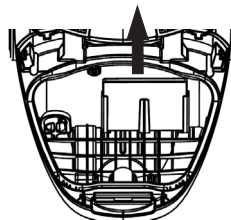

Čistenie turbokefy

- Predtým, než začnete čistiť turbokefu, odpojte ju od zariadenia.
- Otvorte blokádu valčeka, a dôkladne vyčistite lôžko aj samotný valček. Valček nie je vhodný na umývanie vo vode. Ak je na valčeku príliš veľa vlasov, opatrne ich odstráňte nožnicami.

Čistenie výstupného filtra

- Predtým, než začnete vymieňať filter, vytiahnite zástrčku napájacieho kábla z el. zásuvky.
- Filter vyčistíte vždy, keď sú na ňom viditeľne zachytené nečistoty. Filter vyklepte a vyčistíte kefkou alebo štetcom s mäkkými štetinami. Následne ho opláchnite letnou vodou, nepoužívajte žiadne čistiacie prostriedky. Neodporúčame, aby bol prúd vody, ktorým filter oplachujete, príliš silný. Filter sa môže opäť použiť až keď úplne vyschne. Ak sa nečistoty nedajú odstrániť, alebo je filter poškodený, vymeňte ho na nový.
- Podľa intenzity používania, odporúčame, aby ste filter čistili raz za mesiac a vymenili na nový raz za 6 mesiacov.
- Vysávač používajte iba s namontovaným filtrom.
- Odporúčame používať originálne filtre vyrábané výrobcom vysávača.

1. Otvorte kryt výstupu vzduchu.

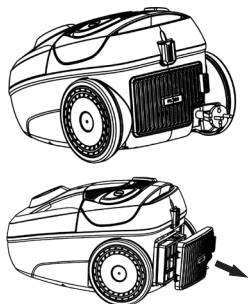

2. Vyberte filter, vyčistite ho alebo ho vymeňte za nový.

3. Zatvorte veko výstupného priechodu.

Čistenie filtrov

Filter prepláchnite letnou vodou a úplne vysušte.

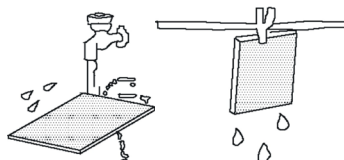

V každej havarijnej situácii vykonajte nasledujúce:

- Zariadenie vypnite.
- Odpojte od el. napätia.
- Niektoré drobné poruchy môžete odstrániť samostatne, postupujúc podľa pokynov, ktoré sú uvedené v nasledujúcej tabuľke, ešte predtým, než sa obrátíte na zákaznícke centrum alebo servis, skontrolujte jednotlivé body v tabuľke.

Problém	Príčina	Činnosť
1. Spotrebič nefunguje	Výpadok el. napätia	Skontrolujte poistku používaného el. obvodu, prepálenú vymeňte.
2. Sila satia vysávača je slabšia	Signalizácia plného vrečka	Vymeňte vrecko
	Upchatý otvor vo vysávači	Odstráňte prach, vlasy a iné predmety, ktoré môžu blokovať prietok vzduchu.

Ak sa problém nepodarilo vyriešiť, zariadenie odpojte od el. napätia a poruchu nahláste servisu. Pozor! Všetky opravy môžu byť vykonávané len kvalifikovanými pracovníkmi servisu.

- Bei einer Beschädigung des Netzkabels oder des Netzsteckers müssen diese durch einen Fachbetrieb ausgewechselt werden, um Gefahren zu vermeiden.
- Dieses Gerät darf nicht von Personen (einschließlich Kindern) bedient werden, die unter geistigen oder körperlichen Behinderungen leiden oder die nicht über ausreichende Erfahrungen in der Bedienung solcher Geräte verfügen. Eine Ausnahme kann gemacht werden, wenn solche Personen unter Aufsicht eines Verantwortlichen mit dem Gerät arbeiten und/oder gründlich in die Bedienung eingewiesen wurden. Sorgen Sie dafür, dass Kinder nicht mit dem Gerät spielen.
- Das Gerät kann von Kindern ab 8 Jahren und Personen mit eingeschränkten physischen, sensorischen oder geistigen Fähigkeiten oder mit mangelnder Erfahrung und Unkenntnis verwendet werden, wenn sie in die sichere Verwendung des Geräts eingewiesen wurden und sie die mit ihm verbundenen Gefahren verstanden haben. Kinder dürfen nicht mit dem Gerät spielen. Das Gerät darf nicht von Kindern gereinigt oder gewartet werden, es sei denn sie haben das 8. Lebensjahr vollendet und werden von einer verantwortli-

chen Person beaufsichtigt.

- Benutzen Sie das Gerät nicht, wenn es Zeichen einer Beschädigung des Netzkabels aufweist oder wenn es auf den Boden gefallen ist.
- Setzen Sie das Gerät nicht Regen oder Feuchtigkeit aus und benutzen Sie es nicht im Außenbereich. Bedienen Sie das Gerät nicht mit nassen Händen.
- Dieses Gerät ist nicht für die Verwendung in Höhen über 2.000 m ü. d. M. geeignet.
- Um das Gerät vollständig auszuscha-
lten, ziehen Sie den Stecker aus der Steckdose.



Dieses Gerät wurde gemäß der Europäischen Richtlinie 2012/19/EG sowie dem polnischen Gesetz über elektrische und elektronische Altgeräte mit dem Symbol eines durchgestrichenen Abfallcontainers gekennzeichnet. Diese Kennzeichnung bedeutet, dass das Gerät nach Ende seiner Lebensdauer nicht zusammen mit anderen Haushaltsabfällen entsorgt werden darf. Der Benutzer ist verpflichtet, das Gerät an einer Sammelstelle für elektrische und elektronische Altgeräte abzugeben. Das Abfall-Sammelunternehmen, darunter lokale Sammelstellen, Geschäfte und Gemeindevorrichtungen, bilden ein System, welches die Entsorgung des Geräts ermöglicht. Die richtige Vorgehensweise mit Elektro- und Elektronikschrott trägt zur Verhinderung schädlicher Folgen für die menschliche Gesundheit und die natürliche Umwelt bei, die aus der Anwesenheit von Schadstoffen sowie einer falschen Lagerung und Weiterverarbeitung solcher Materialien entstehen.

Lesen Sie vor Inbetriebnahme des Geräts diese Bedienungsanleitung aufmerksam durch.

Dieses Gerät ist nur für den Hausgebrauch bestimmt.

Achtung! Die Verpackungsmaterialien (Polyethylenbeutel, Styroporstücke usw.) sind beim Auspacken außer Kinderreichweite zu halten. Kinder sind sich der mit dem Gebrauch elektrischer Geräte verbundenen Gefahren nicht bewusst. Bewahren Sie dieses Gerät daher außerhalb der Reichweite von Kindern auf.

Tauchen Sie das Gerät nicht in Wasser oder andere Flüssigkeiten. Wenn das Gerät in Wasser getaucht wird, besteht Stromschlaggefahr.

Sollten die äußeren Teile des Geräts Wasser ausgesetzt werden, müssen Sie das Gerät sorgfältig abtrocknen, bevor Sie es wieder an den Strom anschließen. Berühren Sie keine feuchten Flächen, die mit dem angeschlossenen Gerät Kontakt haben, und trennen Sie dieses umgehend vom Netzstrom.

Wenn Sie den Stecker aus der Steckdose ziehen, ziehen Sie nie am Kabel sondern nur am Stecker und halten Sie dabei gleichzeitig die Steckdose fest.

Versuchen Sie nicht, irgendwelche Teile des Gehäuses zu entfernen. Durch die Verwendung von Zubehör, das nicht zusammen mit dem Produkt geliefert wurde, können Beschädigungen am Gerät entstehen.

Stellen Sie das Gerät nicht auf heißen Flächen ab.

Legen Sie das Kabel nicht über scharfe Kanten oder in die Nähe von heißen Oberflächen.

Bevor Sie den Stecker in die Steckdose stecken, vergewissern Sie sich, dass Ihre Hände trocken sind.

Legen Sie keine Gegenstände in das Gerät.

Vergewissern Sie sich, dass die auf dem Typenschild angegebene Spannung mit der Stromversorgung im Haus übereinstimmt, die mit ~ (Wechselstrom) gekennzeichnet sein muss.

Das Gerät ist für den Hausgebrauch oder für den Gebrauch in Einrichtungen wie Personalküchen, in Geschäften, Büros und anderen Arbeitsumgebungen, für den Gebrauch durch Kunden von Hotels, Motels und anderen Wohneinrichtungen, in ländlichen Wohngebäuden, in Beherbergungseinrichtungen konzipiert.

Ziehen Sie den Stecker aus der Steckdose, bevor Sie Zubehör auswechseln.

Ziehen Sie den Staubsauger nicht am Kabel, verwenden Sie das Kabel nicht als Griff, achten Sie darauf, das Kabel beim Schließen einer Tür nicht einzuklemmen und legen Sie das Kabel nicht über scharfe Kanten oder in die Nähe von heißen Oberflächen. Achten Sie darauf, nicht mit dem Staubsauger über das Kabel zu fahren.

Stecken Sie keine Gegenstände in die Öffnungen des Staubsaugers. Benutzen Sie den Staubsauger nicht, wenn eine der Öffnungen verstopft ist, entfernen Sie Staub, Fusseln, Haare und sonstiges, das den Luftstrom behindern könnte.

Achten Sie darauf, mit Ihren Haaren, losen Kleidungsstücken, Ihren Fingern und anderen Körperteilen nicht in die Nähe der Öffnungen und der beweglichen Teile zu kommen.

Verwenden Sie den Staubsauger nicht zum Aufsaugen entflammbarer Substanzen wie Benzin und verwenden Sie ihn nicht in Bereichen, in denen ähnliche Substanzen vorhanden sein könnten.

Wenn das Gerät über eine Aufrollvorrichtung verfügt, halten Sie den Stecker fest, wenn das Kabel eingezogen wird. Lassen Sie den Stecker nicht los, während das Kabel eingezogen wird.

Saugen Sie kein brennendes oder rauchendes Gegenstände auf, wie Zigaretten, Streichhölzer oder heiße Asche.

Benutzen Sie den Staubsauger nicht ohne Staubbeutel und/oder Filter.

Wenn die Ansaugöffnung, der Saugschlauch oder das Teleskoprohr verstopft ist, sollten Sie den Staubsauger sofort ausschalten. Schalten Sie ihn erst wieder ein, wenn Sie den störenden Gegenstand entfernt haben.

Benutzen Sie den Staubsauger nicht zu nahe an Heizkörpern, Heizungen, Zigarettenstummeln usw.

Bevor Sie mit dem Staubsaugen beginnen, entfernen Sie scharfe Gegenstände vom Fußboden, damit der Staubbeutel nicht beschädigt wird.

Saugen Sie keinen Feinstäube, wie Mehl, Gips, Toner usw., da diese die Filter verstopfen und den Staubsauger beschädigen können.

Stellen Sie das Teleskoprohr nicht in seiner maximalen vertikalen und horizontalen Ausdehnung ab.

Amica S.A. erklärt hiermit, dass der Funkgerätetyp: Staubsauger, Modell: VM 7001/VM 7002/VM 7003/VM 7004 mit der Richtlinie 2014/53/EU übereinstimmt. Den vollständigen Text der EU-Konformitätserklärung finden Sie unter der folgenden Internetadresse: www.amica.pl

Frequenzbänder | 433,050-434,790 MHz

Maximale Sendeleistung des Funksignals im Frequenzband | <-35 dBm

TECHNISCHE DATEN:

Stromversorgung:	AC 220-240V / 50Hz
Nennleistung:	700 W
Höchstleistung:	720 W
Nettogewicht:	7,7 kg / 8,0 kg / 8,2 kg*

IHR GERÄT:*

1. Korpus
2. Turbobürste
3. Abluftfilter

Hinweis: Die Abbildungen dienen nur zur Veranschaulichung. Die einzelnen Modelle können sich voneinander unterscheiden.

* je nach Modell

4. Teleskoprohr
5. Schlauch mit Griff
6. Parkettbürste
7. Universalbürste 2in1
8. Zubehörhalter
9. Bücherdüse
10. Polstermöbeldüse
11. Fugendüse
12. Ein-/Aus-Taste
13. Kabeleinzugtaste



HANDHABUNG:

Anleitung zum Koppeln von Staubsauger und Schlauch

1. Stecken Sie den Leitungsstecker in die Steckdose, schalten Sie das Gerät durch Drücken des Schalters ein und drücken Sie dann die Plus- und Minustasten, bis die Anzeige zu blinken beginnt.



2. Wenn die Anzeige blinkt, nehmen Sie den Schlauch (legen Sie vorher die Batterien in den Griff des Staubsaugerrohres ein) und drücken Sie den Netzschalter. Wenn sich das Gerät ausschaltet, ist die Kopplung erfolgreich.



3. Drücken Sie nach erfolgreicher Kopplung auf den Schlauchgriff, um zu prüfen, ob er richtig funktioniert. Drücken Sie den Netzschalter, um das Gerät auszuschalten.



Zusammenbau des Geräts

- Schließen Sie ein Rohrende an das Loch im Gehäuse an.



- Um den Schlauch aus dem Gehäuse zu ziehen, drücken Sie die beiden Knöpfe auf beiden Seiten und ziehen Sie den Schlauch heraus.



- Ziehen Sie das Teleskoprohr auf die gewünschte Länge aus.

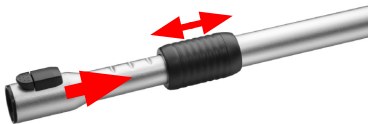

- Verbinden Sie das Teleskoprohr mit dem anderen Ende des Rohrs, das im Griff endet. Verbinden Sie das andere Rohrende mit der Bürste.



Einsetzen und Auswechseln der Batterie im Griff

- Für das Bedienfeld im Griff ist eine Batterie erforderlich. Öffnen Sie den Deckel und legen Sie die Batterien wie markiert ein. Das Bedienfeld wird mit 2 AAA-Batterien betrieben. Das Gerät wird ohne Batterien geliefert, diese müssen Sie selbst kaufen. Das Bedienfeld ist für die ordnungsgemäße Funktion des Geräts nicht erforderlich. Das Gerät kann mit den Tasten am Gehäuse bedient werden.

Verwendung des Geräts

- Drücken Sie die Power-Taste, um das Gerät ein- oder auszuschalten.

Hinweis: Die Abbildungen dienen nur zur Veranschaulichung. Die einzelnen Modelle können sich voneinander unterscheiden.

- Wenn Sie Ihre Arbeit beendet haben, trennen Sie das Gerät von der Stromversorgung und ziehen Sie das Kabel mit der entsprechenden Taste wieder ein.
- Halten Sie den Stecker beim Einziehen fest, damit er nicht gegen die Möbel oder den Staubsauger stößt.

Anzeigen am Gehäuse des Geräts

1. Anzeige, dass der Staubbeutel voll ist: Wenn die Saugleistung des Staubsaugers deutlich nachlässt, leuchtet eine rote Anzeige am Gehäuse auf. Sie zeigt an, dass der Staubbeutel gewechselt werden muss. Wenn die Anzeige für einen vollen Staubsaugerbeutel aufleuchtet, überprüfen Sie, ob sich größere Verunreinigungen in der Bürste oder im Schlauch oder Rohr angesammelt haben, die den Luftstrom blockieren. Entfernen Sie eventuelle Verunreinigungen und schalten Sie den Staubsauger wieder ein – wenn die Anzeige weiterhin auf den roten Bereich zeigt, muss der Staubbeutel gewechselt werden.
2. Jedes Mal, wenn Sie den Gang wechseln, erscheint ein anderes Symbol auf dem Bedienfeld, um die Anwendung zu symbolisieren: Vorhänge -> Sofa -> Teppich -> Parkettboden.

REINIGUNG UND INSTANDHALTUNG

Auswechseln des Staubbeutels

- Öffnen Sie den Gerätedeckel und ziehen Sie den Halter zusammen mit dem vollen Beutel heraus.
- Schieben Sie einen neuen Beutel in den Halter und setzen Sie ihn wieder an seinen Platz. Wenn der Beutel nicht richtig eingesetzt ist, lässt sich der Deckel nicht schließen.

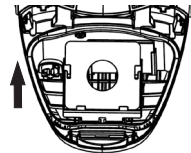

Reinigung des Vormotorfilters

- Reinigen Sie den Vormotorfilter, wenn Sie den Staubbeutel austauschen.
- Schieben Sie den Filter aus den Führungen und reinigen Sie ihn. Sie können den Filter in warmem Wasser mit einem milden Reinigungsmittel waschen.
- Setzen Sie den Filter erst wieder ein, wenn er vollständig trocken ist.

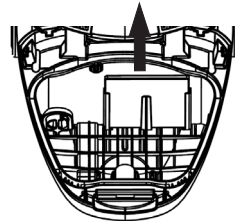

Reinigung der Turbobürste

- Trennen Sie die Turbobürste vom Gerät, bevor Sie sie reinigen.
- Öffnen Sie die Verriegelung der Rolle und reinigen Sie den Sitz und die Rolle selbst gründlich. Die Rolle sollte nicht mit Wasser abgewaschen werden. Wenn sich viele Haare auf der Rolle befinden, entfernen Sie sie vorsichtig mit einer Schere.

Reinigung des Abluftfilters

- Ziehen Sie, bevor Sie den Filter reinigen, den Stecker des Netzkabels aus der Steckdose.
- Der Filter sollte gereinigt werden, wenn er sichtbar verschmutzt ist. Klopfen Sie den Filter aus und reinigen Sie ihn mit einer weichen Bürste oder einem Pinsel. Spülen Sie ihn

dann mit lauwarmem Wasser, ohne Reinigungsmittel. Der Wasserstrom, unter dem der Filter gereinigt wird, sollte nicht zu stark sein. Setzen Sie den Filter erst wieder ein, wenn er vollkommen trocken ist. Bei hartnäckigeren Verunreinigungen oder Beschädigungen muss der Filter durch einen neuen ersetzt werden.

- Je nachdem, wie häufig der Staubsauger benutzt wird, sollte der Filter einmal monatlich gereinigt und alle 6 Monate ausgetauscht werden.
- Benutzen Sie den Staubsauger nur mit eingesetztem Filter.
- Es empfiehlt sich, die Originalfilter des Staubsaugerherstellers zu verwenden.

1. Öffnen Sie die Abdeckung des Luftauslasses.

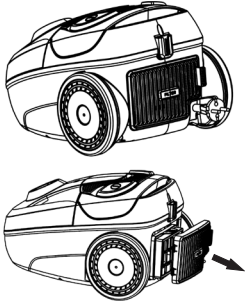

2. Nehmen Sie den Filter heraus und reinigen oder ersetzen sie ihn.
3. Schließen Sie die Abdeckung des Luftauslasses.

Reinigung der Filter

Spülen Sie den Filter mit lauwarmem Wasser und lassen Sie ihn vollständig trocken werden.

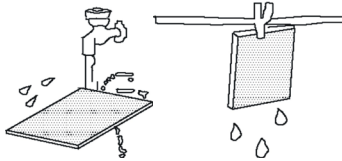

Befolgen Sie in Notfallsituation die folgenden Anweisungen:

- Das Gerät ausschalten.
- Trennen Sie die Stromversorgung.
- Da Sie bestimmte geringfügige Fehler nach den folgenden Anweisungen selbst beheben können, sollten Sie das Gerät anhand der nachstehenden Tabelle überprüfen, bevor Sie den Kundendienst anrufen.

Problem	Ursache	Behebung
1. Das Gerät funktioniert nicht.	Stromausfall.	Die Sicherung der Hausanlage überprüfen und – falls diese durchgebrannt ist – austauschen.
2. Die Saugkraft des Staubsaugers ist geschwächt.	Anzeige, dass der Staubbeutel voll ist.	Tauschen Sie den Staubbeutel aus.
	Die Staubsaugeröffnung ist verstopft.	Entfernen Sie Staub, Haare und andere Gegenstände, die den Luftstrom behindern können.

Wenn das Problem weiterhin besteht, trennen Sie das Gerät vom Netzstrom und melden Sie den Fehler dem Kundendienst. Achtung! Reparaturen dürfen ausschließlich durch qualifizierte Wartungstechniker durchgeführt werden.

- Si le câble réseau ou la fiche sont endommagés, les faire remplacer par un réparateur spécialisé pour éviter tout danger.
- Cet appareil ne peut pas être utilisé par des personnes (dont les enfants) ayant des capacités physiques, sensorielles ou psychologiques limitées, ni par des personnes n'ayant pas l'expérience de cet appareil à moins qu'elles soient surveillées et informées de son utilisation par une personne responsable de leur sécurité. Veiller à ce que les enfants ne jouent pas avec l'appareil.
- Cet appareil peut être utilisé par des enfants âgés de 8 ans ou plus, par des personnes avec des capacités motrices, sensorielles ou mentales réduites et par des personnes dénuées d'expérience ou de connaissance de l'équipement uniquement si elles se trouvent sous surveillance et qu'elles aient été instruites auparavant au sujet de l'exploitation de l'appareil de façon sûre et qu'elles connaissent les dangers liés à l'exploitation de l'appareil. Les enfants ne devraient pas jouer avec l'appareil. Le nettoyage et la maintenance de l'appareil ne devraient pas être effectués par des enfants à moins qu'ils n'aient fini leurs 8 ans et ne soient surveillés par une personne appropriée.

- Ne pas utiliser l'appareil si le cordon d'alimentation présente des signes d'endommagement ou si l'appareil est tombé sur le sol.
- Ne pas exposer l'appareil à la pluie ou à l'humidité et ne pas utiliser l'appareil à l'extérieur. Ne pas manipuler l'appareil avec les mains humides.
- Cet appareil n'est pas destiné à être utilisé à des altitudes supérieures à 2 000 m au-dessus du niveau de la mer.
- Pour éteindre complètement l'appareil, retirer la fiche de la prise.



Cet appareil est marqué par le symbole du conteneur à déchets, rayé, conformément à la Directive Européenne 2012/19/CE et à la Loi polonaise sur les appareils électriques et électroniques usagés. Ce symbole signale que le produit, après sa période d'utilisation, ne pourra pas être éliminé avec d'autres déchets ménagers. L'utilisateur est obligé de le rendre à un point de collecte des appareils électriques et électroniques usagés. De tels points de collecte sont mis en place par les communes, certains magasins et entreprises de ramassage des déchets. Respecter les règles d'élimination des appareils électriques et électroniques permet d'éviter des conséquences nuisibles à la santé humaine et à l'environnement naturel, à cause de la possibilité de présence de constituants dangereux ou de transformations inappropriées à ce type d'appareil.

Lire attentivement le présent mode d'emploi avant d'utiliser l'appareil.

L'appareil est exclusivement destiné à un usage domestique.

Attention ! Lors du déballage, garder les matériaux d'emballage (petits sacs en polyéthylène, morceaux de polystyrène, etc.) hors de portée des enfants.

Les enfants n'ont pas conscience des dangers que peut entraîner l'utilisation des appareils électriques ; pour cette raison, garder l'appareil hors de portée des enfants.

Ne pas immerger l'appareil dans de l'eau ou d'autres liquides. L'immersion dans l'eau peut causer un choc électrique.

En cas de déversement d'eau sur les éléments extérieurs de l'appareil, sécher soigneusement l'appareil avant de le brancher à l'alimentation électrique. Ne pas toucher les surfaces mouillées au contact avec l'appareil branché à l'alimentation électrique ; débrancher immédiatement l'appareil de l'alimentation électrique.

En retirant la fiche de la prise murale, ne jamais tirer sur le cordon, uniquement sur la fiche tout en tenant la prise secteur de l'autre main.

Ne pas essayer de retirer des pièces du boîtier.

L'utilisation d'accessoires qui n'ont pas été fournis avec le produit peut endommager l'appareil.

Ne jamais placer l'appareil sur des surfaces chaudes.

Ne pas placer le cordon d'alimentation sur des arêtes vives ou à proximité de surfaces chaudes.

Avant d'insérer la fiche à la prise d'alimentation assurez-vous que vos mains sont sèches.

Ne placer aucun objet à l'intérieur de l'appareil.

Vérifier si la tension indiquée sur la plaque signalétique correspond aux paramètres de l'alimentation électrique à la maison, tout en s'assurant que cette alimentation est marquée par ~ (courant alternatif).

L'appareil est destiné à être utilisé à domicile ou dans des lieux tels

que : la cuisine pour les employés ; les boutiques, les bureaux et autres environnements de travail, utilisation par les clients d'hôtels, de motels et d'autres lieux d'habitation, de bâtiments habitables ruraux, d'édifices d'hébergement.

Retirer la fiche de la prise d'alimentation avant de changer les accessoires.

Ne pas tirer l'aspirateur et ne pas le déplacer en saisissant le câble, ne pas utiliser le câble comme une poignée, ne pas fermer la porte en écrasant le câble et ne pas placer le câble sur des bords tranchants ni à proximité des surfaces chaudes. Veiller à ce que l'aspirateur ne passe pas sur le câble.

Ne mettre aucun objet dans les orifices de l'aspirateur. Ne pas utiliser l'aspirateur si une des ouvertures est obturée, éliminer la poussière, les touffes, les cheveux et tout ce qui peut limiter le flux d'air. Éloigner les cheveux, les vêtements lâches, les doigts et autres parties du corps des orifices et des éléments mobiles.

Ne pas utiliser l'aspirateur pour aspirer les substances inflammables telles que l'essence et ne pas l'utiliser dans des endroits où de telles substances peuvent être présentes.

Si l'appareil possède un rétracteur, tenir la fiche quand le câble est enroulé. La fiche ne doit pas être relâchée lorsque le câble est enroulé.

N'aspirer aucun objet qui brûle ou qui fume tels que les cigarettes, les allumettes, les cendres chaudes.

Ne pas utiliser l'aspirateur sans le sac à poussière et/ou les filtres.

Si l'ouverture d'aspiration, le tuyau d'aspiration ou le tube télescopique sont obturés, éteindre immédiatement l'aspirateur. Avant d'allumer de nouveau l'aspirateur, éliminer les d'abord les éléments qui bloquent l'aspiration.

Ne pas rapprocher l'aspirateur des radiateurs, des appareils de chauffage, des mégots, etc.

Avant l'utilisation de l'aspirateur, supprimer tous les objets pointus du sol pour éviter l'endommagement du sac à poussière.

Ne pas aspirer la poussière fine comme la farine, le plâtre, les toners pour imprimantes, etc., car elle peut boucher les filtres et endommager l'aspirateur.

Ne pas mettre l'aspirateur en position parking si le tube télescopique est sur la position maximale à la verticale et à l'horizontale.

Par les présentes, Amica S.A. déclare que le type d'appareil radioélectrique : l'aspirateur modèle : VM 7001/VM 7002/VM 7003/VM 7004 est conforme à la directive 2014/53/EU. Le texte intégral de la déclaration de conformité UE est disponible sur notre site : www.amica.pl.

Bandes de fréquence | 433.050-434.790MHz

Puissance maximale du signal radio transmis sur la bande de fréquence | <-35dBm

DONNÉES TECHNIQUES :

Paramètres d'alimentation :	AC 220-240V / 50Hz
Puissance nominale :	700W
Puissance maximale :	720W
Poids net :	7,7 kg / 8,0 kg / 8,2 kg*

VOTRE APPAREIL * :

1. Enceinte
2. Brosse turbo
3. Filtre de sortie
4. Tube télescopique
5. Tuyau avec support
6. Brosse de parquet
7. Brosse universelle 2en1
8. Support pour accessoires
9. Suceur à livres

10. Suceur pour le tissu d'ameublement
11. Suceur pour les fentes
12. Bouton marche/arrêt
13. Bouton d'enroulement de câble



FUNCTIONNEMENT :

Mode d'emploi de connexion de l'aspirateur avec le tuyau

1. Brancher la fiche du câble à une prise d'alimentation, allumer l'appareil en appuyant sur l'interrupteur et appuyer ensuite sur les touches plus et moins jusqu'à ce que l'écran d'affichage commence à clignoter.



2. Quand l'écran d'affichage clignote, prendre le tuyau (insérer au préalable les piles dans le support du tuyau de l'aspirateur) et appuyer sur l'interrupteur d'alimentation. Si l'appareil s'éteint, la connexion est réussie.



3. Une fois la connexion faite, appuyer sur la poignée du tuyau pour vérifier s'il fonctionne bien. Appuyer sur l'interrupteur d'alimentation pour éteindre l'appareil.



Assemblage de l'appareil

- Raccorder une extrémité du tuyau à l'orifice dans le corps.

Note : Les dessins sont fournis uniquement à titre indicatif. Les différents modèles peuvent être différents.

* - selon le modèle



- Pour retirer le tuyau du corps de l'appareil, appuyer sur les deux boutons sur les deux côtés et retirer le tuyau.



- Sortir le tube télescopique sur la longueur souhaitée.

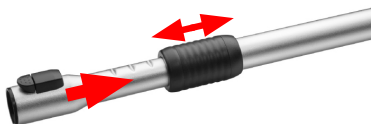

- Raccorder à la deuxième extrémité se terminant par le support le tube télescopique. Raccorder la deuxième extrémité du tuyau à la brosse.



Montage et remplacement des piles dans le support

- Le panneau de commande dans le support nécessite une alimentation par piles. Ouvrir le couvercle et placer les piles selon les indications. Le panneau de commande est alimenté par 2 piles AAA. L'appareil est fourni sans piles, il faut les acheter vous-mêmes. Pour assurer le bon fonctionnement de l'appareil, il n'est pas nécessaire d'utiliser le panneau dans le support, il est possible de commander l'appareil à l'aide des touches sur le corps de l'appareil.

Utilisation de l'appareil

- Pour mettre ne marche ou arrêter l'appareil, appuyer sur le bouton d'alimentation.

Note : Les dessins sont fournis uniquement à titre indicatif. Les différents modèles peuvent être différents.

- Une fois le travail terminé, débrancher l'appareil de l'alimentation et enrouler le câble en utilisant le bouton correspondant.
- Tenir la fiche quand le câble est enroulé, pour qu'il ne frappe pas les meubles ou l'aspirateur.

Voyants sur le corps de l'appareil

1. Sac plein : Si la puissance d'aspiration baisse considérablement, le voyant rouge sur le corps de l'appareil s'allume. Il indique la nécessité de remplacer le sac. Si le voyant de remplissage du sac à poussière indique le sac plein, vérifier aussi si sur la brosse ou bien dans le tuyau ou le tube de grosses particules de saleté ne se sont pas accumulées, ce qui pourraient bloquer le flux d'air. Après l'élimination de la saleté éventuelle, allumer de nouveau l'aspirateur – si le voyant de remplissage du sac indique toujours un champ rouge, remplacer le sac.
2. Chaque changement de vitesse sur l'appareil entraîne l'apparition d'un nouveau symbole sur le panneau indiquant l'utilisation : rideaux -> canapé -> tapis -> parquet.

NETTOYAGE ET ENTRETIEN

Remplacement du sac à poussière

- Ouvrir le couvercle de l'appareil et retirer le support avec le sac rempli.
- Placer le nouveau sac dans le support et le remettre à son emplacement initial. Si le sac n'est pas installé correctement, le couvercle ne pourra pas se refermer.

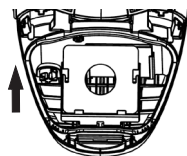

Nettoyage du filtre à l'avant du moteur

- Le filtre à l'avant du moteur doit être nettoyé au moment où le sac à poussière est changé.
- Sortir le filtre des glissières et le nettoyer. Le filtre peut être lavé à l'eau chaude avec un détergent doux.
- Monter de nouveau le filtre une fois complètement sec.

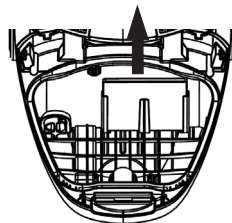

Nettoyage de la brosse turbo

- Avant de procéder au nettoyage de la brosse turbo, la débrancher de l'appareil.
- Ouvrir le verrouillage du rouleau et nettoyer soigneusement l'emplacement et le rouleau lui-même. Le rouleau ne peut pas être lavé dans de l'eau. Si une grande quantité de cheveux s'est accumulée sur le rouleau, les enlever délicatement en utilisant des ciseaux.

Nettoyage du filtre de sortie

- Avant le nettoyage du filtre, retirer la fiche du câble de raccordement de la prise d'alimentation.
- Le filtre doit être nettoyé lorsque la saleté est visible. Épousseter et nettoyer le filtre à l'aide d'une brosse ou d'un pinceau à poils souples. Rincer ensuite le filtre dans de l'eau tiède sans utiliser de produit nettoyant. Il n'est pas conseillé d'utiliser un jet d'eau fort pour nettoyer le filtre. Utiliser le filtre une fois

qu'il ait complètement séché. Si la saleté persiste ou si le filtre est endommagé, le remplacer.

- Selon l'intensité d'utilisation, il est conseillé de nettoyer le filtre une fois par mois et de le remplacer tous les 6 mois.
- Toujours utiliser l'aspirateur avec le filtre.
- Il est conseillé d'utiliser les filtres d'origine du fabricant de l'aspirateur.

1. Ouvrir le couvercle de sortie d'air.

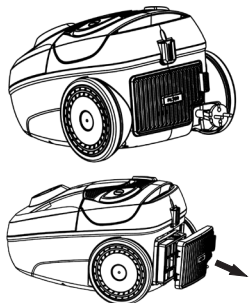

2. Retirer le filtre, le nettoyer ou le remplacer.

3. Fermer le capot de sortie d'air.

Nettoyage du filtre

Rincer le filtre dans de l'eau tiède et le sécher complètement.

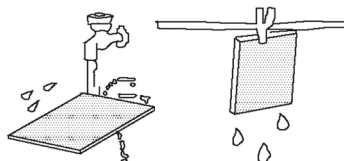

Dans toute situation d'avarie, entreprendre les actions suivantes:

- Éteindre l'appareil.
- Couper l'alimentation électrique.
- Cependant, l'utilisateur peut lui-même supprimer certains problèmes selon les indications dans le tableau ci-dessous ; avant de contacter le service après-vente ou autre service de réparation, vérifier les points dans le tableau.

Problème	Cause	Action
1. L'appareil ne fonctionne pas	Panne de courant	Vérifier dans le tableau électrique, le fusible correspondant, le changer si brûlé.
2. La puissance d'aspiration de l'aspirateur est plus faible	Indication de sac rempli	Changer le sac
	Orifice de l'aspirateur bouché	Enlever la poussière, les cheveux et les autres impuretés qui bloquent et peuvent réduire le flux d'air.

Si le problème n'a pas été résolu, débrancher l'alimentation électrique et signaler la défaillance au Service technique. Attention ! Toutes réparations ne peuvent être effectuées que par des techniciens qualifiés.

- Si el cable de alimentación o el enchufe están dañados, lo debe reemplazar un servicio técnico especializado para evitar riesgos.
- El presente aparato no debe ser usado por personas (incluyendo niños) con capacidad física, sensual y psíquica limitada y por las personas que no tengan experiencia o conocimientos del empleo del aparato con tal de que se encuentren bajo vigilancia o sigan las instrucciones de uso del aparato por la persona responsable de su seguridad. Hay que prestar atención a los niños para que no jueguen con el aparato.
- El dispositivo puede ser empleado por niños de 8 años o mayores, por personas con capacidad física, sensorial o psíquica reducida y por personas que no tengan experiencia o conocimientos del empleo del aparato, en caso de estar vigiladas o cuando hayan sido instruidas sobre el uso del aparato de forma segura y conozcan los peligros relacionados con el uso del aparato. Los niños no deben jugar con el aparato. La limpieza y el mantenimiento del aparato no debe ser realizado por los niños a menos que tengan cumplidos los 8 años y se encuentren bajo vigilancia de persona adecuada.
- No utilice el aparato si ha caído al suelo o presenta daños en el

cable de alimentación.

- No utilice el aparato en exteriores ni lo exponga a la lluvia o la humedad. No use el aparato con las manos mojadas.
- Este aparato no está diseñado para uso en altitudes superiores a 2000 metros sobre el nivel del mar.
- Para apagar el dispositivo por completo, extraiga el enchufe de la toma de corriente.



Este aparato está marcado con el símbolo de contenedor para desechos tachado, según la Directiva Europea 2012/19/CE y la ley polaca sobre aparatos eléctricos y electrónicos gastados. Dicho símbolo informa que este aparato, pasado el periodo de su uso, no debe ser eliminado junto con los demás desechos procedentes de hogares. El usuario está obligado a devolverlo a un lugar destinado para recoger el equipo eléctrico y electrónico gastado. Las entidades que realizan la recogida, incluyendo los puntos locales de recogida, tiendas, y entidades municipales, crean un sistema adecuado que permite la devolución de estos aparatos. El adecuado uso del equipo eléctrico y electrónico gastado ayuda a evitar las consecuencias que son nocivas para humanos y para el medio ambiente procedentes de la presencia de componentes peligrosos e inadecuado almacenamiento y procesamiento de estos dispositivos.

Lea atentamente este manual antes de utilizar el dispositivo. El dispositivo está destinado únicamente para uso doméstico. ¡Advertencia! Los materiales de embalaje (saquitos de polietileno, trozos de poliuretano, etc.) deben ser guardados lejos del alcance de niños a la hora de desembalar. Los niños no son conscientes de los peligros que se pueden producir al usar aparatos eléctricos. Por lo tanto, mantenga el dispositivo fuera del alcance de los niños. No sumerja el cuerpo del aparato en agua u otros líquidos. La inmersión en agua puede causar descargas eléctricas. En caso de salpicar con agua los elementos externos del aparato, séquelos bien antes de volver a conectar el aparato a la red eléctrica. No toque superficies mojadas que entren en contacto con el aparato conectado a la fuente de alimentación, desconéctelo inmediatamente de este. Cuando retire el enchufe de la toma de pared, nunca tire del cable, sino del enchufe, mientras sujeta la toma con la otra mano. No intente retirar ninguna pieza de la carcasa. Se puede dañar el aparato si se usan accesorios no suministrados con este. Nunca coloque el aparato sobre superficies calientes. No coloque el cable sobre bordes afilados o cerca de superficies calientes. Asegúrese de tener las manos secas antes de introducir el enchufe en la toma de corriente. No introduzca ningún objeto dentro del aparato. Compruebe si el voltaje indicado en la placa de características se corresponde con el suministro eléctrico de su hogar, que debe estar marcado como ~ (corriente alterna). El aparato está indicado para usar en casa o en recintos como: cocinas para trabajadores, tiendas, oficinas y otros entornos de trabajo, para el uso de clientes de hoteles, moteles y otros centros residenciales, en edificios residenciales rurales, en recintos de alojamiento; Retire el enchufe de la toma de corriente antes de cambiar los accesorios. No tire ni transporte la aspiradora por el cable, no use el cable como mango, no cierre la puerta si el cable queda atrapado ni coloque el cable sobre bordes afilados o cerca de superficies calientes. Tenga cuidado de que la aspiradora no pase por encima del cable. No introduzca ningún objeto en los orificios de la aspiradora. No use la aspiradora si hay algún orificio bloqueado, elimine el polvo, las

pelusas, el cabello y cualquier otra cosa que pueda reducir el flujo de aire.

Mantenga el cabello, la ropa suelta, los dedos y otras partes del cuerpo alejados de los orificios y las piezas móviles.

No use la aspiradora para aspirar sustancias inflamables como gasolina y no la use en lugares donde pueda haber sustancias similares. Si el aparato dispone de un enrollador, sostenga el enchufe mientras enrolla el cable. No deje que el enchufe se suelte mientras se enrolla el cable.

No aspire nada que esté ardiendo o humeando, como cigarrillos, fósforos o cenizas calientes.

No use la aspiradora sin la bolsa para el polvo y/o los filtros en su lugar.

Si el orificio que aspira aire, la manguera de succión o el tubo telescópico están obstruidos, debe apagar la aspiradora inmediatamente. Antes de volver a encender la aspiradora, retire primero el objeto que está obstruyendo.

No utilice la aspiradora demasiado cerca de calentadores, radiadores, colillas de cigarrillos, etc.

Antes de usar la aspiradora, retire los objetos afilados del suelo para evitar dañar la bolsa para el polvo.

No aspire polvo fino como: harina, yeso, tóner de impresora, etc., ya que puede obstruir los filtros y dañar la aspiradora.

No apaque la aspiradora con el tubo telescópico completamente extendido vertical y horizontalmente.

Amica S.A. declara que el tipo de dispositivo de radio: aspiradora, modelo: VM 7001/VM 7002/VM 7003/VM 7004 cumple con la Directiva 2014/53/UE. El texto completo de la declaración UE de conformidad se encuentra disponible en la siguiente dirección de Internet: www.amica.pl.

Bandas de frecuencia	433.050-434.790 MHz
La potencia máxima de una señal de radio transmitida en una banda de frecuencia	<-35 dBm

DATOS TÉCNICOS:

Parámetros de potencia:	CA 220-240 V / 50 Hz
Potencia nominal:	700 W
Potencia máxima:	720 W
Peso neto:	7,7 kg / 8,0 kg / 8,2 kg*

SU DISPOSITIVO*:

1. Cuerpo
2. Cepillo turbo
3. Filtro de salida
4. Tubo telescópico
5. Manguera con mango
6. Cepillo para parquet
7. Cepillo universal 2 en 1
8. Soporte para accesorios
9. Boquilla para libros
10. Boquilla para tapicería
11. Boquilla para rendijas
12. Botón de encendido/apagado
13. Botón recogecable



USO:

Instrucciones para emparejar la aspiradora con la manguera

1. Introduzca el enchufe del cable de alimentación en la toma de corriente, encienda el aparato presionando el interruptor, luego pulse los botones más y menos hasta que la pantalla parpadee.



2. Cuando la pantalla parpadee, coja la manguera (coloque antes las pilas en el mango del tubo de la aspiradora) y presione el interruptor de encendido. Si el aparato se apaga, el emparejamiento se ha realizado correctamente.



3. Después de un emparejamiento correcto, presione el mango de la manguera para comprobar si funciona correctamente. Presione el botón de encendido para apagar el dispositivo.



Montaje del dispositivo

- Conecte un extremo del tubo al orificio presente en el cuerpo.

Advertencia: Las ilustraciones tienen un valor meramente demostrativo. Los respectivos modelos pueden ser diferentes.

*En función del modelo



- Para extraer el tubo del cuerpo, presione los dos botones en ambos lados y retire el tubo.

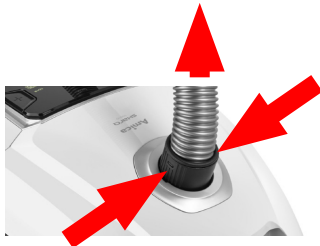

- Extienda el tubo telescópico a la longitud deseada.

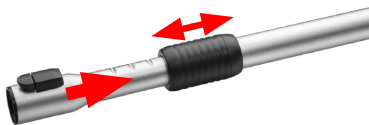

- Conecte el tubo telescópico al otro extremo del tubo con mango. Conecte el otro extremo del tubo al cepillo.



Instalación y reemplazo de las pilas del mango

- El panel de control del mango funciona a pilas. Abra la tapa e introduzca las pilas de acuerdo con las indicaciones. El panel funciona con 2 pilas AAA. El aparato se suministra sin baterías, por lo que deberá adquirirlas. Para el correcto funcionamiento del electrodoméstico, no necesita usar el panel del mango, ya que se puede controlar usando los botones en el cuerpo.

Uso del aparato

- Para encender o apagar el electrodoméstico, presione el botón de encendido.

Advertencia: Las ilustraciones tienen un valor meramente demostrativo. Los respectivos modelos pueden ser diferentes.

- Después de terminar de aspirar, desconecte el aparato de la fuente de alimentación y enrolle el cable con el botón correspondiente.
- Sostenga el enchufe al enrollar el cable para que no golpee los muebles o la aspiradora.

Indicadores en el cuerpo del aparato

1. Indicación de bolsa llena: Cuando la potencia de succión de la aspiradora disminuya significativamente, se encenderá el indicador rojo en el cuerpo. Indica que hay que cambiar la bolsa. Si el indicador señala que la bolsa de polvo está llena, compruebe el cepillo, la manguera o el tubo para encontrar residuos grandes que puedan estar bloqueando el flujo de aire. Después de eliminar las impurezas, vuelva a poner en marcha la aspiradora; si el indicador de bolsa llena sigue encendido en rojo, reemplace la bolsa por una nueva.
2. Cada vez que se cambia la marcha, se muestra otro símbolo en el panel, el cual indica el uso correspondiente: cortinas -> sofá -> alfombra -> parqué.

LIMPIEZA Y CONSERVACIÓN

Sustitución de la bolsa de polvo

- Abra la tapa del aparato y tire del soporte con la bolsa llena.
- Inserte la bolsa nueva en el soporte y colóquela en su lugar original. Si la bolsa no se instala correctamente, la tapa no se cerrará.

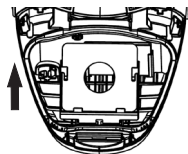

Limpieza del filtro anterior al motor

- Limpie el filtro anterior al motor cuando reemplace la bolsa de polvo.
- Retire el filtro de las guías y límpielo. Puede lavar el filtro con agua tibia y un detergente suave.
- Vuelva a instalar el filtro cuando esté completamente seco.

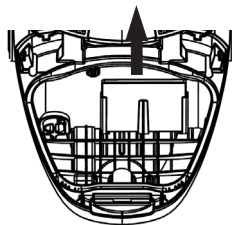

Limpieza del cepillo turbo

- Antes de limpiar el cepillo turbo, desconéctelo del aparato.
- Abra el bloqueo del rodillo y limpie a fondo el compartimento y el propio rodillo. El rodillo no se puede lavar con agua. Si hay mucho cabello en el rodillo, quítelo con cuidado con unas tijeras.

Limpieza del filtro de salida

- Antes de limpiar el filtro, retire el enchufe de la toma de corriente.
- El filtro debe limpiarse cuando hay suciedad visible en este. El filtro debe sacudirse y limpiarse con un cepillo o un pincel de cerdas suaves. A continuación, enjuáguelo con agua tibia, sin agregar detergente. Evite lavar el filtro con un chorro de agua demasiado fuerte. Úselo solo después de que esté completamente seco. Reemplace el filtro por uno nuevo si está demasiado sucio o dañado.
- Dependiendo de la intensidad de uso, se recomienda limpiar el filtro una vez al mes y reemplazarlo por uno nuevo cada

6 meses.

- Utilice siempre la aspiradora con el filtro instalado.
- Se recomienda utilizar filtros originales del fabricante de la aspiradora.

1. Abra la tapa de salida de aire.

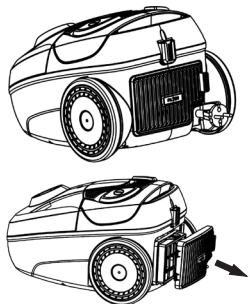

2. Retire el filtro, límpielo o reemplácelo por uno nuevo.

3. Cierre la tapa de salida de aire.

Limpeza de filtros

Enjuague el filtro con agua tibia y séquelo completamente.

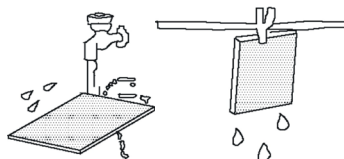

En cada situación de emergencia es necesario:

- Desconectar el dispositivo.
- Desconectar la alimentación eléctrica.
- Algunas averías leves las puede resolver usted mismo, siguiendo las indicaciones presentadas en la tabla a continuación. Antes de contactar con el departamento de atención al cliente o el servicio técnico, compruebe los puntos correspondientes de la tabla.

Problema	Causa	Solución
1. El dispositivo no funciona	Corte en la corriente	Compruebe el fusible de la instalación casera y reemplácelo si está fundido.
2. La potencia de succión de la aspiradora ha disminuido	Indicación de bolsa llena	Se debe cambiar la bolsa
	Orificio obstruido en la aspiradora	Elimine el polvo, el cabello y otras obstrucciones que puedan reducir el flujo de aire.

Si el problema no se resuelve, desconecte la corriente e informe de la falla al servicio técnico. ¡Advertencia! Todas las reparaciones pueden ser realizadas exclusivamente por técnicos calificados de servicio.

- Ако мрежовият кабел или щепселът бъдат повредени, те трябва да бъдат подменени от специализиран ремонтен сервиз, за да се предотвратят евентуални опасности.
- Това оборудване не е предназначено за използване от лица (включително деца) с намалени физически, сетивни или умствени способности или лица без опит или познания, освен ако те са под надзор или са инструктирани относно използването на оборудването от лицата, отговорни за тяхната безопасност. Обърнете внимание децата да не си играят с уреда.
- Това устройство може да се използва от деца на възраст от 8 години и по-големи, от лица с ограничени физически, сетивни или умствени способности или с липса на опит и познания, ако те са под надзор или са били инструктирани, как да използват уреда по безопасен начин и познават опасностите, свързани с използването на уреда. Децата не бива да си играят с уреда. Почистването и поддръжката на уреда не бива да се извършва от деца освен, ако са навършили 8 години и са под надзор на съответно лице.
- Не използвайте уреда, ако

са налице каквито и да било симптоми за увреждане на електрическия кабел или, ако уредът е претърпял падане на пода.

- Не излагайте уреда на въздействието на дъжд или влага, не го използвайте на открито. Не използвайте уреда с мокри ръце.
- Този уред не е предназначен за използване на височина над 2000 метра над морското равнище.
- За да изключите напълно устройството, извадете щепсела от контакта.



Този уред е маркиран със задраскан контейнер за отпадъци в съответствие с Европейската директива 2012/19/UE и полския закон за електрическо и електронно оборудване. Тази маркировка показва, че това оборудване, след определен период на ползване, не може да се изхвърля заедно с другите битови отпадъци. Потребителят е длъжен да го предаде

там, където се събират отпадъци от електрическо и електронно оборудване. Събирателните пунктове, в това число местни пунктове за събиране, магазини или общински структури създават системата, която позволява предаване на оборудването. Подходящото третиране на отпадъците от електрическо и електронно оборудване помага за избягване на вредни за човешкото здраве и околната среда последици, произтичащи от наличието на опасни вещества, както и от неправилното съхранение и обработка на такова оборудване.

Прочетете внимателно настоящата инструкция, преди да започнете употреба на уреда.

Уредът е предназначен за ползване само в домакинствата. Внимание! По време на разопаковане опаковъчните материали (торби от полиетилен, стиропор и т.н.) трябва да се държат далеч от деца.

Децата не си дават сметка за опасностите, които могат да възникнат по време на употреба на електрически уреди, поради това пазете уреда далеч от достъпа на деца.

Не потапяйте корпуса на уреда във вода или в други течности. Потапянето във вода може да доведе до токов удар.

В случай на заливане с вода на външните елементи на уреда, преди да го включите отново към електрическата мрежа, трябва старателно да го подсушите. Не докосвайте мокрите повърхности, които имат контакт с включен към захранващата мрежа уред. Трябва незабавно да го изключите от захранването.

При изваждане на щепсела от електрическия стенов контакт никога не дърпайте кабела, а само щепсела, като с другата ръка придържвате контакта.

Не се опитвайте да отстранявате каквито и да било части на корпуса.

Използване на аксесоари, които не са доставени с продукта, може да доведе до повреждане на уреда.

Никога не поставяйте уреда върху горещи повърхности.

Не поставяйте кабела над остри ръбове или в близост до горещи повърхности.

Преди да включите щепсела в контакта, трябва да се уверите, че ръцете Ви са сухи.

Не поставяйте никакви предмети вътре в устройството.

Уверете се, че напрежението, посочено върху информационната табелка, съответства на параметрите на електрическата мре-

жа на мястото на използване, при което захранването трябва да бъде означено като ~ (променлив ток).

Този уред е предназначен за използване в домакинствата или в такива обекти като: кухня за служители; в магазини, офиси и други работни среди, за ползване от гости на хотели, мотели и други жилищни обекти, в селски жилищни сгради, в обекти предоставящи ношувки.

Преди смяна на аксесоарите изключвайте щепсела от захранващия контакт.

Не държайте прахосмукачката и не я пренасяйте като използвате кабела, не използвайте кабела като дръжка, не смачквайте кабела пи затваряне на вратата и не го поставяйте над остри ръбове или в близост до горещи повърхности. Внимавайте прахосмукачката да не преминава през кабела.

Не поставяйте никакви предмети в отворите на прахосмукачката. Не използвайте прахосмукачката, ако някой от отворите е блокиран, отстранявайте прахта, космите и всякакви замърсявания, които могат да намалят въздушния поток.

Дръжте косата, свободните части на облеклото, пръстите и други части на тялото далеч от отворите и движещите се части на уреда.

Не използвайте прахосмукачката за събиране на леснозапалими вещества като напр. бензин; не я използвайте на места, където могат да се намират подобни вещества.

Ако уредът е оборудван с механизъм за навиване на кабела, дръжте щепсела по време на навиване на кабела. Не изпускате щепсела докато кабелът не бъде навит.

Не събирайте никакви предмети, които горят или димят, като цигари, кибритени клечки или гореща пепел.

Не използвайте прахосмукачката без поставена торбичка и/или филтри.

Ако отворът, който засмуква въздух, маркучът или телескопичната тръба са запушени, трябва незабавно да изключите прахосмукачката. Преди повторно включване на прахосмукачката трябва да отстраните предмета, блокиращ отвора.

Не използвайте прахосмукачката твърде близо до радиатори, caloriferи, фасове и т.н.

Преди да започнете употреба на прахосмукачката, трябва да отстраните острите предмети от пода, за да избегнете повреда на торбичката за прах.

Не събирайте фин прах като: брашно, гипс, тонери на принтери и др., тъй като това може да доведе до запушване на филтрите и повреда на прахосмукачката.

Не оставяйте уреда с максимално изтеглена тръба в хоризонтал или вертикал.

С настоящето Amica S.A. декларира, че типът на радио устройството: прахосмукачка, модел: VM 7001/VM 7002/VM 7003/VM 7004 е в съответствие с директива 2014/53/ЕС. Пълният текст на ЕС декларацията за съответствие ще намерите на адрес: www.amica.pl.

Честотни ленти

433,050-434 790MHz

Максимална мощност на радиосигнала, предаван в честотната лента

<-35dBm

ТЕХНИЧЕСКИ ДАННИ:

Параметри на захранването:	AC 220-240V / 50Hz
Номинална мощност:	700 W
Максимална мощност:	720 W
Нето тегло:	7,7 kg / 8,0 kg / 8,2 kg*

ВАШЕТО УСТРОЙСТВО*:

1. Корпус
2. Турбочетка

Забележка: Фигурите са показани само с илюстративна цел. Отделните модели могат да се различават.

* в зависимост от модела

3. Изходящ филтър
4. Телескопична тръба
5. Маркуч с дръжач
6. Четка за паркет
7. Универсална четка 2в1
8. Държач за аксесоари
9. Смукателна приставка за книги
10. Смукателна приставка за тапицери
11. Смукателна приставка за фуги
12. Бутон за включване/изключване
13. Бутон прибиране на кабела

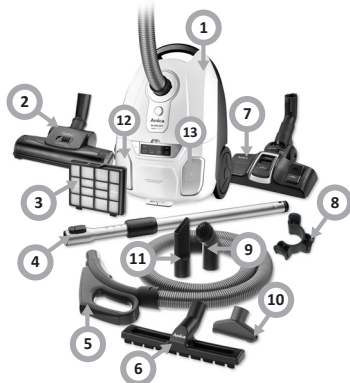

ОБСЛУЖВАНЕ:

Инструкция за сдвояване на прахосмукачката с маркуча

1. Поставете щепсела на кабела в захранващото гнездо, включете устройството като натиснете бутона за включване и след това натиснете бутоните плюс и минус, докато дисплеят започне да мига.



2. Когато дисплеят мига, вземете маркуча (предварително поставете батерия в държача на тръбата на прахосмукачката) и натиснете бутона на захранването. Ако уредът се изключи, сдвояването е успешно.



3. След успешно сдвояване натиснете лоста на маркуча, за да проверите правилното действие. Натиснете превключвателя на захранването, за да изключите уреда.



Сглобяване на устройството

- Съвържете единия край на тръбата към отвора в корпуса.



- За да извадите тръбата от корпуса, натиснете двата бутона от двете страни и извадете тръбата.



- Разтегнете телескопичната тръба на съответната дължина.

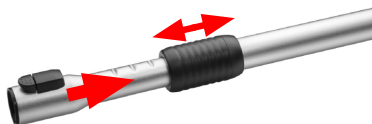

- Към втория край на тръбата, завършен с държач, свържете телескопичната тръба. Вторият край на тръбата свържете с четката.



Монтаж и смяна на батериите в ръкохватката

- Панелът за управление в ръкохватката се нуждае от захранване с батерии. Отворете капака и поставете батериите съгласно означенията. Панелът се захранва от 2 броя батерии AAA. Устройството се доставя без батерии, трябва да ги закупите отделно. За правилното действие на уреда не е необходимо да използвате панела в ръкохватката. Устройството може да се управлява чрез бутоните на корпуса.

Работа с устройството

- За да включите или изключите устройството, трябва да натиснете бутона на захранването.

Забележка: Фигурите са показани само с илюстративна цел. Отделните модели могат да се различават.

- След завършена работа разединете устройството от захранването и навийте кабела с помощта на съответния бутон.
- Дръжте щепсела по време на навиване на кабела, за да не удря мебелите или корпуса на прахосмукачката.

Индикатори върху корпуса на устройството

1. Сигнализация за пълна торбичка: Когато смукателната сила на прахосмукачката значително намалее, върху корпуса ще светне червен индикатор. Той сигнализира необходимост от смяна на торбичката. Ако индикаторът за пълна торбичка за прах сигнализира напълване, също така трябва да проверите дали в маркуча или в тръбата не са се натрупали по-големи замърсявания, които пречат на въздушния поток. След отстраняването на евентуални замърсявания включете прахосмукачката отново - ако индикаторът все още показва червено поле, сменете торбичката с нова.
2. Всяка промяна на скоростта на устройството се сигнализира с появата на нов символ върху панела, който символизира употребата: пердета -> диван -> килим -> паркет.

ПОЧИСТВАНЕ И ПОДДРЪЖКА

Смяна на торбичката за прах

- Отворете капака на устройството и извадете държача заедно с пълната торбичка.
- Пъхнете новата торбичка в държача и го поставете обратно на мястото му. Ако торбичката не е монтирана правилно, капакът няма да може да се затвори.

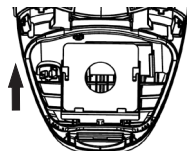

Почистване на филтъра пред двигателя

- Почистването на филтъра пред двигателя трябва да се проведе, когато сменяте торбичката за прах.
- Извадете филтъра от водачите и го почистете. Можете да измиете филтъра с топла вода и неагресивен препарат.
- Монтирайте обратно филтъра след като изсъхне напълно.

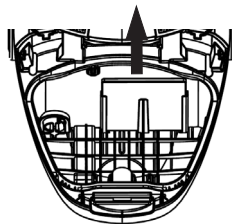

Почистване на турбочетката

- Преди да започнете почистване на турбочетката, трябва да я разедините от уреда.
- Отворете блокировката на ролката и старателно почистете гнездото и самата ролка. Ролката не може да се мие във вода. Ако върху ролката има много косми, трябва да ги отстраните внимателно с ножица.

Почистване на изходящия филтър

- Преди почистване на филтъра, извадете щепсела на захранващия кабел от контакта.
- Филтърът трябва да се почиства, когато се появят видими замърсявания. Филтърът трябва да се изпуца и почисти с четка с мек косъм. След това трябва да го изплакнете с

хладка вода без добавка на препарат. Не се препоръчва насочване на силна водна струя към филтъра. Използвайте го след като напълно изсъхне. В случай на твърде упорито замърсяване или повреда, филтърът трябва да се смени с нов.

- В зависимост от интензивността на употреба се препоръчва почистване на филтъра веднъж месечно, а подмяна с нов на всеки 6 месеца.
- Винаги използвайте прахосмукачката с монтиран филтър.
- Препоръчва се използване на оригинални филтри от производителя на прахосмукачката.

1. Отворете капака на изходящия въздух.

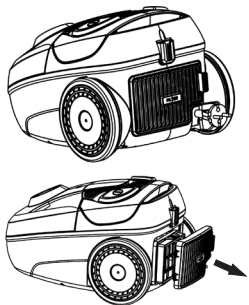

2. Извадете филтъра, почистете или го подменете с нов.

3. Затворете капака на изходящия въздух.

Почистване на филтрите

Изплакнете филтъра с хладка вода и го подсушете напълно.

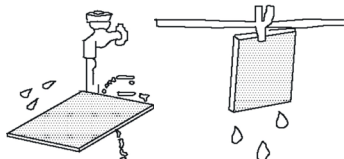

При всяка аварийна ситуация трябва да направите следното:

- Изключете уреда.
- Разединете електрическото захранване.
- Някои малки повреди могат да бъдат отстранени от потребителя, като използва препоръките посочени по долу; преди да извикате сервизен работник, моля проверете точките, изброени по-долу в таблицата.

Проблем	Причина	Действие
1. Уредът не действа	Прекъсване на електрозахранването	Проверете бушонна (предпазителна), ако е изгорял – сменете го.
2. Смукателната сила на прахосмукачката е по-слаба	Сигнализиране за пълна торбичка Запушен отвор в прахосмукачката	Трябва да смените торбичката Трябва да почистите прах, косми и други предмети, които могат да възпрепятстват въздушния поток.

Ако проблемът не е решен, трябва да разедините електрическото захранване и да съобщите повредата в Сервизния Център. Внимание! Всички ремонти трябва да бъдат извършвани само от квалифицирани сервизни техници.

- Ha a tápkábel illetve a dugó meghibásodna, ezeket csakis szakképzett szakszervizben lehet szervizelni illetve kicserélni az esetlegesen felléphető veszély elhárításának céljából.
- Ezt a készüléket nem használhatják olyan személyek (többek között gyerekek) akik csökkent fizikai, érzékszervi vagy értelmi képességűek, vagy hiányzik a megfelelő tapasztalatuk vagy a tudásuk, hacsak nem felügyelik őket egy a biztonságukért felelős személy, aki a használati utasítás alapján útmutatókkal látja el őket. Ügyeljünk a gyerekekre, hogy ne játsszanak a készülékkel.
- Ezt a készüléket 8 éves és idősebb gyerekek, illetve csökkent fizikai, érzékszervi vagy értelmi képességű, illetve kellő tapasztalattal és tudással nem rendelkező személyek csak akkor használhatják, ha közben felügyelik őket vagy a készülék biztonságos használatára megtanították őket és ők megértették a használatlalt kapcsolatos veszélyeket. Gyerekek nem játszhatnak a készülékkel. A tisztítást és karbantartást nem végezhetik gyerekek, hacsak nem 8 évnél idősebbek és közben felügyelik őket.
- Ne használjuk a készüléket, ha a tápkábel sérült lehet illetve ha a készülék le lett ejtve a földre.
- Ne tegyük ki a készüléket ned-

vesség illetve víz hatására, ne használjuk a készüléket a szabad ég alatt. Ne nyúljunk hozzá a készülékhez vizes kézzel.

- Ez a készülék nem használható a 2000 métert meghaladó tengersizint feletti magasságban.
- A készülék teljes kikapcsolásához húzza ki a dugót a konnektorból.



Ez a készülék el lett látva a 2012/19/EU direktíva valamint a lengyel, használt elektronikai cikkekéről szóló törvény szerinti jellel – egy keresztülhúzott hulladéktartállyal. Ez a jelzés arról tájékoztat, hogy a készülék, miután használata befejeződött, nem kerülhet a szemétkébe az összes többi házi hulladékkal együtt. A felhasználó köteles az elhasznált készüléket egy elektronikus és elektromos hulladékgyűjtő pontban leadni. A hulladékgyűjtő pontok, többek között a lokális pontok, a boltok, az önkormányzati szervezetek egy rendszert alkotnak, mely lehetővé teszi a hulladék leadását. Az elektronikus és elektromos hulladékkal való megfelelő bánásmód segít megelőzni az emberi egészségre és környezetre káros mellékhatásokat, melyeket a hulladékkal való nem megfelelő bánásmód és a hulladékban található veszélyes anyagok okozhatnak.

Olvassuk el figyelmesen a jelen használati utasítást mielőtt megkezdénénk a készülék használatát.

A készüléket kizárólag háztartási használatra szánták.

Figyelem! A csomagolóanyagokat (polietilén zacskók, polisztirol stb.) a kicsomagolás közben tartsuk távol a gyerekektől.

A gyerekek nem képesek felmérni azokat a veszélyeket, melyek az elektromos készülékek használata közben keletkezhetnek, ezért is a készüléket távol kell tartani a gyerekektől.

A készüléket nem szabad vízbe illetve egyéb folyadékba mártani. A készülék vízbemártása áramütés veszélyét vonja maga után.

Ha a készülék külső elemei vizesek lesznek, meg kell őket szárítani a készülék ismételt áramhoz való csatlakoztatása előtt. Ne érintse meg a nedves felületeket, amelyek érintkezése kerülnek a hálózatra csatlakoztatott készülékkel, azonnal húzza ki a dugót a konnektorból. Amikor a dugót kihúzzuk a konnektorból, soha ne húzzuk a kábelnél fogva, hanem mindig tartsuk egy kézzel a dugót s a másikkal a konnektort.

Ne próbáljuk meg eltávolítani a készülék bármely részét.

Azon kellékek használata, melyek nem tartoznak a készülék felszereléséhez, a készülék meghibásodásához vezethet.

Soha ne helyezze a készüléket forró felületekre.

Ne helyezze a kabelt éles szélékre vagy forró felületek közelébe.

Győződjön meg róla, hogy a keze száraz, mielőtt bedugja a csatlakozódugót a konnektorból.

Ne helyezzen semmilyen tárgyat a készülék belsejébe.

Ellenőrizni kell, hogy az adattáblán megadott feszültség egyezik-e a háztartás elektromos rendszerének a feszültségével, s az áramforrásnak a következőnek kell lennie ~ (váltóáram)

Ezt a készüléket háztartásbéli használatra terveztek s ezenfelül használható még olyan létesítményekben, mint pl.: üzemi konyhákban; boltokban, irodákban és egyéb munkahelyi létesítményekben, szállodák ügyfelei által, motellekben és vidéki területeken kekvő lakóépületekben, szálláshelyeken;

A tartozékok cseréje előtt húzza ki a dugót a konnektorból.

Ne húzza vagy vigye a porszívót a vezetéknél fogva, ne használja a vezetéket fogantyúként, ne zárja be az ajtót a vezeték becsipésével, és ne helyezze a vezetéket éles szélékre vagy forró felületek közelébe. Ügyeljen arra, hogy a porszívó ne menjén át a vezetékeken.

Ne helyezzen semmilyen tárgyat a porszívó nyílásaiba. Ne használja a porszívót, ha bármely nyílása el van tömve, szabaduljon meg a portól, szőszről, hajtól és minden mástól, ami csökkentheti a légáramlást.

Tartsa távol a haját, a laza ruházatát, az ujjakat és más testrészeket a nyílásoktól és a mozgó alkatrészekről.

Ne használja a porszívót gyúlékony anyagok, például benzin felszívására, és ne használja olyan helyen, ahol hasonló anyagok lehetnek

jelen.

Ha a készülék csévéllővel rendelkezik, tartsa a dugót a kábel feltekercselése közben. Ne engedje, hogy a dugó kilazuljon visszatekerésé közben.

Ne szívjon fel semmilyen égő vagy füstölő tárgyat, például cigaret-tát, gyufát vagy forró hamut.

Ne használja a porszívót porzsák és/vagy szűrők nélkül.

Ha a levegőt beszívó lyuk, a szívótömlő vagy a teleszkópos cső eltömődött, azonnal kapcsolja ki a porszívót. Mielőtt újra bekapcsolná a porszívót, először távolítsa el a blokkoló tárgyat.

Ne használja a porszívót fűtőtestek, radiátorok, cigarettacsikkok stb. közelében.

A porszívó használata előtt távolítsa el az éles tárgyakat a padlóról, hogy elkerülje a porzsák károsodását.

Ne szívjon fel finom port, például: lisztet, vakolatot, nyomtatófestéket stb., mert ez eltömítheti a szűrőket és károsíthatja a porszívót.

Ne parkoljon le úgy, hogy a teleszkópos cső függőlegesen és vízszin-tesen teljesen ki van húzva.

Az Amica S.A. ezennel kijelenti, hogy a rádióberendezés típusa: porszívó, modell: VM 7001/VM 7002/VM 7003/VM 7004 megfelel a 2014/53/EU irányelvnek. Az EU-megfelelőségi nyilatkozat teljes szövege elérhető a következő internetes címen: www.amica.pl.

Frekvenciasávok | 433,050-434,790 MHz

Egy frekvenciasávban továbbított rádiójel maximális teljesítménye | <-35dBm

MŰSZAKI ADATOK

Áramellátási paraméterek:	AC 220-240V / 50Hz
Névleges teljesítmény:	700 W
Maximális teljesítmény:	720 W
Nettó súly:	7,7 kg / 8,0 kg / 8,2 kg*

AZ ÖN KÉSZÜLÉKE*:

1. Ház
2. Turbó kefe
3. Kimeneti szűrő
4. Teleszkópos cső
5. Fogantyús tömlő
6. Parkettakefe
7. Univerzális 2 az 1-ben kefe
8. Tartozéktartó
9. Könyv fúvóka
10. Kárpitos fúvóka
11. Részfúvóka
12. Bekapcsolás/kikapcsolás gomb
13. Kábel visszacsévéllő gomb



KEZELÉS:

Útmutató a porszívó tömlővel való párosításához

1. Dugja be a tápkábel csatlakozóját a konnektorba, kapcsolja be a készüléket a kapcsoló megnyomásával, majd nyomja meg a plusz és mínusz gombot, amíg a kijelző villogni nem kezd.



2. Amikor a kijelző villog, vegye ki a tömlőt (előtte tegye be az elemeket a porszívócső tartójába), és nyomja meg a főkapcsolót. Ha az eszköz kikapcsol, a párosítás sikeres.



3. A sikeres párosítás után nyomja meg a tömlő fogantyúját, hogy ellenőrizze, megfelelően működik-e. Nyomja meg a főkapcsolót a készülék kikapcsolásához.



A készülék összeszerelése

- Csatlakoztassa a cső egyik végét a házon lévő furathoz.

Figyelem: Az illusztrációk csakis tájékoztató jellegűek. Az egyes modellek eltérhetnek egymástól.

* modelltől függően



- A cső a házból való kihúzásához nyomja meg mindkét oldalon a két gombot, és húzza ki a csövet.



- Hosszabbítsa meg a teleszkópos csövet a kívánt hosszúságra.

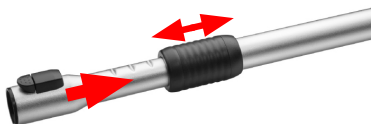

- Csatlakoztassa a teleszkópos csövet a fogantyús cső másik végéhez. Csatlakoztassa a cső másik végét a keféhez.



Az akkumulátor behelyezése és cseréje a fogantyúban

- A fogantyúban lévő vezérlőpanel akkumulátort igényel. Nyissa ki a fedelet, és helyezze be az elemeket a jelöléseknek megfelelően. A panel 2 db AAA elemmel működik. A készüléket elemek nélkül szállítjuk, ezeket Önnek kell megvásárolnia. A készülék megfelelő működéséhez nem szükséges a fogantyúban lévő panelt használni, a készülék a házon lévő gombokkal is vezérelhető.

A készülék használata

- A készülék be- vagy kikapcsolásához nyomja meg a bekapcsológombot.

Figyelem: Az illusztrációk csakis tájékoztató jellegűek. Az egyes modellek eltérhetnek egymástól.

- A munka befejezése után húzza ki a készüléket az áramforrásból, és a megfelelő gombbal tekerje fel a kábelt.
- Feltekeréskor tartsa a csatlakozódugót, hogy ne ütközzön a bútornak vagy a porszívónak.

Jelzők a készülék házában

1. Telt porzsák jelzése: Amikor a porszívó szívóteljesítménye jelentősen csökken, a házon lévő piros jelzőfény kigyullad. Ez a porzsák cseréjének szükségességét szimbolizálja. Ha a porzsák telítettség jelzője azt jelzi, hogy a porzsák megtelt, ellenőrizze, hogy a kefének vagy a tömlőnek vagy a csövön nincs-e nagy törmelék, amely akadályozhatja a levegő áramlását. Az esetleges szennyeződések eltávolítása után indítsa újra a porszívót – ha a telt porzsák jelző továbbra is piros mezőt mutat, cserélje ki a porzsákat egy újra.
2. Minden sebességváltáskor egy másik szimbólum jelenik meg a panelen, amely az alkalmazást szimbolizálja: függöny -> karnap -> szőnyeg -> parketta.

TISZTÍTÁS ÉS KARBANTARTÁS

A porzsák cseréje

- Nyissa ki a készülék fedelét, és húzza ki a fogantyút a telezsákkal együtt.
- Csúsztassa az új porzsákat a tartóba, és tegye vissza az eredeti helyére. Ha a porzsák nincs megfelelően behelyezve, a fedél nem záródik be.

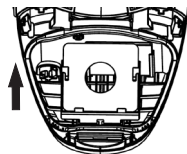

A motor előtti szűrő tisztítása

- A porzsák cseréjekor tisztítsa meg a motor előtti szűrőt.
- Csúsztassa ki a szűrőt a vezetőkábél, és tisztítsa meg. A szűrőt meleg vízben, enyhe tisztítószerrel kimoshatja.
- Helyezze vissza a szűrőt, ha az teljesen megszáradt.

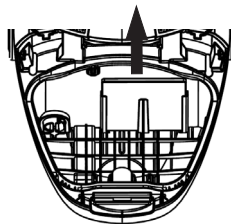

A turbókefe tisztítása

- A turbókefék tisztítás előtt válassza le a készülékről.
- Nyissa ki a hengerzárát, és alaposan tisztítsa meg a perselyt és magát a hengert. A henger vízben nem mosható. Ha sok szőr van a hengeren, óvatosan távolítsa el ollóval.

A kimeneti szűrő tisztítása

- A szűrő tisztítása előtt húzza ki a csatlakozódugót a kimenetből.
- A szűrőt akkor meg kell tisztítani, amikor látható szennyeződés jelenik meg rajta. A szűrőt ki kell rázni, és kefével vagy puha sörtéjű kefével meg kell tisztítani. Ezután öblítse le langyos vízben, mosószer hozzáadása nélkül. Nem ajánlott erős vízugarat irányítani a szűrőre. Csak akkor használja, ha teljesen megszáradt. Cserélje ki a szűrőt egy újra, ha az túl szennyezett vagy sérült.
- A használat intenzitásától függően a szűrő tisztítása havonta egyszer javasolt, és 6 havonta ki kell cserélni.
- A porszívót kizárólag felszerelt szűrővel szabad használni.
- Javasoljuk, hogy a porszívó gyártójának eredeti szűrőit használja.

nálja.

1. Nyissa ki a levegőkimenet fedelét.

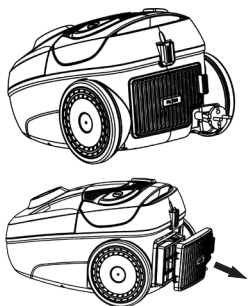

2. Távolítsa el a szűrőt, tisztítsa meg vagy cserélje ki egy újra.

3. Zárja le a levegőkimenet fedelét.

Szűrők tisztítása

Öblítse ki a szűrőt langyos vízben, és szárítsa meg teljesen.

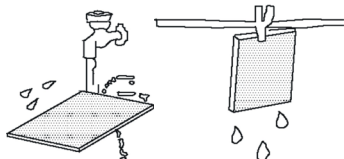

Minden válsághelyzetben a következő a teendő:

- Kapcsolja ki a készüléket.
- Áramtalanítsa a készüléket.
- Néhány kisebb hibát önállóan is el lehet távolítani, az alábbi táblázatban foglalt segítségével, mielőtt Önök az ügyfélszolgálathoz illetve a szervizhez fordulnak, kérjük, ellenőrizték a táblázatban foglalt pontokat.

Probléma	Kiváltó ok	Eljárásmód
1. A készülék nem működik	Áramszünet	Ellenőrizzük a házi biztosítékokat, cseréljük ki, ha kiégett.
2. A porszívó szívóereje gyengébb	Teli porszák jelzés	A porszákot ki kell cserélni
	Eltömődött nyílás a porszívóban	Távolítsa el a port, a haját és az egyéb akadályokat, amelyek csökkenthetik a légáramlást.

Ha a probléma nem oldódik meg, áramtalanítsa a készüléket és jelentse a hibát a Szervizközpontban. Figyelem! Bármely javítást csakis szakképzett szakember végezhet a készüléken.

- Якщо кабель живлення або вилку пошкоджено, їх треба замінити в спеціалізованому сервісному центрі з метою уникнення загрози.
- Цей пристрій не призначений для використання особами (зокрема дітьми) з обмеженими фізичними, сенсорними або психічними можливостями, або особами без відповідного досвіду чи знання пристрою, окрім випадків, коли це відбувається під наглядом або відповідно до інструкції з використання пристрою, наданої особою, відповідальною за їхню безпеку. Необхідно звертати увагу на дітей, щоб вони не гралися пристроєм.
- Цей пристрій може використовуватися дітьми у віці 8 років і старше, особами з обмеженими фізичними, сенсорними або розумовими можливостями, а також особами, в яких відсутні досвід і знання про прилад, якщо вони перебувають під наглядом або отримали інструкції про те, як використовувати пристрій безпечно, і ознайомлені з ризиком, пов'язаним з використанням пристрою. Діти не повинні гратися з пристроєм. Очищення і обслуговування пристрою не повинні виконуватися дітьми, якщо вони молодші 8 років і не перебу-

вають під наглядом відповідної особи.

- Не використовуйте пристрій у разі виявлення якихось ознак пошкодження кабелю живлення або якщо пристрій падав на підлогу.
- Не виставляйте пристрій на дощ та вологу та не використовуйте пристрій на відкритому повітрі. Не обслуговуйте пристрій мокрими руками.
- Цей пристрій не призначений для використання на висоті понад 2000 метрів над рівнем моря.
- Щоб повністю вимкнути пристрій, вийміть вилку з розетки.



Цей пристрій відповідно до Європейської директиви 2012/19/ЄС і закону Республіки Польща про використання електричне та електронне обладнання марковано символом перекресленого контейнера для відходів. Таке маркування означає, що цей пристрій після завершення строку його використання не можна викидати разом з іншими побутовими відходами. Користувач зобов'язаний здати його у відповідний пункт збору відходів електричного та електронного обладнання. Пункти збору, зокрема місцеві пункти, магазини і муніципальні підприємства утворюють відповідну систему, що дозволяє здавати це обладнання. Відповідне поводження з використанням електричним та електронним обладнанням дозволяє уникати шкідливих для здоров'я людини і навколишнього середовища наслідків, які можуть бути спричинені наявністю небезпечних компонентів та неправильним зберіганням і переробкою такого обладнання.

Уважно прочитайте цю інструкцію, перш ніж приступити до використання пристрою.

Прилад призначений виключно для побутового використання. Увага! Пакувальні матеріали (поліетиленові пакети, шматки пінополістиролу тощо) у ході розпакування слід тримати у недоступному для дітей місці.

Діти не усвідомлюють рівня безпеки, яка може виникнути під час використання електричних пристроїв, тому тримайте пристрій у недоступному для дітей місці.

Не занурюйте корпус пристрою у воду чи інші рідини. Занурення у воду може призвести до ураження електричним струмом.

У випадку, якщо вода потрапить на зовнішні елементи пристрою, перед тим як підключити пристрій до мережі, ретельно просушіть його. Не торкайтеся мокрих поверхонь, які контактують з пристроєм, підключенням до джерела живлення, слід негайно відключити його від живлення.

Під час витягання вилки з настінної розетки ніколи не тягніть за кабель, тягнути треба лише за вилку, притримуючи іншою рукою розетку.

Не намагайтеся зняти будь-яку частину корпусу. Використання аксесуарів, які не були надані разом з пристроєм, може призвести до пошкодження пристрою.

Ніколи не ставте пристрій на гарячі поверхні.

Не кладіть кабель на гострі краї або поблизу гарячих поверхонь. Перш ніж вставити вилку в розетку живлення, переконайтеся,

що ваші руки сухі.

Не кладіть жодних предметів усередину пристрою.

Слід перевірити, чи напруга, подана в таблиці номінальних значень, відповідає параметрам домашньої електромережі, при цьому живлення повинно мати позначення ~ (змінний струм). Цей пристрій призначений для використання в домашніх умовах або в приміщеннях, таких як кухня для працівників; в магазинах, офісах та інших робочих середовищах, використання клієнтами готелів, мотелів та інших житлових об'єктів, у сільських житлових будинках, в об'єктах для ночівлі.

Перш ніж міняти приладдя, вийміть вилку з розетки.

Не тягніть і не носіть пилосос за шнур, не використовуйте шнур як ручку, не зачіняйте двері, захопивши шнур, і не ставте шнур на гострі краї або поблизу гарячих поверхонь. Слідкуйте, щоб пилосос не переїжджав через кабелі.

Не вставляйте жодних предметів в отвори пилососа. Не використовуйте пилосос, якщо який-небудь отвір заблокований, позбавляйтеся від пилу, ворсинок, волосся і всього, що може зменшити потік повітря.

Тримайте волосся, вільні частини одягу, пальці та інші частини тіла подалі від отворів і рухомих частин.

Не використовуйте пилосос для збирання легкозаймистих речовин, таких як бензин, і не використовуйте його в місцях, де можуть бути подібні речовини.

Якщо прилад має змотувач, тримайте вилку, змотуючи шнур. Не допускайте, щоб вилка вільно змотувалась.

Не збирайте предмети, які горять або димляться, наприклад сигарети, сірники чи гарячий попіл.

Не використовуйте пилосос без мішка для збору пилу і/або фільтрів.

Якщо отвір для всмоктування повітря, всмоктувальний шланг або телескопічна трубка забиті, слід негайно вимкнути пилосос. Перш ніж знову увімкнути пилосос, приберіть предмет, що перешкоджає.

Не використовуйте пилосос надто близько до обігрівачів, калориферів, сигаретних недопалків тощо.

Перш ніж використовувати пилосос, приберіть з підлоги гострі предмети, щоб не пошкодити мішок для збирання пилу.

Не використовуйте пилосос для очищення від дрібного пилу, такого як борошно, гіпс, тонери для принтера тощо, оскільки це може забити фільтри і пошкодити пилосос.

Не зберігайте пилосос з максимально розкладеною телескопічною трубою в вертикальному і горизонтальному положенні.

Компанія Amica S.A. цим заявляє, що тип радіопристрою: пилосос, модель: VM 7001/VM 7002/VM 7003/VM 7004 відповідає Директиві 2014/53/EU. Повний текст декларації про відповідність ЄС розміщений на веб-сторінці: www.amica.pl.

Смуги частот

433.050-434.790 МГц

Максимальна потужність радіосигналу, що передається в смузі частот

<-35 дБм

ТЕХНІЧНІ ХАРАКТЕРИСТИКИ:

Параметри живлення:	АС 220-240В / 50Гц
Номінальна потужність:	700Вт
Максимальна потужність:	720Вт
Вага нетто:	7,7 кг / 8,0 кг / 8,2 кг*

ВАШ ПРИСТРІЙ*:

1. Корпус
2. Турбощітка
3. Випускний фільтр
4. Телескопічна трубка
5. Шланг з ручкою

6. Щітка для паркету

7. Універсальна щітка 2 в 1

8. Ручка для аксесуарів

9. Всмоктувальна насадка для книжок

10. Всмоктувальна насадка для оббивки

11. Насадка для щілин

12. Кнопка увімкнення / вимкнення

13. Кнопка змотування кабелю

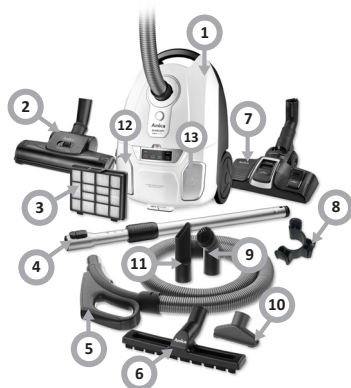

ЕКСПЛУАТАЦІЯ:

Інструкція по сполученню пилососа зі шлангом

1. Вставте вилку шнура живлення в розетку, увімкніть пристрій, натиснувши вимикач, потім натисніть кнопки «плюс» і «мінус», доки дисплей не почне блимати.



2. Коли дисплей блимає, візьміть шланг (попередньо вставте акумулятори у ручку трубки пилососа) і натисніть перемикач живлення. Якщо пристрій вимикається, сполучення успішне.



3. Після успішного сполучення натисніть на ручку шланга, щоб перевірити, чи він працює належним чином. Натисніть кнопку живлення для запуску приладу.



Збірка пристрою

- Підключіть один кінець труби до отвору в корпусі.

Увага: Рисунки мають лише ілюстративний характер. Окремі моделі можуть відрізнятися одна від одної.

* в залежності від моделі



- Щоб витягнути трубку з корпусу, натисніть дві кнопки з обох боків і витягніть трубку.



- Витягніть телескопічну трубу на відповідну довжину.

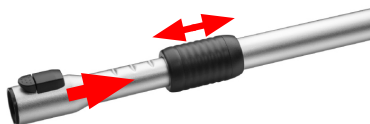

- З'єднайте телескопічну трубу з іншим кінцем труби за допомогою ручки. Інший кінець труби підключіть до щітки.



Установка і заміна батарейок в ручці

- Панель управління в ручці потребує живлення від батарейок. Відкрийте кришку та вставте батарейку відповідно до маркування. Панель живиться від 2-х батарейок AAA. Пристрій поставляється без батарейок, купуйте їх самостійно. Для правильної роботи пристрою не потрібно використовувати панель в ручці, пристроєм можна керувати за допомогою кнопок на корпусі.

Робота з пристроєм

- Щоб увімкнути або вимкнути пристрій, натисніть кнопку живлення.

Увага: Рисунки мають лише ілюстративний характер. Окремі моделі можуть відрізнятися одна від одної.

- Після закінчення роботи відключіть прилад від джерела живлення і змотайте шнур відповідною кнопкою.
- Тримайте вилку під час намотування, щоб вона не зачепила меблі чи пилосос.

Індикатори на корпусі пристрою

- Сигналізація повного мішка: Коли потужність всмоктування пилососа значно зменшиться, на корпусі загориться червоний індикатор. Він символізує необхідність заміни мішка. Якщо індикатор заповнення мішка для пилу показує, що мішок заповнений, перевірте, чи не накопичилося багато бруду у всмоктувальній щітці або очищувальній головці, або ж у шлангу чи трубі, який перешкоджає потоку повітря. Після видалення забруднень знову увімкніть пилосос - якщо індикатор заповнення мішка для пилу все ще червоний, замініть мішок новим.
- При кожному перемиканні передач на панелі з'являється інший символ, що символізує застосування: штори -> диван -> килим -> паркет.

ОЧИЩЕННЯ І ДОГЛЯД

Заміна мішка для збирання пилу

- Відкрийте кришку пристрою і витягніть ручку разом з повним мішком.
- Вставте новий мішок в тримач і поставте на первинне місце. Якщо мішок встановлено неправильно, кришка не закриється.

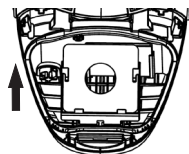

Чистка фільтра перед двигуном

- При заміні мішка для пилу очистіть фільтр перед двигуном.
- Витягніть фільтр із напрямних і почистіть його. Ви можете мити фільтр у теплій воді з м'яким миючим засобом.
- Знову встановіть фільтр, коли він повністю висохне.

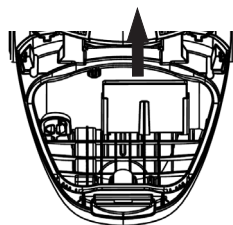

Очищення турбощітки

- Перед чищенням турбощітки від'єднайте її від пристрою.
- Відкрийте замок ролика і ретельно очистіть посадочне місце і сам ролик. Ролик не підходить для миття у воді. Якщо на ролик багато волосся, акуратно видаліть їх ножицями.

Очищення вихідного фільтра

- Перед очищенням фільтра вийміть вилку кабелю живлення з розетки.
- Фільтр слід очищати, коли на ньому з'являється видимі забруднення. Фільтр необхідно струсити і вичистити щіточкою або пензликом з м'яким ворсом. Потім його треба прополоскати в теплій воді, без додавання мийного засобу. Не рекомендується спрямовувати на фільтр сильний струмінь води. Використовувати його можна лише після повного висихання. У разі стійкого забруднення або пошкодження необхідно замінити фільтр новим.

- Залежно від інтенсивності використання, рекомендується чистити фільтр раз на місяць і замінювати його новим через кожні 6 місяців.
- Завжди використовуйте пилосос із встановленим фільтром.
- Рекомендується використовувати оригінальні фільтри від виробника пилососа.

1. Відкрийте кришку виходу повітря.

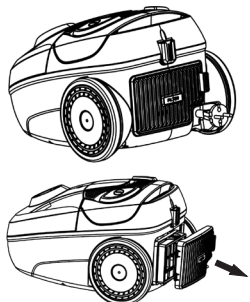

2. Вийміть фільтр, очистіть його або замініть чистим.
3. Закрийте кришку виходу повітря.

Очищення фільтрів

Промийте фільтр у теплій воді та повністю висушіть його.

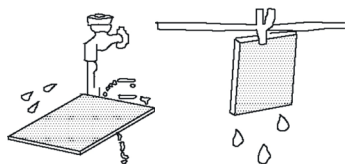

У будь-якій аварійній ситуації необхідно:

- Вимкнути пристрій.
- Відключити електроживлення.
- Певні незначні пошкодження користувач може усунути самостійно, керуючись вказівками, наведеним у таблиці нижче, перш ніж звернутися у відділ обслуговування клієнтів або іншу сервісну службу, необхідно перевірити наступні пункти з таблиці.

Проблема	Причина	Вирішення
1. Пристрій не працює	Відсутня подача живлення	Перевірити запобіжник мережі будинку, перегорілий замінити.
2. Потужність всмоктування пилососа слабша	Сигналізація повного мішка	Мішок потрібно замінити
	Забитий отвір у пилососі	Видаліть пил, волосся та інші перешкоди, які можуть перешкоджати потоку повітря.

Якщо проблема не була усунена, необхідно відключити електроживлення і повідомити про несправності до сервісної служби. Увага! Всі ремонтні роботи повинні виконуватися тільки кваліфікованими фахівцями сервісу.

- În cazul deteriorării cablului de alimentare sau a ștecherului, acestea trebuie să fie înlocuite de o firmă specializată de reparații pentru a evita pericolele.
- Acest echipament nu este destinat pentru utilizare de către persoane (inclusiv copiii) cu capacități fizice, senzoriale sau mentale reduse sau persoane fără experiență sau cunoștințe despre echipament, cu excepția cazului în care acest lucru este făcut sub supraveghere sau în conformitate cu instrucțiunile de utilizare a echipamentului, furnizate de persoane răspunzătoare pentru siguranța acestora. Nu lăsați echipamentul la îndemâna copiilor.
- Acest aparat poate fi utilizat de copii cu vârsta peste 8 ani și mai mari, de către persoane cu capacități fizice, senzoriale și mentale limitate și de către persoane fără experiență și care nu cunosc echipamentul, doar sub supraveghere sau după ce au fost instruite cu privire la utilizarea dispozitivului în siguranță și cunosc pericolele care reies din utilizarea acestui dispozitiv. Nu lăsați copiii să se joace cu dispozitivul. Curățarea și conservarea aparatului nu trebuie realizată de către copii cu excepția cazului în care aceștia au peste 8 ani și sunt supravegheați de către o persoană competentă.

- Nu utilizați aparatul în cazul în care prezintă orice semne de defecțiune la nivelul cablului de alimentare sau dacă aparatul a căzut pe podea.
- Nu expuneți aparatul la ploaie sau umidități și nu-l utilizați în exteriorul încăperilor. Nu utilizați aparatul cu mâinile ude.
- Acest dispozitiv nu este destinat pentru utilizare la altitudini care depășesc 2000 de metri deasupra nivelului mării.
- Pentru a opri complet dispozitivul, scoateți ștecherul din priză.



Acest aparat este marcat conform Directivei Europene 2012/19/UE și Legii poloneze cu privire la echipamentele electrice și electronice uzate cu simbolul containerului pentru deșeurii. Acest marcaj informează că echipamentul acesta după perioada în care a fost utilizat nu poate fi aruncat împreună cu gunoii menajeri. Utilizatorul este obligat să îl predea colectoriilor de deșeurii de echipamente electrice și electronice. Instituțiile care le primesc, inclusiv punctele de ridicare, magazinele și autoritățile locale vor organiza un sistem corespunzător de predare a acestor echipamente. Procedura corespunzătoare cu echipamentele electrice și electronice asigură eliminarea consecințelor dăunătoare pentru sănătatea oamenilor și a mediului înconjurător, care reiese din prezența unor substanțe periculoase și din depozitarea și prelucrarea necorespunzătoare a acestui tip de echipament.

Citiți cu atenție aceste instrucțiuni înainte de a utiliza aparatul.

Dispozitivul este destinat numai pentru uz casnic.

Atenție! Materialele ambalajului (șacii din polietilenă, bucățile de polistiren etc.) nu trebuie lăsate la îndemâna copiilor pe durata depachetării.

Copiii nu realizează pericolele care pot apărea pe durata utilizării aparatelor electrice; de aceea nu lăsați aparatul la îndemâna copiilor.

Nu scufundați corpul dispozitivului în apă sau alte lichide. Scufundarea în apă poate provoca electrocutarea cu curent electric.

În cazul în care se varsă apă pe elementele externe ale dispozitivului, înainte de repornirea dispozitivului la rețeaua de alimentare trebuie uscată bine. A nu se atinge suprafețele umede care au contact cu dispozitivul conectat la sursa de alimentare, a se deconecta imediat de la sursa de alimentare.

La scoaterea ștecherului din priză din perete a nu se trage de cablu doar de ștecher în același timp ținând cu a doua mână priză de alimentare.

Nu încercați să îndepărtați nici o parte a carcasei.

Utilizarea accesoriilor, care nu au fost livrate împreună cu produsul poate duce la deteriorarea dispozitivului.

Nu așezați niciodată aparatul pe suprafețe fierbinți.

Nu așezați cablul peste muchii ascuțite sau lângă suprafețe fierbinți. Înainte de a scoate ștecherul din priză, asigurați-vă dacă aveți mâinile uscate.

Nu introduceți niciun obiect în interiorul dispozitivului.

Trebuie să verificați dacă tensiunea indicată pe plăcuța nominală corespunde parametrilor de alimentare cu curent din locuință, iar sursa de curent trebuie marcată cu ~ (curent alternativ).

Acest dispozitiv este destinat pentru a fi utilizat în casă sau în locuri, cum ar fi : bucătăria pentru angajați; în magazine, birouri sau alte medii de lucru, utilizarea de către clienții hotelurilor, motelurilor și alte facilități rezidențiale, în câmpiri din mediul rural, în unități de

zcare ;
Scoateți ștecherul din priză înainte de a începe înlocuirea accesoriilor.

Nu trageți aspiratorul și nu îl transportați ținându-l de cablu, nu folosiți cablul pe post de mâner, nu închideți ușile trântind cablul și nu așezați cablul pe margini ascuțite sau lângă suprafețe fierbinți. Atenție, ca aspiratorul să nu treacă peste cablu.

Nu introduceți niciun obiect în orificiile aspiratorului. A nu se folosi aspiratorul, când orice orificiu este blocat, să eliminați praful, scame, păr și tot ce poate reduce fluxul de aer.

Țineți părul, și îmbrăcămintea lejeră, degetele și alte părți ale corpului departe de la orificiile și părțile mobile.

A nu se folosi aspiratorul pentru colectarea substanțelor inflamabile, cum ar fi benzina și să nu îl folosiți în locurile, unde substanțe similare pot fi prezente.

Dacă aparatul are un retractor, țineți ștecherul atunci când cablul este retras. Nu permiteți ca ștecherul să fie lăsat lejer la strângere. Nu strângeți obiecte, care se ard sau se eliberează fumul, cum ar fi țigările, chiaburitele, sau cenușa fierbinți.

A nu se folosi aspiratorul fără să puneți sacul pentru praf și/sau filtru. Dacă orificiul, care extrage aerul, furtunul de aspirare sau tubul telescopic sunt blocate, trebuie imediat să opriți aspiratorul. Înainte de repornirea aspiratorului îndepărtați înainte obiectul de blocare. A nu se folosi aspiratorul în apropierea caloriferelor, radiatorilor și resturilor de țigară.

Înainte de a folosi aspiratorul, elimina obiecte ascuțite la podda pentru a evita deteriorarea sac praf.

Nu aspirați praful fin cum ar fi faina, ghips, tonerele de la imprimantă etc. deoarece poate duce la infundarea filtrelor și deteriorarea aspiratorului.

Nu parcați tubul telescopic la extensia maximă verticală și orizontală.

Amica S.A. declară prin urmare că aparatul radio tip: hoover, model: VM 7001/VM 7002/VM 7003/VM 7004 este conform cu Directiva 2014/53/UE. Textul integral al declarației de conformitate a UE este disponibil la următoarea adresă web: www.amica.pl.

Bandă de frecvență | 433.050-434.790MHz

Puterea maximă a semnalului radio transmis în banda de frecvență | <-35dBm

DATE TEHNICE:

Parametri de putere:	AC 220-240V / 50Hz
Putere nominală:	700 W
Putere maximă:	720 W
Greutate netă:	7,7 kg / 8,0 kg / 8,2 kg*

DISPOZITIVUL TĂU*:

1. Corpul
2. Turboperie
3. Filtru de eșapament
4. Tub telescopic
5. Furtun cu mâner
6. Perie de parchet
7. Perie universală 2 în 1
8. Suport pentru accesorii
9. Perie de carte
10. Duză pentru tapiserie
11. Duză pentru crăpături
12. Butonul de pornire/oprire
13. Butonul de rebobinare a cablului



OPERARE:

Instrucțiuni pentru îmbinarea aspiratorului cu furtunul

1. Introduceți ștecherul furtunului în priza electrică, porniți aparatul apăsând întrerupătorul, apoi apăsați butoanele plus și minus până când afișajul începe să clipească.



2. Când afișajul clipește, luați furtunul (introduceți în prealabil bateriile în suportul tubului aspiratorului) și apăsați întrerupătorul de alimentare. Dacă aparatul se oprește, înseamnă că procesul de îmbinare a reușit.



3. După ce ați reușit să îmbinați, apăsați mânerul furtunului pentru a verifica dacă acesta funcționează corect. Apăsați întrerupătorul de alimentare pentru a opri aparatul.



Asamblarea aparatului

- Conectați un capăt al conductei la gaura din corp.

Atenție: Imaginile au caracter pur informativ. Modelele pot să difere unele de altele.

* în funcție de model



- Pentru a scoate tubul din corp, apăsați cele două butoane de pe fiecare parte și scoateți tubul.

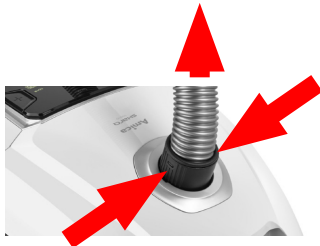

- Extindeți tubul telescopic la lungimea dorită.

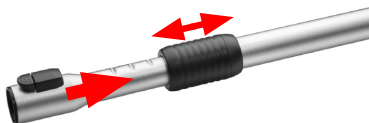

- Conectați tubul telescopic la celălalt capăt al tubului care se termină în mâner. Conectați celălalt capăt al tubului la perie.



Instalarea și înlocuirea bateriei în mâner

- Panoul de control din mâner necesită alimentare cu baterii. Deschideți capacul și așezați bateriile conform indicațiilor. Panoul este alimentat de 2 baterii AAA. Unitatea este furnizată fără baterii, va trebui să le achiziționați dumneavoastră. Nu este necesar să folosiți panoul din mâner pentru a opera unitatea în mod corespunzător, unitatea poate fi controlată cu ajutorul butoanelor de pe corp.

Utilizarea dispozitivului

- Apăsați butonul de alimentare pentru a porni sau opri dispozitivul.

Atenție: Imaginile au caracter pur informativ. Modelele pot să difere unele de altele.

- După ce ați terminat activitatea, deconectați aparatul de la sursa de alimentare și retrageți cablul cu ajutorul butonului corespunzător.
- Țineți ștecherul când îl retrageți, astfel încât să nu lovească mobila sau aspiratorul.

Indicatori de pe corpul aparatului

1. Indicarea sacului plin: Atunci când puterea de aspirare a aspiratorului scade semnificativ, se aprinde un indicator roșu pe dispozitiv. Acest lucru simbolizează necesitatea de a schimba sacul. Dacă indicatorul de umplere a sacului de praf arată plin, verificați dacă s-au acumulat resturi mari în perie sau în furtun sau tub, oprind fluxul de aer. După ce ați îndepărtat orice resturi, porniți din nou aspiratorul - dacă indicatorul de sac plin arată în continuare un câmp roșu, înlocuiți sacul cu unul nou.
2. De fiecare dată când schimbați viteza aparatului, pe panou apare un alt simbol care simbolizează aplicația: perdele -> canapea -> covor -> parchet.

CURĂȚAREA ȘI ÎNTREȚINEREA

Înlocuirea sacul de praf

- Deschideți capacul aparatului și scoateți suportul împreună cu sacul plin.
- Introduceți un nou sac în suport și puneți-l înapoi în poziția inițială. Dacă sacul nu este montat corect, capacul nu se va închide.

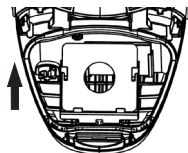

Curățarea filtrului pre-motorului

- Curățarea filtrului din fața motorului trebuie efectuată atunci când înlocuiți sacul de praf.
- Scoateți filtrul din ghidaje și curățați-l. Puteți spăla filtrul în apă caldă cu un detergent delicat.
- Reinstalați filtrul atunci când acesta este complet uscat.

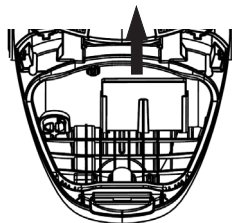

Curățarea turboperiei

- Înainte de a curăța turboperia, deconectați-o de la aparat.
- Deschideți dispozitivul de blocare a roletelor și curățați bine rolul și rola. Rola nu este adecvată pentru spălarea în apă. Dacă există mult păr pe rolă, îndepărtați-l cu grijă cu o foarfecă.

Curățarea filtrului de evacuare

- Înainte de a începe curățarea filtrului scoateți ștecherul din priză.
- Filtrul trebuie să fie curățat când sunt vizibile pe el murdării. Filtrul trebuie să îl curățați cu o perie dar cu păr moale. Urmand ca să spălați în apă caldă, fără adăugarea detergentului. Nu este recomandat pentru a utiliza flux puternic de apă pe filtru. Folosiți-l doar după uscarea completă. În caz în care murdăria este durabilă sau deteriorarea schimbați filtru pe unul nou.
- În funcție de intensitatea de utilizare, vă recomandăm să curățați filtrul o dată pe lună și să îl înlocuiți la fiecare 6 luni.

- Folosiți întodeauna aspiratorul cu filtrul montat.
- Vă recomandăm să folosiți filtrele originale de la producătorul aspiratorului.

1. Deschideți capacul de alimentare aerului

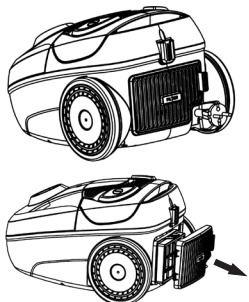

2. Scoateți filtrul, curățați-l sau înlocuiți-l cu unul nou.

3. Închideți capacul de alimentare aerului

Curățarea filtrelor

Spălați filtrul în apă caldă până se va usca complet.

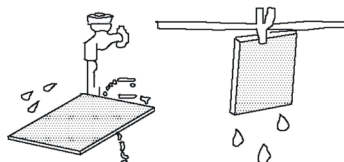

În orice situație de urgență trebuie:

- Opriiți aparatul.
- Deconectați alimentarea cu curent electric.
- Unele defecțiuni mici pot fi remediate de către utilizator însuși, urmând instrucțiunile din tabelul de mai jos; înainte de a contacta serviciul de asistență tehnică sau departamentul de service, vă rugăm să verificați următoarele puncte din tabel.

Problemă	Cauza	Mod de procedare
1. Dispozitivul nu funcționează	Pauză în alimentare cu curent electric	Verificați siguranțele instalației electrice din casă, în cazul în care una este arsă trebuie înlocuită.
2. Puterea de aspirare a aspiratorului este scăzută	Indicarea sacului plin	Necesitatea de a înlocui sacul
	Orificiu de aspirare înfundat	Eliminați praful, părul și alte obiecte care blochează și care pot reduce fluxul de aer.

Dacă această problemă nu a fost rezolvată trebuie să deconectați de la sursa electrică și a se solicita deteriorarea la Centru de Service. Atenție! Toate reparațiile pot fi realizate numai de tehnicieni calificați ai service-ului.



EAC



**UK
CA**

CE