

"ZIBI" S.A.



WARSZAWA
ul. Wirażowa 119
tel. 022 32-89-111, 0801 120-110
zibi@zibi.pl
www.zibi.pl

WSZELKIE PRAWA ZASTRZEŻONE



MUCA0186



PIANINO CYFROWE

CDP-S110

INSTRUKCJA
OBSŁUGI

CASIO



MUCA0186



Grupa ZIBI S.A.

Warszawa, ul. Wirażowa 119

tel. 22 32-89-111, 801 120-110

zibi@zibi.pl

www.zibi.pl

PIANINO CYFROWE CDP-S110

SKRÓCONA INSTRUKCJA OBSŁUGI

(PEŁNA INSTRUKCJA OBSŁUGI ZACZYNA SIĘ OD STRONY 26)

Zachowaj wszystkie informacje na przyszłość. Należy przeczytać rozdział „Środki ostrożności” oraz prawidłowo używać pianina cyfrowego.

Dokument ten zawiera ogólne informacje na temat obsługi pianina cyfrowego. Aby uzyskać bardziej szczegółowe informacje, zapoznaj się z Podręcznikiem użytkownika dostępnym na stronie CASIO.

<https://support.casio.com/global/en/emi/manual/CDP-S110/CDP-S110>



Wspierane operacje

✓ **Wybór różnych brzmień**

Wybieraj spośród 10 różnych brzmień, w tym fortepianu i nie tylko. Możliwe jest również nakładanie dwóch różnych brzmień.

⇒ Ta instrukcja: Wybieranie brzmienia

✓ **Metronom**

Metronom może pomóc w utrzymaniu prawidłowego tempa grania. Możesz wybrać spośród dziewięciu różnych metrum dla metronomu.

⇒ Ta instrukcja: Korzystanie z metronomu

✓ **Granie z podkładem muzycznym z podłączonego urządzenia zewnętrznego**

Do gniazda AUDIO IN pianina cyfrowego można podłączyć przenośny odtwarzacz audio lub inne urządzenie w celu odtwarzania podkładu muzycznego podczas grania na klawiaturze instrumentu.

⇒ Ta instrukcja: Odtwarzanie urządzenia zewnętrznego na pianinie cyfrowym

✓ **Podłączanie urządzeń inteligentnych w celu zwiększenia funkcjonalności**

Funkcjami pianina cyfrowego można między innymi sterować z ekranu podłączonego urządzenia inteligentnego.

⇒ Ta instrukcja: Łączenie z urządzeniem inteligentnym (Funkcja APP)

✓ **Inne przydatne funkcje**

- Zmiana czułości klawiatury
 - Efekty brzmień
 - Zmiana wysokości tonu w krokach półtonowych (transpozycja)
 - Precyzyjne dostrajanie instrumentu
 - Możliwość podłączenia instrumentu do komputera w celu wymiany danych MIDI
- ⇒ STRONA INTERNETOWA CASIO: Podręcznik użytkownika

✓ **Rozwiązywanie problemów**

⇒ STRONA INTERNETOWA CASIO: Podręcznik użytkownika

Aby zasilić pianino cyfrowe należy postępować zgodnie z instrukcjami zamieszczonymi w rozdziale „Przygotowanie zasilania”.

INSTRUKCJA OGÓLNA

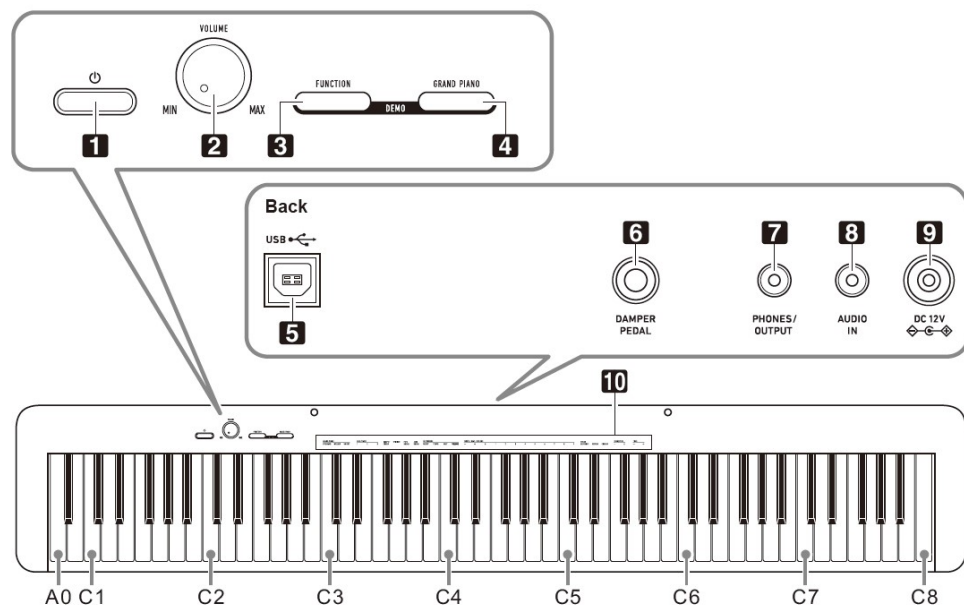

1. Przycisk zasilania
2. Pokrętko **VOLUME**
3. Przycisk **FUNCTION**
4. Przycisk **GRAND PIANO**
5. Złącze **USB** typu B
6. Złącze **DAMPER/PEDAL**
7. Złącze **PHONES/OUTPUT**
8. Złącze **AUDIO IN**
9. Złącze **DC 12V**
10. Funkcje przyporządkowane do klawiszy*

* Funkcje przyporządkowane do klawiszy

Przytrzymując wciśnięty przycisk **3 FUNCTION**, możesz używać tych klawiszy do zmiany ustawień, takich jak np. aktualnie wybrane brzmienie itp. Większość funkcji, które można zmienić za pomocą klawiszy klawiatury, zaznaczono powyżej tych klawiszy. Na przykład nad klawiszami TONE (C3 do A3) umieszczono nazwy brzmień.

■ Przygotowanie pulpitu

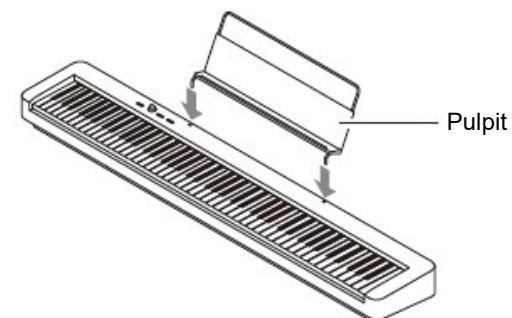

- ## ■ Przywracanie pianina cyfrowego do domyślnych ustawień fabrycznych
- Patrz „Przywracanie cyfrowemu pianinu jego domyślnych ustawień fabrycznych”.

LISTA FUNKCJI KLAWISZY

Przyporządkowana funkcja (opisana ponad klawiszem)	Nuta	
Grand Piano (GRAND PIANO)	Standard (STANDARD)	C3
Grand Piano (GRAND PIANO)	Mellow (MELLOW)	C#3
Grand Piano (GRAND PIANO)	Bright (BRIGHT)	D3
Elec. Piano (ELEC. PIANO)	1	E#3
Elec. Piano (ELEC. PIANO)	2	E3
Elec. Piano (ELEC. PIANO)	3	F3
Harpichord (HARPSICHORD)		F#3
Strings (STRINGS)		G3
Pipe Organ (PIPE ORGAN)		A#3
Jazz Organ (JAZZ ORGAN)		A3
Metronome (METRONOME)	On/Off (ON/OFF)	B#3
	Tempo (TEMPO)	B3
	Beat (BEAT)	C4
	Volume (VOLUME)	C#4
Tempo/Beat/Volume (TEMPO/BEAT/VOLUME)	-	D4
	+	E#4
	0	E4
	1	F4
	2	F#4
	3	G4
	4	A#4
	5	A4
	6	B#4
	7	B4
8	C5	
9	C#5	
Touch Response (TOUCH RESPONSE)		D5
Reverb (REVERB)		E#5
Chorus (CHORUS)		E5
Transpose (TRANSCOPE)	-	F5
	+	F#5
Tune (TUNE)	-	G5
	+	A#5
STRONA WWW CASIO: Podręcznik użytkownika	Keyboard Channel	G6
	Local Control	A6
	Auto Power Off	B6
STRONA WWW CASIO: Podręcznik użytkownika	Factory Reset	E7
	Execute	G7
	Beep	B7

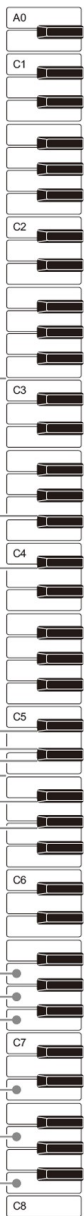

Użyte w tej instrukcji nazwy i wysokości nut na klawiaturze są zgodne z międzynarodowym standardem. Środkowe C to C4, najniższe C to C1, a najwyższe C to C8. Poniższa ilustracja (od C4 do C5) przedstawia nazwy klawiszy klawiatury.

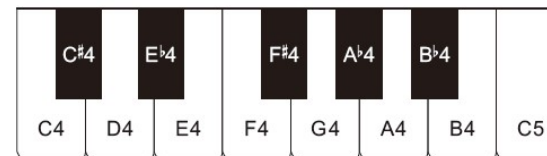

Załączone akcesoria

- Pulpit
- Zasilacz sieciowy
- Przewód zasilający
- Pedał
- Ulotki
 - Środki ostrożności
 - Inne (gwarancja itp.)

Elementy załączone jako akcesoria mogą ulec zmianie bez powiadomienia.

Akcesoria dostępne opcjonalnie

Informacje o akcesoriach opcjonalnych dla tego produktu można uzyskać z katalogu CASIO dostępnego u Twojego sprzedawcy oraz ze strony CASIO pod poniższym adresem URL:

<https://support.casio.com/global/en/emi/manual/CD P-S110/>



Przygotowanie zasilania

■ Korzystanie z zasilacza

Upewnij się, że używasz wyłącznie zasilacza sieciowego przeznaczonego dla tego pianina cyfrowego. Użycie innego typu zasilacza sieciowego może spowodować pożar lub nieprawidłowe działanie.

Wyspecyfikowany zasilacz: AD-A12150LW
(ze standardową wtyczką JEITA)

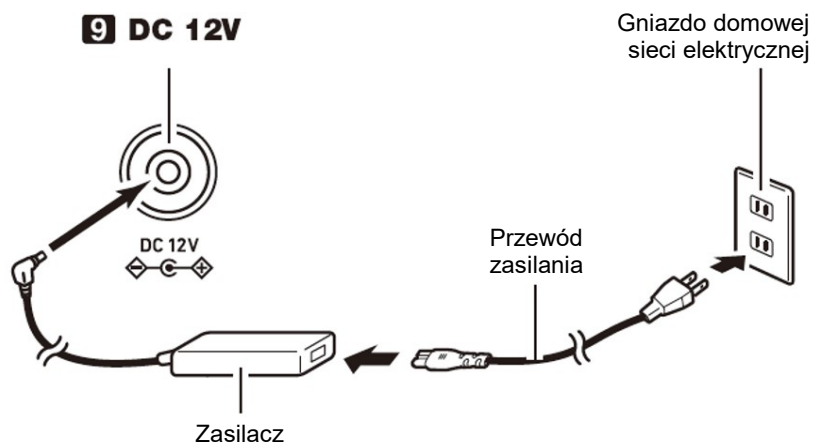

WAŻNE!

- Nigdy nie podłączaj zasilacza sieciowego (standard JEITA, z wtyczką o ujednoczonej biegunowości) dostarczonego z tym pianinem cyfrowym do innych urządzeń niż to pianino cyfrowe. Takie postępowanie stwarza ryzyko awarii.
- Pamiętaj, aby przed podłączeniem lub odłączeniem zasilacza sieciowego wyłączyć zasilanie pianina cyfrowego.
- Zasilacz sieciowy nagrzewa się po bardzo długim użytkowaniu. Jest to normalne i nie oznacza awarii.

■ Korzystanie z baterii

WAŻNE !

- Pamiętaj, aby przed włożeniem baterii wyłączyć zasilanie pianina.
- Do użytkownika należy przygotowanie sześciu dostępnych na rynku baterii. Nie używaj baterii Oxyride ani żadnych innych baterii na bazie niklu.
- Gdy pianino cyfrowe jest odwrócone do góry nogami w celu załadowania baterii zwróć uwagę na poniższe środki ostrożności:
 - Należy uważać, aby uniknąć obrażeń spowodowanych przytrzaśnięciem palców pod pianinem.
 - Nie pozwól, aby pianino cyfrowe się przewróciło lub w inny sposób nie było narażone na silne uderzenia. Uderzenie może uszkodzić pokrętko głośności i klawisze klawiatury.

1. Otwórz pokrywę baterii na spodzie pianina cyfrowego.
2. Włóż do komory baterii sześć baterii typu AA.
Upewnij się, że bieguny dodatni + i ujemny - baterii są skierowane w stronę oznaczoną na pianinie.
3. Włóż zaczepy pokrywy baterii do otworów wzdłuż boku komory baterii i zamknij pokrywę.

■ Wskaźnik słabej baterii

Niski poziom naładowania baterii jest wskazywany przez migającą lampkę przycisku 1 (Zasilanie). W takim przypadku wymień baterie na nowe.

WAŻNE !

- Dalsze używanie pianina cyfrowego przy niskim poziomie naładowania baterii powoduje automatyczne wyłączenie zasilania. Może to spowodować uszkodzenie lub utratę zapisanych w pamięci pianina cyfrowego danych.

Podłączanie pedału

Podłączenie do złącza **6 DAMPER PEDAL** znajdującego się w wyposażeniu pedału (SP-3) umożliwia użycie pedału jako pedału tłumienia. Naciśnięcie pedału tłumienia podczas grania powoduje wybrzmiewanie granych nut.

Tył

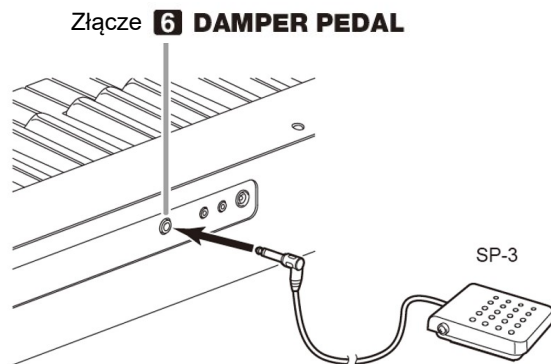

Korzystanie ze słuchawek

Korzystanie ze słuchawek odcina dźwięk z wbudowanych głośników, co oznacza, że możesz ćwiczyć grę nawet późno w nocy, nie przeszkadzając innym.

- Pamiętaj, aby przed podłączeniem słuchawek zmniejszyć głośność.

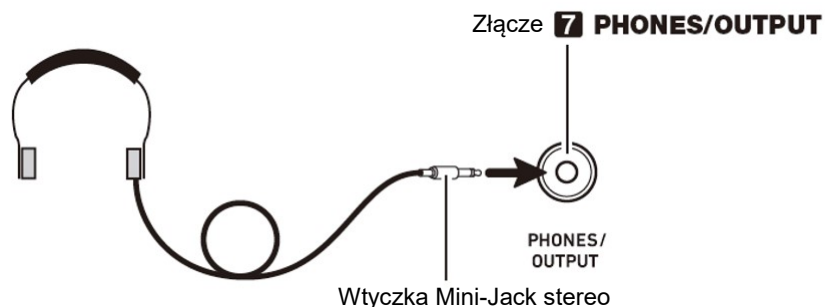

WSKAZÓWKI

- Słuchawki nie stanowią 'wyposażenia pianina cyfrowego'. Używaj słuchawek dostępnych powszechnie w handlu. Informacje o dostępnych opcjach wyposażenia instrumentu: patrz „Akcesoria dostępne opcjonalnie”.

WAŻNE !

- Nie słuchaj przez słuchawki dźwięku o bardzo wysokim poziomie głośności przez długi czas. Takie postępowanie stwarza ryzyko uszkodzenia słuchu.
- Jeśli używasz słuchawek, które wymagają zastosowania wtyczki adaptacyjnej, upewnij się, że po odłączeniu słuchawek nie pozostawiasz tej wtyczki podłączonej do instrumentu. Jeśli to zrobisz, z głośników instrumentu podczas gry nie będzie się wydostawał żaden dźwięk.

WŁĄCZANIE I WYŁĄCZANIE ZASILANIA

1. Aby włączyć zasilanie pianina cyfrowego naciśnij przycisk 1  (Zasilanie).

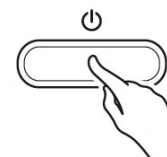

- Zapala się lampka zasilania i pianino cyfrowe włącza się. Operacja uruchamiania instrumentu trwa kilka sekund.
2. Aby wyłączyć zasilanie pianina cyfrowego, przytrzymaj przycisk 1  (Zasilanie) wciśnięty tak długo, aż lampka zasilania zgaśnie.

WSKAZÓWKI

- Naciśnięcie przycisku 1  (Zasilanie) w celu wyłączenia zasilania przełącza pianino cyfrowe w tzw. stan czuwania, w którym nadal płynie niewielki prąd. Jeśli nie planujesz używać pianina cyfrowego przez dłuższy czas lub jeśli w Twojej okolicy jest burza z piorunami, odłącz zasilacz sieciowy od gniazdka elektrycznego.
- Wyłączenie zasilania powoduje powrót ustawień pianina cyfrowego do początkowych wartości domyślnych (jednak ustawienie stroju instrumentu pozostaje zachowane).

Automatyczne wyłączenie zasilania

To pianino cyfrowe zostało zaprojektowane w taki sposób, aby wyłączało się automatycznie, gdy przez określony czas nie jest wykonywana żadna operacja

(dla oszczędzania energii elektrycznej). Czas wyzwalania automatycznego wyłączenia wynosi około czterech godzin, gdy zasilanie jest dostarczane przez zasilacz sieciowy lub sześć minut przy zasilaniu bateryjnym.

■ **Aby załączyć / wyłączyć funkcję automatycznego wyłączenia zasilania**

- Jeśli nie wiesz, które klawisze klawiatury są wymagane do wykonania żądanej operacji, zapoznaj się z „Listą funkcji klawiszy” w niniejszej instrukcji.

1. Przytrzymując wciśnięty przycisk 3 FUNCTION, naciśnij klawisz B6 na klawiaturze (Automatyczne wyłączenie zasilania).

- Każde naciśnięcie klawisza B6 powoduje wygenerowanie krótkiego sygnału dźwiękowego. Po wyłączeniu funkcji automatycznego wyłączenia rozlega się niski sygnał dźwiękowy, a po jej włączeniu - wysoki dźwięk.

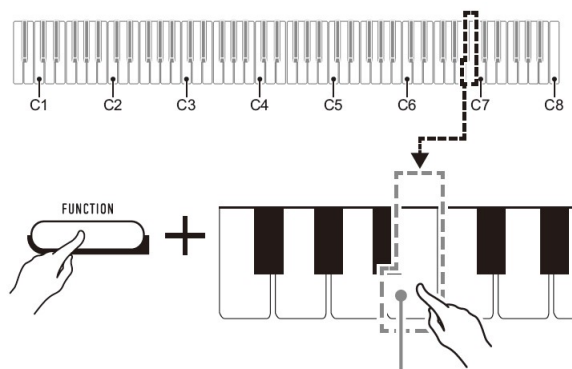

Klawisz B6 (Automatyczne wyłączenie zasilania)

2. Po dokonaniu żadanego ustawienia zwolnij przycisk 3 FUNCTION.

REGULOWANIE GŁOŚNOŚCI

Skorzystaj z pokrętki **2 VOLUME**, aby wyregulować głośność dźwięku z głośnika i słuchawek.

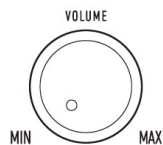

WYBIERANIE BRZMIENIA

Pianino cyfrowe ma 10 wbudowanych brzmień. Oprócz używania jednego brzmienia, możesz także wybrać dwa różne brzmienia i zagrać je razem.

Wybieranie brzmienia GRAND PIANO STANDARD

Naciśnij przycisk **4 GRAND PIANO**. Spowoduje to zapalenie się lampki przycisku.



Aby wybrać pojedyncze brzmienie

1. Przytrzymując wciśnięty przycisk 3 FUNCTION, naciśnij jeden z klawiszy brzmień (od C3 do A3).

- Aby wybrać na przykład HARPSICHORD, przytrzymaj wciśnięty przycisk **3 FUNCTION** i naciśnij klawisz klawiatury HARPSICHORD (F#3). Rozlegnie się krótki sygnał dźwiękowy potwierdzający ustawienie.

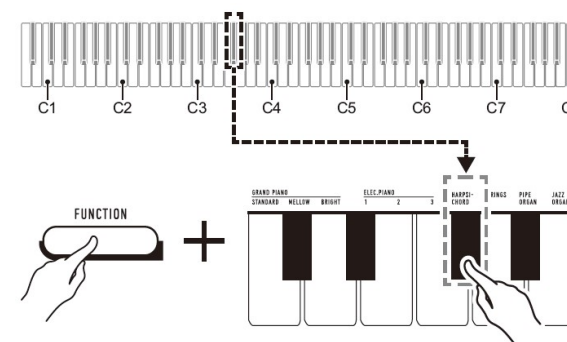

2. Zwolnij przycisk 3 FUNCTION

Aby nałożyć dwa brzmienia

1. Przytrzymując wciśnięty przycisk 3 FUNCTION, naciśnij jeden z klawiszy brzmień (od C3 do A3) dla wybrania pierwszego brzmienia, a następnie inny klawisz dla wybrania drugiego brzmienia.

- Aby nałożyć na przykład HARPSICHORD i STRINGS, przytrzymaj wciśnięty przycisk **3 FUNCTION** i naciśnij klawisz klawiatury HARPSICHORD (F#3) a następnie STRINGS (G3).

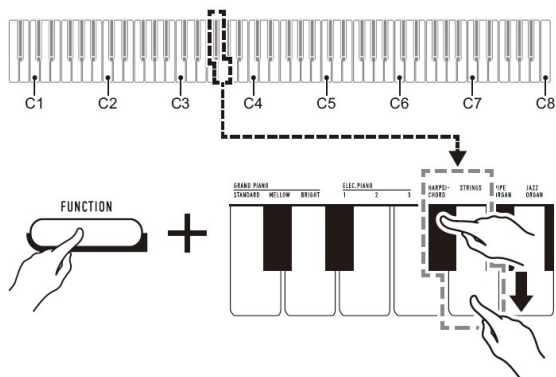

- Naciśnięcie pierwszego klawisza klawiatury dla pierwszego brzmienia spowoduje wyemitowanie krótkiego sygnału dźwiękowego, a naciśnięcie klawisza dla drugiego brzmienia wywoła krótki, a następnie długi sygnał dźwiękowy, wskazując, że brzmienia, których klawisze zostały naciśnięte, zostały na siebie nałożone.

2. Zwolnij przycisk 3 FUNCTION

- Teraz naciśnięcie jednego klawisza klawiatury spowoduje jednoczesne wybrzmiewanie dźwięków HARPSICHORD i STRINGS.
- Aby anulować nakładanie się brzmień, wykonaj procedurę opisaną w rozdziale „Aby wybrać pojedyncze brzmienie”. Możesz też nacisnąć przycisk 4 GRAND PIANO, co zmieni brzmienie klawiatury na pojedyncze brzmienie GRAND PIANO STANDARD.

LISTA BRZMIENÍ

Nazwa brzmienia	Program Change	Bank Select MSB
GRAND PIANO STANDARD	0	0
GRAND PIANO MELLOW	1	0
GRAND PIANO BRIGHT	2	0
ELEC. PIANO 1	3	0
ELEC. PIANO 2	4	0
ELEC. PIANO 3	5	0
HARPSICHORD	6	0
STRINGS	7	0
PIPE ORGAN	8	0
JAZZ ORGAN	9	0

ODTWARZANIE UTWORU DEMONSTRACYJNEGO

- Naciśnij równocześnie przyciski 3 FUNCTION oraz 4 GRAND PIANO.



Powoduje to rozpoczęcie odtwarzania utworu demonstracyjnego.

- Aby zakończyć odtwarzanie utworu demonstracyjnego, naciśnij przycisk 3 FUNCTION lub 4 GRAND PIANO.

LISTA UTWORÓW DEMONSTRACYJNYCH

Numer utworu	Nazwa utworu	Nazwa brzmienia
1	Prelude (Suite bergamasque)	GRAND PIANO STANDARD
2	Oryginalna	ELEC. PIANO 1

KORZYSTANIE Z METRONOMU

Metronom generuje regularne sygnały dźwiękowe. Używaj metronomu, gdy chcesz ćwiczyć granie na instrumencie w regularnym tempie.

- Aby uruchomić / zatrzymać metronom

- Przytrzymując wciśnięty przycisk 3 FUNCTION, naciśnij klawisz METRONOME ON/OFF (Bb3).

- Aby zmienić rytm metronomu

Przytrzymując wciśnięty przycisk 3 FUNCTION, wykonaj poniższe kroki (1) oraz (2).

- Naciśnij klawisz METRONOME BEAT (C4).
- Naciśnij klawisz klawiatury w zakresie od [0] (E4) do [9] (C#5), aby określić żądany rytm.

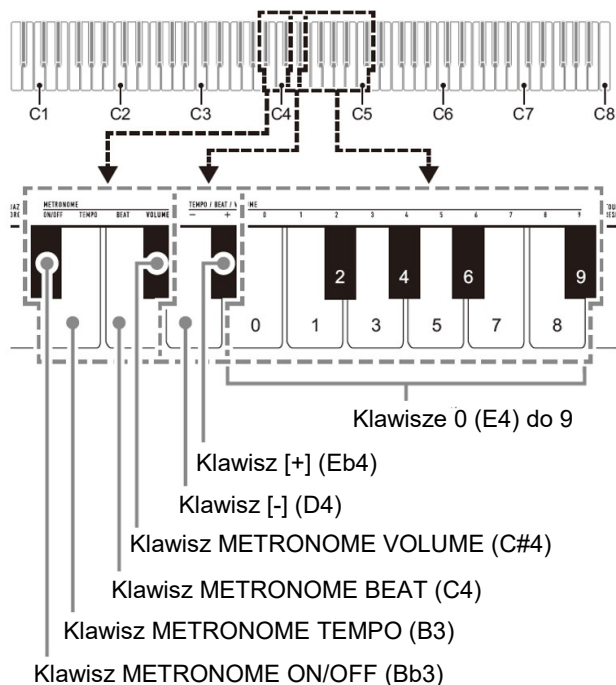

Ustawienie	Opis
0	Wszystkie uderzenia metronomu bez akcentu
1	Wszystkie uderzenia metronomu z akcentem
2-9	Określenie wartości uderzeń na takt od 2 do 9 (ustawienie standardowe: 4). Akcent brzmi tylko przy pierwszym uderzeniu.

Aby powrócić do początkowego ustawienia domyślnego, przytrzymaj jednocześnie klawisze [+] (Eb4) i [-] (D4), aż rozlegnie się długi sygnał dźwiękowy.

2. Zwolnij przycisk 3 FUNCTION.

■ Aby zmienić tempo metronomu

WSKAZÓWKA

- Tempo metronomu można określić w zakresie od 20 do 255 uderzeń na minutę (bpm). Zawsze wprowadzaj trzy cyfry. Aby określić wartość dwucyfrową, wprowadź zero (0) jako nieużywaną cyfrę wiodącą.

1. Przytrzymując wciśnięty przycisk 3 FUNCTION, wykonaj poniższe kroki (1) i (2).

- Naciśnij klawisz METRONOME TEMPO (B3).
- Użyj klawiszy klawiatury od [0] (E4) do [9] (C#5), aby wprowadzić trzycyfrową wartość tempa. Na przykład, aby określić tempo 80 bpm, naciśnij klawisze klawiatury w następującej kolejności: [0] (E4) → [8] (C5) → [0] (E4). Wprowadzenie trzeciej i ostatniej cyfry spowoduje wygenerowanie krótkiego, a następnie długiego sygnału dźwiękowego, co wskazuje, że wprowadzona wartość została zastosowana.
 - Tempo metronomu można także zwiększyć / zmniejszyć poprzez naciśnięcie klawiszy [+] (Eb4) / [-] (D4) na klawiaturze.
 - Aby powrócić do początkowego ustawienia domyślnego (120 uderzeń na minutę), przytrzymaj jednocześnie klawisze [+] (Eb4) i [-] (D4), aż rozlegnie się długi sygnał dźwiękowy.

2. Zwolnij przycisk 3 FUNCTION.

■ Aby zmienić głośność metronomu

WSKAZÓWKA

- Głośność metronomu można regulować w zakresie od 0 (wyciszony) do 42 (głośność maksymalna). Zawsze wprowadzaj dwie cyfry. Aby określić wartość jednocyfrową, wprowadź zero (0) jako nieużywaną cyfrę wiodącą.

1. Przytrzymując wciśnięty przycisk 3 FUNCTION, wykonaj poniższe kroki (1) i (2).

- Naciśnij klawisz METRONOME VOLUME (C#4).
- Użyj klawiszy klawiatury od [0] (E4) do [9] (C#5), aby wprowadzić dwucyfrową wartość głośności. Na przykład, aby określić wartość głośności 8, naciśnij klawisze klawiatury w następującej kolejności: [0] (E4) → [8] (C5). Wprowadzenie drugiej i ostatniej cyfry spowoduje wygenerowanie krótkiego, a następnie długiego sygnału dźwiękowego, co wskazuje, że wprowadzona wartość została zastosowana.
 - Głośność metronomu można także zwiększyć / zmniejszyć poprzez naciśnięcie klawiszy [+] (Eb4) / [-] (D4) na klawiaturze.
 - Aby powrócić do początkowego ustawienia domyślnego (36), przytrzymaj jednocześnie klawisze [+] (Eb4) i [-] (D4), aż rozlegnie się długi sygnał dźwiękowy.

2. Zwolnij przycisk 3 FUNCTION.

ODTWARZANIE URZĄDZENIA ZEWNĘTRZNEGO NA PIANINIE CYFROWYM

Połączenie wymaga zastosowania dostępnych w handlu przewodów połączeniowych (brak w wyposażeniu instrumentu).

- Przewody połączeniowe powinny mieć na jednym końcu wtyczkę mini-jack stereo, a na drugim wtyk pasujący do urządzenia zewnętrznego.

WAŻNE !

- Podczas wykonywania połączeń należy wyłączyć pianino cyfrowe. Po podłączeniu, przy każdym włączeniu lub wyłączeniu zasilania, należy zmniejszyć poziom głośności pianina cyfrowego i urządzenia zewnętrznego
- Po podłączeniu włącz urządzenie zewnętrzne, a dopiero następnie pianino cyfrowe.
- Jeśli dźwięki z urządzenia zewnętrznego, które brzmią z głośników pianina cyfrowego są zniekształcone, zmniejsz ustawienie poziomu głośności urządzenia zewnętrznego.

Złącze **3 AUDIO IN** cyfrowego pianina

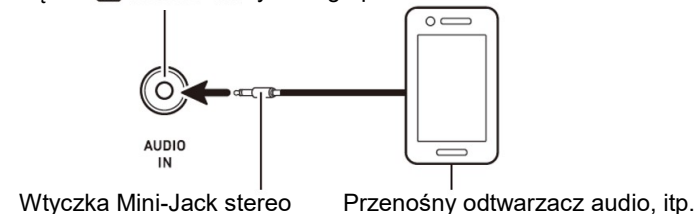

PRZYWRACANIE CYFROWEMU PIANINU JEGO DOMYŚLNYCH USTAWIENÍ FABRYCZNYCH

Wykonaj poniższą procedurę, jeśli chcesz przywrócić zapisane dane i ustawienia pianina cyfrowego do domyślnych ustawień fabrycznych.

- Jeśli nie wiesz, które klawisze klawiatury są wymagane do wykonania żądanej operacji, zapoznaj się z „Listą funkcji klawiszy” w niniejszej instrukcji.

1. Przytrzymując wciśnięty przycisk 3 FUNCTION, wykonaj poniższe kroki (1) i (2).

- (1) Naciśnij klawisz klawiatury E7 (przywracanie ustawień fabrycznych).
 - Spowoduje to wyemitowanie krótkiego sygnału dźwiękowego.
 - Wykonanie poniższego kroku (2) spowoduje zainicjowanie cyfrowego pianina i przywrócenie mu jego domyślnych ustawień fabrycznych. Jeśli chcesz w tym momencie anulować inicjalizację, zwolnij przycisk **3 FUNCTION**.
- (2) Naciśnij klawisz klawiatury G7 (Execute)
 - Powoduje to wygenerowanie krótkiego, a następnie długiego sygnału dźwiękowego, wskazującego, że operacja została zakończona i rozpoczęto inicjowanie.
 - Operacje inicjalizacji zajmują trochę czasu.
 - Po przywróceniu ustawień do domyślnych wartości fabrycznych zasilanie pianina cyfrowego zostanie wyłączone

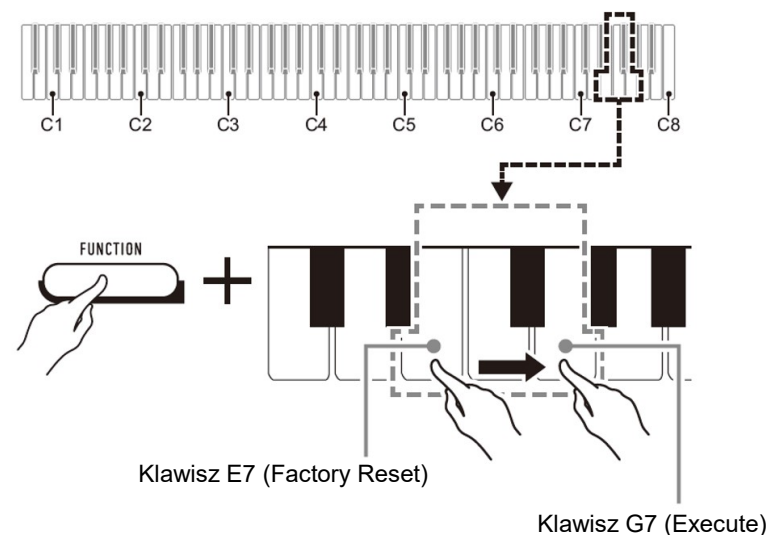

DANE TECHNICZNE

Model: CDP-S110BK/CDP-S110WE

Klawiatura: 88-klawiszowa klawiatura fortepianowa z funkcją Touch Response

Maksymalna polifonia: 64 nuty

Brzmienia: 10, nakładanie brzmień

Efekty: Reverb (4 rodzaje), Chorus (4 rodzaje)

Metronom:

- Sygnał dźwiękowy metronomu: 0 (wyłączony), od 1 do 9 (uderzenia)
- Zakres tempa: 20 do 255

Utwory demonstracyjne: 2

Pedały: Tłumik

Inne funkcje:

- Czulość klawiatury: 3 rodzaje, wyłączenie
- Transpozycja: 2 oktawy (-12 do 0 do 12 półtonów)
- Strojenie: A4 = 415,5 Hz do 465,9 Hz (początkowe ustawienie domyślne: 440,0 Hz), zmienne w krokach co 0,1 Hz

MIDI: 16-kanalowy

Wejścia wyjścia:

- Gniazdo PHONES/OUTPUT: mini jack stereo (3,5 mm) (napięcie wyjściowe: 1,2 V (RMS) MAX)
- Zasilanie: 12 V DC
- Gniazdo AUDIO IN: mini jack stereo (3,5 mm) (impedancja wejściowa: 10 kΩ, napięcie wejściowe: 200 mV)
- Port USB: Typ B
- Gniazdo DAMPER PEDAL: gniazdo standardowe (6,3 mm)

Głośniki: 12cm × 6cm (owalne) × 2 (moc 8W + 8W)

Zasilanie: Dwie opcje

- Baterie: 6 baterii alkalicznych typu AA
- Żywotność baterii: około 13 godzin ciągłej pracy na bateriach alkalicznych
- Zasilacz sieciowy: AD-A12150LW
- Automatyczne wyłączenie: około 4 godziny (zasilacz sieciowy) / 6 minut (baterie) po ostatniej operacji; możliwość zablokowania operacji automatycznego wyłączania zasilania.

Pobór mocy: 12V / 8W

Wymiary: 132,2 (szer.) × 23,2 (głęb.) × 9,9 (wys.) cm
(52 1/16 × 9 1/8 × 3 7/8 cala)

Waga: około 10,5 kg (23,1 funta) (bez baterii)

- Dane techniczne i wygląd mogą ulec zmianie bez powiadomienia.

ŁĄCZENIE Z URZĄDZENIEM INTELIGENTNYM (FUNKCJA APP)

Po połączeniu pianina cyfrowego ze smartfonem, tabletem lub innym urządzeniem inteligentnym, za jego pomocą można sterować pianinem cyfrowym (pilot fortepianowy).

■ Aby pobrać aplikację na urządzenie inteligentne

Pobierz aplikację na urządzenie inteligentne ze strony CASIO i zainstaluj ją na urządzeniu inteligentnym, którego chcesz używać.

<https://support.casio.com/global/en/emi/manual/CDP-S110/>



■ Aby połączyć się z urządzeniem inteligentnym

Po zainstalowaniu aplikacji na urządzeniu inteligentnym użyj dostępnego w handlu kabla USB, aby połączyć port USB urządzenia inteligentnego z portem USB typu B pianina cyfrowego.

Po podłączeniu urządzenia inteligentnego do pianina cyfrowego użyj aplikacji urządzenia inteligentnego do wykonywania operacji. Szczegółowe informacje na temat operacji można znaleźć w dokumentacji użytkownika aplikacji.

ŚRODKI OSTROŻNOŚCI

Koniecznym przeczytaj i przestrzegaj poniższych środków ostrożności.

Lokalizacja

Unikaj następujących lokalizacji tego produktu.

- Obszary narażone na bezpośrednie działanie promieni słonecznych i wysoką wilgotność
- Obszary narażone na ekstremalne temperatury
- W pobliżu radia, telewizora, magnetowidu lub tunera
Powyższe urządzenia nie spowodują nieprawidłowego działania produktu, ale produkt może powodować zakłócenia dźwięku lub obrazu z pobliskiego urządzenia.

Aby zapobiec tworzeniu się pleśni, ustaw produkt w dobrze wentylowanym miejscu, w którym utrzymane są podane poniżej zakresy temperatury i wilgotności.

- Zalecany zakres temperatur: 15 do 25°C
- Zalecany zakres wilgotności: 40 do 60% (wilgotność względna)

Konserwacja użytkownika

- Wytrzyj produkt miękką, suchą ściereczką. Nie używaj chusteczek higienicznych, które mogą powodować zarysowania.
- Gdy zabrudzenia są poważniejsze, zwilż miękką ściereczkę słabym roztworem wody i łagodnego neutralnego detergentu, wyciśnij z niej nadmiar wilgoci, a następnie wytrzyj produkt. Następnie wytrzyj ponownie osobną, miękką, suchą ściereczką.
- Do czyszczenia nie używaj żadnych środków czyszczących, środków dezynfekujących zawierających chlor, chusteczek odkażających ani innych przedmiotów zawierających benzen, rozpuszczalniki organiczne, alkohol lub inne rozpuszczalniki. Może to spowodować przebarwienia, deformacje, łuszczenie się farby, pękanie itp.

Sterylizacja i dezynfekcja

- Po dwu lub trzykrotnym przetarciu produktu bezalkoholową ściereczką dezynfekującą, wytrzyj go do sucha miękką, suchą szmatką.
- Należy pamiętać, że nie wytarcie produktu do sucha może spowodować pozostawienie smug.
- Jeśli produkt jest używany przez wiele osób, zaleca się dezynfekcję rąk przed każdym użyciem.

Dołączone i opcjonalne akcesoria

Używaj tylko akcesoriów, które są przeznaczone do użytku z tym produktem. Używanie nieautoryzowanych akcesoriów stwarza ryzyko pożaru, porażenia prądem i obrażeń ciała.

Linie zgrzewania

Na zewnętrznej stronie produktu mogą być widoczne linie. Są to „linie zgrzewania”, które powstają w wyniku procesu formowania tworzyw sztucznych. Nie są one pęknięciami ani rysami.

Etykieta korzystania z instrumentu muzycznego

Gdy używasz tego produktu, zawsze bądź świadomy innych osób wokół siebie. Zachowaj szczególną ostrożność podczas grania późno w nocy, aby utrzymać głośność na poziomie, który nie przeszkadza innym. Inne kroki, które możesz wykonać grając późno w nocy, to zamknięcie okna i korzystanie ze słuchawek.

Środki ostrożności dotyczące obsługi zasilacza sieciowego

- Nigdy nie wkładaj metalu, ołówków ani żadnych innych przedmiotów do złącza DC12V produktu. Takie postępowanie stwarza ryzyko wypadku.
- Nie próbuj używać przewodu zasilającego dołączonego do produktu z innym urządzeniem.
- Korzystaj z łatwo dostępnego gniazdka elektrycznego, aby móc odłączyć zasilacz sieciowy w przypadku wystąpienia awarii lub w razie nagłej potrzeby.
- Zasilacz sieciowy jest przeznaczony wyłącznie do użytku w pomieszczeniach. Nie używaj go w miejscach, gdzie może być narażony na zachłapanie lub wilgoć. Nie umieszczaj na zasilaczu żadnych pojemników które zawierają płyny, takich jak wazon na kwiaty.
- Nigdy nie przykrywaj zasilacza gazetą, obrusem, zasłoną ani innymi podobnymi przedmiotami.
- Odłącz zasilacz sieciowy od gniazdka elektrycznego, jeśli nie planujesz używać pianina cyfrowego przez dłuższy czas.
- Zasilacza sieciowego nie można naprawiać. Jeśli twój zasilacz sieciowy działa nieprawidłowo lub ulegnie uszkodzeniu, musisz kupić nowy.
- Środowisko pracy zasilacza
Temperatura: 0 do 40°C
Wilgotność: 10% do 90% (wilgotność względna)
- Polaryzacja wyjściowa: 

WAŻNE

Urządzenie to zostało przetestowane i uznane za zgodne z ograniczeniami dla urządzeń cyfrowych klasy B, zgodnie z częścią 15 przepisów FCC. Limity te mają na celu zapewnienie rozsądnej ochrony przed szkodliwymi zakłóceniami w instalacji mieszkaniowej. Urządzenie to generuje, wykorzystuje i może emitować energię o częstotliwości radiowej i, jeśli nie zostanie zainstalowane i nie będzie używane zgodnie z instrukcjami, może powodować szkodliwe zakłócenia w komunikacji radiowej. Nie ma jednak gwarancji, że zakłócenia nie wystąpią w konkretnej instalacji. Jeśli urządzenie to powoduje szkodliwe zakłócenia w odbiorze radiowym lub telewizyjnym, co można określić wyłączając je i włączając, zachęca się użytkownika do próby usunięcia zakłóceń za pomocą co najmniej jednego z następujących środków:

- Zmień orientację lub położenie anteny odbiorczej.
- Zwiększ odległość między urządzeniem a odbiornikiem.
- Podłącz urządzenie do gniazdka w innym obwodzie niż ten, do którego jest podłączony odbiornik.
- Skonsultuj się ze sprzedawcą lub doświadczonym technikiem radiowo-telewizyjnym w celu uzyskania pomocy.

OSTRZEŻENIE FCC

Zmiany lub modyfikacje, które nie zostały wyraźnie zatwierdzone przez stronę odpowiedzialną za zgodność, mogą unieważnić prawo użytkownika do obsługi sprzętu.

DEKLARACJA ZGODNOŚCI

Numer modelu: CDP-S110

Nazwa producenta: CASIO COMPUTER CO., LTD.

Strona odpowiedzialna: CASIO AMERICA, INC.

Adres: 570 MT. PLEASANT AVENUE, DOVER, NEW JERSEY 07801

Numer telefonu: 973-361-5400

To urządzenie jest zgodne z częścią 15 normy FCC.

Jego działanie podlega następującym dwóm warunkom:

(1) Urządzenie to nie może powodować szkodliwych zakłóceń oraz (2) urządzenie to musi akceptować wszelkie odbierane zakłócenia, w tym zakłócenia, które mogą powodować niepożądane działanie.

WAŻNE !

Przed użyciem tego produktu należy się zapoznać z poniższymi ważnymi informacjami.

- Przed użyciem zasilacza AD-A12150LW do zasilania urządzenia, należy najpierw sprawdzić zasilacz sieciowy pod kątem uszkodzeń. Sprawdź dokładnie przewód zasilający pod kątem pęknięć, przecięć, odsłoniętych przewodów i innych poważnych uszkodzeń. Nigdy nie pozwalaj dzieciom używać zasilacza sieciowego, który jest poważnie uszkodzony.
- Produkt nie jest przeznaczony dla dzieci poniżej 3 lat.
- Używaj wyłącznie adaptera CASIO AD-A12150LW.
- Zasilacz sieciowy nie jest zabawką.
- Przed czyszczeniem produktu należy odłączyć zasilacz sieciowy.

CASIO KOMPUTER CO., LTD.

6-2, Hon-machi 1-chome, Shibuya-ku,

Tokio 151-8543, Japonia



Strona odpowiedzialna w Unii Europejskiej:

Casio Europe GmbH

Casio-Platz 1, 22848 Norderstedt, Niemcy

www.casio-europe.com

CASIO KOMPUTER CO., LTD.

6-2, Hon-machi 1-chome, Shibuya-ku,

Tokio 151-8543, Japonia



Odpowiedzialny w Wielkiej Brytanii:

Casio Electronics Co.Ltd.

Harp View, 12 Priestley Way, Londyn, NW2 7JD, UK

www.casio.pl

Nazwy firm i produktów użyte w tej instrukcji mogą być zastrzeżonymi znakami towarowymi innych firm.



Ten znak recyklingu wskazuje, że opakowanie jest zgodne z przepisami o ochronie środowiska w Niemczech.

■ Informacje na temat zasilacza sieciowego dostarczanego z pianinem cyfrowym

Zwróć uwagę na następujące ważne środki ostrożności, aby uniknąć uszkodzenia zasilacza i przewodu zasilającego.

- Nigdy nie ciągnij za przewód z nadmierną siłą.
- Nigdy nie ciągnij powtarzalnie za przewód.
- Nigdy nie skręcaj przewodu u podstawy wtyczki lub złącza.
- Przed rozpoczęciem przenoszenia pianina cyfrowego należy odłączyć zasilacz sieciowy od gniazdka elektrycznego.
- Zwiń i zwiąż przewód zasilający, ale nigdy nie owijaj go wokół zasilacza sieciowego.

- Jakiegokolwiek powielanie treści niniejszej instrukcji, w części lub w całości, jest zabronione. Z wyjątkiem własnego, osobistego użytku, jakiegokolwiek inne wykorzystanie zawartości tego podręcznika bez zgody CASIO jest zabronione przez prawa autorskie.
- FIRMA CASIO W ŻADNYM WYPADKU NIE PONOSI ODPOWIEDZIALNOŚCI ZA JAKIEKOLWIEK SZKODY (W TYM, BEZ OGRANICZEŃ, SZKODY Z TYTUŁU UTRATY ZYSKÓW, PRZERWY W DZIAŁALNOŚCI, UTRATĘ INFORMACJI) WYNIKAJĄCE Z KORZYSTANIA LUB NIEMOŻLIWOŚCI KORZYSTANIA Z NINIEJSZEJ INSTRUKCJI LUB PRODUKTU, NAWET JEŚLI CASIO POINFORMOWANO O MOŻLIWOŚCI WYSTĄPIENIA TAKICH SZKÓD.
- Treść niniejszej instrukcji może ulec zmianie bez powiadomienia.

PEŁNA INSTRUKCJA OBSŁUGI

Zachowaj wszystkie informacje na przyszłość. Należy przeczytać rozdział „Środki ostrożności” oraz prawidłowo używać pianina cyfrowego.

SPIS TREŚCI

Przegląd i ustawienia	28
Instrukcja ogólna	28
Przygotowanie zasilania	30
Włączanie i wyłączenie zasilania	33
Przywracanie cyfrowemu pianinu jego domyślnych ustawień fabrycznych	35
Podłączanie pedału	36
Korzystanie ze słuchawek	36
Obsługa cyfrowego pianina	37
Odtwarzanie utworu demonstracyjnego	37
Lista utworów demonstracyjnych	38
Wybieranie brzmienia	38
Korzystanie z efektów	41
Korzystanie z metronomu	43
Łączenie z urządzeniem inteligentnym (Funkcja APP)	46
Konfigurowanie ustawień	47
Zmiana czułości klawiatury	47
Zmiana tonacji w krokach półtonowych (transpozycja)	48
Dostrajanie tonacji (strojenie)	50
Zmiana ustawienia dźwięków potwierdzenia	52
Konfigurowanie ustawień MIDI	53
Podłączanie urządzeń zewnętrznych	55
Podłączanie do wyposażenia audio	55
Podłączanie komputera	57
Załączniki	60
Rozwiązywanie problemów	60
Dane techniczne	63

Lista brzmień	64
Lista funkcji klawiszy	65
Tabela implementacji MIDI	66

Akcesoria załączone i opcjonalnie

Używaj tylko akcesoriów, które są przeznaczone do użytku z tym pianinem cyfrowym. Używanie nieautoryzowanych akcesoriów stwarza ryzyko pożaru, porażenia prądem i obrażeń ciała.

Informacje o akcesoriach, które są sprzedawane oddzielnie dla tego produktu, można znaleźć w katalogu CASIO dostępnym u sprzedawcy oraz na stronie CASIO:

<https://support.casio.com/global/en/emi/manual/CDP-S110/>



- Jakiegokolwiek powielanie treści niniejszej instrukcji, w części lub w całości, jest zabronione. Z wyjątkiem własnego, osobistego użytku, jakiegokolwiek inne wykorzystanie zawartości tego podręcznika bez zgody CASIO jest zabronione przez prawa autorskie.
- FIRMA CASIO W ŻADNYM WYPADKU NIE PONOSI ODPOWIEDZIALNOŚCI ZA JAKIEKOLWIEK SZKODY (W TYM, BEZ OGRANICZEŃ, SZKODY Z TYTUŁU UTRATY ZYSKÓW, PRZERWY W DZIAŁALNOŚCI, UTRATĘ INFORMACJI) WYNIKAJĄCE Z KORZYSTANIA LUB NIEMOŻLIWOŚCI KORZYSTANIA Z NINIEJSZEJ INSTRUKCJI LUB PRODUKTU, NAWET JEŚLI CASIO POINFORMOWANO O MOŻLIWOŚCI WYSTĄPIENIA TAKICH SZKÓD.
- Treść niniejszej instrukcji może ulec zmianie bez powiadomienia.
- Rzeczywisty wygląd produktu może się różnić od pokazanego na ilustracjach w tym Podręczniku Użytkownika.
- Użyte w tym podręczniku nazwy firm i produktów mogą być zastrzeżonymi znakami towarowymi innych podmiotów.

PRZEGLĄD I USTAWIENIA

INSTRUKCJA OGÓLNA

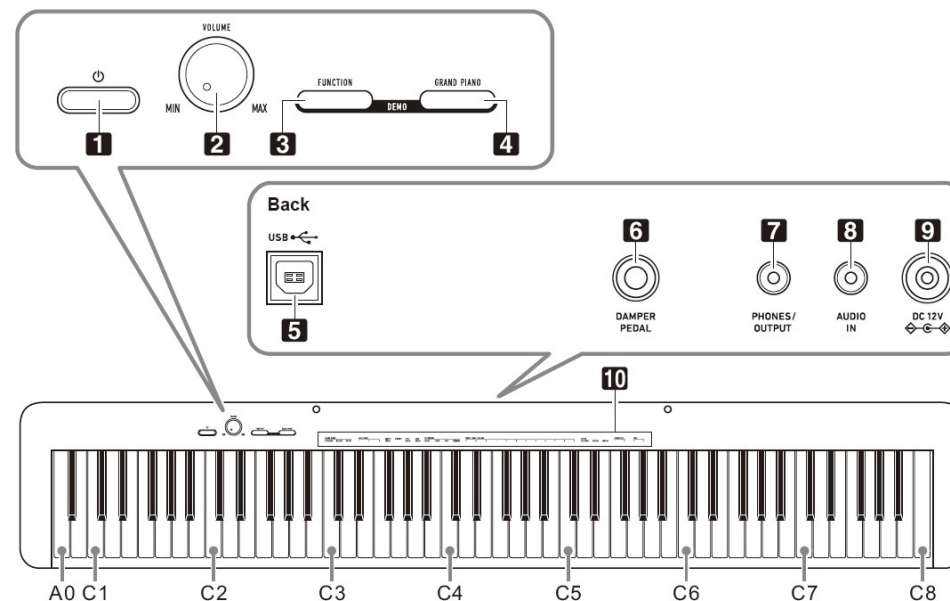

1. Przycisk zasilania
2. Pokrętko **VOLUME**
3. Przycisk **FUNCTION**
4. Przycisk **GRAND PIANO**
5. Złącze **USB** typu B
6. Złącze **DAMPER/PEDAL**
7. Złącze **PHONES/OUTPUT**
8. Złącze **AUDIO IN**
9. Złącze **DC 12V**
10. Funkcje przyporządkowane do klawiszy *2

*1) Nazwy nut klawiatury oraz wysokości dźwięków

Użyte w tej instrukcji nazwy i wysokości nut na klawiaturze są zgodne z międzynarodowym standardem. Środkowe C to C4, najniższe C to C1, a najwyższe C to C8. Poniższa ilustracja (od C4 do C5) przedstawia nazwy klawiszy klawiatury.

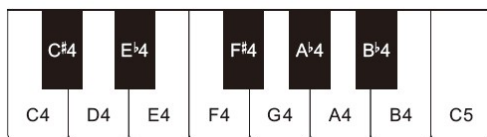

*2) Funkcje przyporządkowane do klawiszy

Przytrzymując wciśnięty przycisk **3 FUNCTION**, możesz używać tych klawiszy do zmiany ustawień, takich jak np. aktualnie wybrane brzmienie itp. Większość funkcji, które można zmienić za pomocą klawiszy klawiatury, zaznaczono powyżej tych klawiszy. Na przykład nad klawiszami TONE (C3 do A3) umieszczono nazwy brzmień.

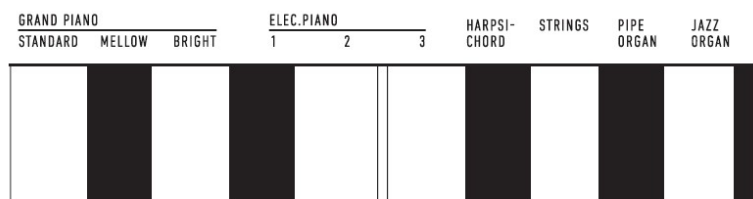

WSKAZÓWKA

- Zwróć uwagę, że niektóre przypisane funkcje nie są zaznaczone nad klawiszami. Informacje na temat wszystkich funkcji przypisanych do klawiszy klawiatury można znaleźć w „Lista funkcji klawiszy” (strona 65).

■ Przygotowanie pulpitu

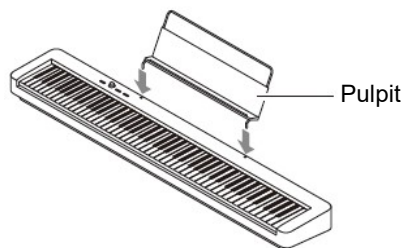

PRZYGOTOWANIE ZASILANIA

Pianino cyfrowe jest zasilane za pomocą zasilacza sieciowego.

WSKAZÓWKA

- Chociaż pianino cyfrowe można zasiląć z baterii, ogólnie zaleca się korzystanie z zasilacza sieciowego.

■ Korzystanie z zasilacza

Upewnij się, że używasz wyłącznie zasilacza sieciowego przeznaczonego dla tego pianina cyfrowego. Użycie innego typu zasilacza sieciowego może spowodować pożar lub nieprawidłowe działanie.

Wyspecyfikowany zasilacz: AD-A12150LW
(ze standardową wtyczką JEITA)

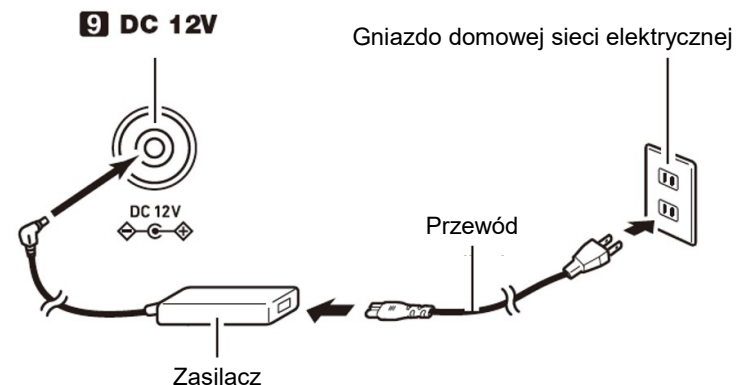

WAŻNE!

- **Nigdy nie podłączaj zasilacza sieciowego (standard JEITA, z wtyczką o ujednoczonej biegunowości) dostarczonego z tym pianinem cyfrowym do innych urządzeń niż to pianino cyfrowe. Takie postępowanie stwarza ryzyko awarii.**
- **Pamiętaj, aby przed podłączeniem lub odłączeniem zasilacza sieciowego wyłączyć zasilanie pianina cyfrowego. Zasilacz sieciowy nagrzewa się w dotyku po bardzo długim użytkowaniu. Jest to normalne i nie oznacza awarii.**

- Zwróć uwagę na poniższe ważne środki ostrożności, aby uniknąć uszkodzenia przewodu zasilającego.

Podczas używania

- Nigdy nie ciągnij za przewód z nadmierną siłą.
- Nigdy nie ciągnij powtarzalnie za przewód.
- Nigdy nie skręcaj przewodu u podstawy wtyczki lub złącza.

Podczas przenoszenia

- Przed rozpoczęciem przenoszenia pianina cyfrowego należy odłączyć zasilacz sieciowy od gniazdka elektrycznego.

Podczas przechowywania

- Zwiń i zwiąż przewód zasilający, ale nigdy nie owijaj go wokół zasilacza sieciowego.
- Nigdy nie wkładaj metalu, ołówków ani żadnych innych przedmiotów do złącza DC12V produktu. Takie postępowanie stwarza ryzyko wypadku.
- Nie próbuj używać przewodu zasilającego dołączonego do produktu z innym urządzeniem.
- Korzystaj z łatwo dostępnego gniazdka elektrycznego, aby móc odłączyć zasilacz sieciowy w przypadku wystąpienia awarii lub w razie nagłej potrzeby.
- Zasilacz sieciowy jest przeznaczony wyłącznie do użytku w pomieszczeniach. Nie używaj go w miejscach, gdzie może być narażony na zachlapanie lub wilgoć. Nie umieszczaj na zasilaczu żadnych pojemników które zawierają płyny, takich jak wazon na kwiaty.
- Nigdy nie przykrywaj zasilacza gazetą, obrusem, zasłoną ani innymi podobnymi przedmiotami.
- Odłącz zasilacz sieciowy od gniazdka elektrycznego, jeśli nie planujesz używać pianina cyfrowego przez dłuższy czas.
- Zasilacza sieciowego nie można naprawiać. Jeśli twój zasilacz sieciowy działa nieprawidłowo lub ulegnie uszkodzeniu, musisz kupić nowy.
- Środowisko pracy zasilacza
Temperatura: 0 do 40°C
Wilgotność: 10% do 90% (wilgotność względna)
- Polaryzacja wyjściowa: $\diamond - \ominus - \diamond$

■ Korzystanie z baterii

WAŻNE !

- Pamiętaj, aby przed włożeniem baterii wyłączyć zasilanie pianina.
- Do użytkownika należy przygotowanie sześciu dostępnych na rynku baterii.
- Gdy pianino cyfrowe jest odwrócone do góry nogami w celu załadowania baterii zwróć uwagę na poniższe środki ostrożności:
 - Należy uważać, aby uniknąć obrażeń spowodowanych przytrzaśnięciem palców pod pianinem.
 - Nie pozwól, aby pianino cyfrowe się przewróciło lub w inny sposób było narażone na silne uderzenia. Uderzenie może uszkodzić pokrętko głośności i klawisze klawiatury.

1. Otwórz pokrywę baterii na spodzie pianina cyfrowego.

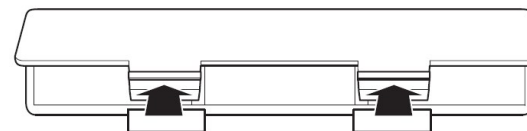

2. Włóż do komory baterii sześć baterii typu AA.

Upewnij się, że bieguny dodatni + i ujemny - baterii są skierowane w stronę oznaczoną na pianinie.

3. Włóż zaczepy pokrywy baterii do otworów wzdłuż boku komory baterii i zamknij pokrywę.

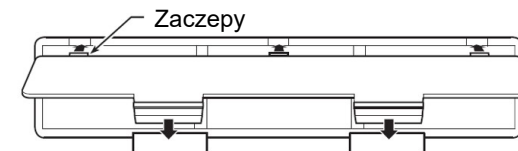

■ Wskaźnik słabej baterii

Niski poziom naładowania baterii jest wskazywany przez migającą lampkę przycisku 1 \odot (Zasilanie). W takim przypadku wymień baterie na nowe.

WAŻNE !

- Dalsze używanie pianina cyfrowego przy niskim poziomie naładowania baterii powoduje automatyczne wyłączenie zasilania. Może to spowodować uszkodzenie lub utratę zapisanych w pamięci pianina cyfrowego danych.

WŁĄCZANIE I WYŁĄCZANIE ZASILANIA

1. Aby włączyć zasilanie pianina cyfrowego naciśnij przycisk 1  (Zasilanie).

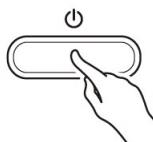

- Zapala się lampka zasilania i pianino cyfrowe włącza się. Operacja uruchamiania instrumentu trwa kilka sekund.
- Skorzystaj z pokrętki **2 VOLUME**, aby wyregulować głośność.

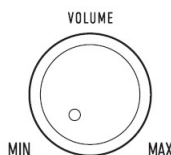

2. Aby wyłączyć zasilanie pianina cyfrowego, przytrzymaj przycisk 1  (Zasilanie) wciśnięty tak długo, aż lampka zasilania zgaśnie.

WSKAZÓWKI

- Naciśnięcie przycisku 1  (Zasilanie) w celu wyłączenia zasilania przełącza pianino cyfrowe w tzw. stan czuwania, w którym nadal płynie niewielki prąd. Jeśli nie planujesz używać pianina cyfrowego przez dłuższy czas lub jeśli w Twojej okolicy jest burza z piorunami, odłącz zasilacz sieciowy od gniazdka elektrycznego.
- Wyłączenie zasilania powoduje powrót ustawień pianina cyfrowego do początkowych wartości domyślnych (jednak ustawienie stroju instrumentu (strona 50) pozostaje zachowane).

Automatyczne wyłączenie zasilania

To pianino cyfrowe zostało zaprojektowane w taki sposób, aby wyłączało się automatycznie, gdy przez określony czas nie jest wykonywana żadna operacja (dla oszczędzania energii elektrycznej). Czas wyzwolenia automatycznego wyłączenia wynosi około czterech godzin, gdy zasilanie jest dostarczane przez zasilacz sieciowy lub sześć minut przy zasilaniu bateryjnym.

- Aby włączyć lub wyłączyć automatyczne wyłączenie skorzystaj z poniższej procedury.
- Aby załączyć / wyłączyć funkcję automatycznego wyłączenia zasilania
1. Przytrzymując wciśnięty przycisk 3 **FUNCTION**, naciśnij klawisz B6 na klawiaturze (Automatyczne wyłączenie zasilania).

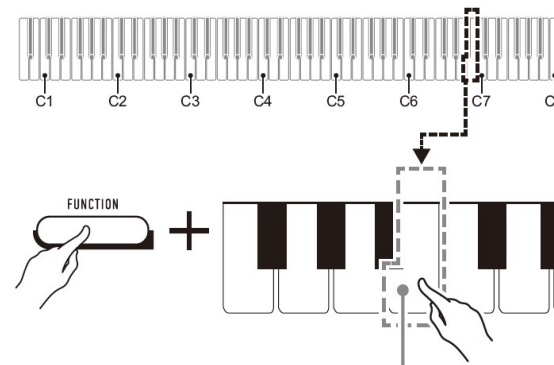

Klawisz B6 (Automatyczne wyłączenie zasilania)

- Każde naciśnięcie klawisza B6 powoduje wygenerowanie krótkiego sygnału dźwiękowego. Po wyłączeniu funkcji automatycznego wyłączenia rozlega się niski sygnał dźwiękowy, a po jej włączeniu - wysoki dźwięk.
2. Po dokonaniużądanego ustawienia zwolnij przycisk 3 **FUNCTION**.

PRZYWRACANIE CYFROWEMU PIANINU JEGO DOMYŚLNYCH USTAWIENÍ FABRYCZNYCH

Wykonaj poniższą procedurę, jeśli chcesz przywrócić zapisane dane i ustawienia pianina cyfrowego do domyślnych ustawień fabrycznych.

1. Przytrzymując wciśnięty przycisk 3 FUNCTION, wykonaj poniższe kroki (1) i (2).

- (1) Naciśnij klawisz klawiatury E7 (przywracanie ustawień fabrycznych).
- Spowoduje to wyemitowanie krótkiego sygnału dźwiękowego.
 - Wykonanie poniższego kroku (2) spowoduje zainicjowanie cyfrowego pianina i przywrócenie mu jego domyślnych ustawień fabrycznych. Jeśli chcesz w tym momencie anulować inicjalizację, zwolnij przycisk 3 FUNCTION.

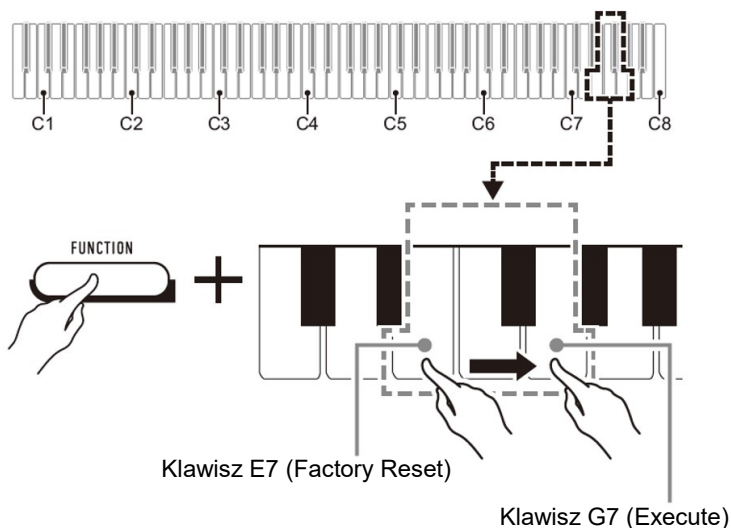

- (2) Naciśnij klawisz klawiatury G7 (Execute)
- Powoduje to wygenerowanie krótkiego, a następnie długiego sygnału dźwiękowego, wskazującego, że operacja została zakończona i rozpoczęto inicjowanie.
 - Operacje inicjalizacji zajmują trochę czasu.
 - Po przywróceniu ustawień do domyślnych wartości fabrycznych zasilanie pianina cyfrowego zostanie wyłączone

2. Zwolnij przycisk 3 FUNCTION

PODŁĄCZANIE PEDAŁU

Podłączenie do gniazda **6 DAMPER PEDAL** znajdującego się w wyposażeniu pedału (SP-3) umożliwia użycie pedału jako pedału tłumienia. Naciśnięcie pedału tłumienia podczas grania powoduje, że grane nuty wybrzmiewają.

Tył

Złącze **6 DAMPER PEDAL**

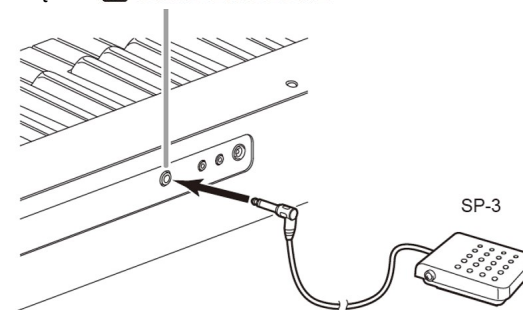

KORZYSTANIE ZE SŁUCHAWEK

Korzystanie ze słuchawek odcina dźwięk z wbudowanych głośników, co oznacza, że możesz ćwiczyć grę nawet późno w nocy, nie przeszkadzając innym.

- Pamiętaj, aby przed podłączeniem słuchawek zmniejszyć głośność.

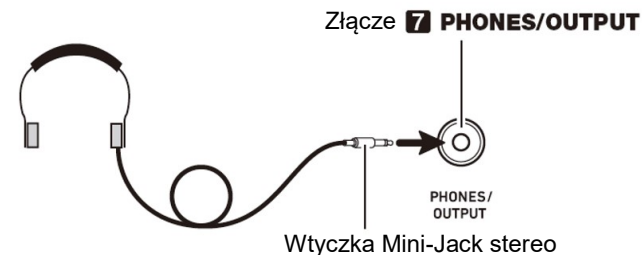

WSKAZÓWKI

- Słuchawki nie stanowią 'wyposażenia pianina cyfrowego.
- Używaj słuchawek dostępnych powszechnie w handlu. Informacje o dostępnych opcjach wyposażenia instrumentu: patrz „Akcesoria dostępne opcjonalnie”.

WAŻNE !

- Nie słuchaj przez słuchawki dźwięku o bardzo wysokim poziomie głośności przez długi czas. Takie postępowanie stwarza ryzyko uszkodzenia słuchu.
- Jeśli używasz słuchawek, które wymagają zastosowania wtyczki adaptacyjnej, upewnij się, że po odłączeniu słuchawek nie pozostawiasz tej wtyczki podłączonej do instrumentu. Jeśli to zrobisz, z głośników instrumentu podczas gry nie będzie się wydostawał żaden dźwięk.

OBSŁUGA CYFROWEGO PIANINA

ODTWARZANIE UTWORU DEMONSTRACYJNEGO

1. Naciśnij równocześnie przyciski 3 FUNCTION oraz 4 GRAND PIANO.



Powoduje to rozpoczęcie odtwarzania utworu demonstracyjnego.

- W przypadku odtwarzania utworu demonstracyjnego konfiguracja pianina cyfrowego jest zmieniana automatycznie, aby zoptymalizować ją pod kątem odtwarzanego utworu demonstracyjnego.
- Aby przełączać się między utworami demonstracyjnymi podczas odtwarzania, przytrzymaj 3 FUNCTION i naciśnij klawisz klawiatury [-] (D4) lub [+] (Eb4).

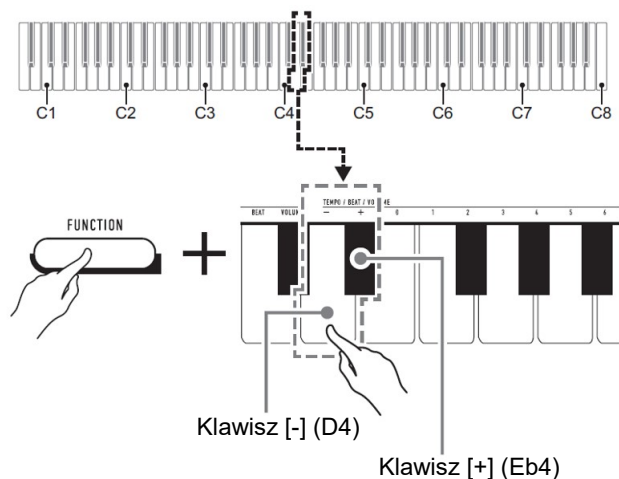

- Odtwarzanie utworu demonstracyjnego będzie powtarzane do momentu wykonania czynności opisanej w kroku 2 poniżej.
2. Aby zakończyć odtwarzanie utworu demonstracyjnego, naciśnij przycisk 3 FUNCTION lub 4 GRAND PIANO.

WSKAZÓWKA

- Jeśli funkcja automatycznego wyłączania zasilania jest włączona, zasilanie wyłączy się automatycznie w odpowiednim czasie wyzwalania po okresie nieużywania, nawet jeśli trwa odtwarzanie utworu demonstracyjnego. Jeśli chcesz, możesz wyłączyć automatyczne wyłączanie zasilania, wykonując operację z punktu „Aby załączyć / wyłączyć funkcję automatycznego wyłączania zasilania” (strona 34).

LISTA UTWORÓW DEMONSTRACYJNYCH

Numer utworu	Nazwa utworu	Nazwa brzmienia
1	Prelude (Suite bergamasque)	GRAND PIANO STANDARD
2	Oryginalna	ELEC. PIANO 1

WYBIERANIE BRZMIENIA

Pianino cyfrowe ma 10 wbudowanych brzmień. Oprócz używania jednego brzmienia, możesz także wybrać dwa różne brzmienia i zagrać je razem. Skorzystaj z klawiszy Tone (C3 do A3) aby wybrać żądane brzmienie.

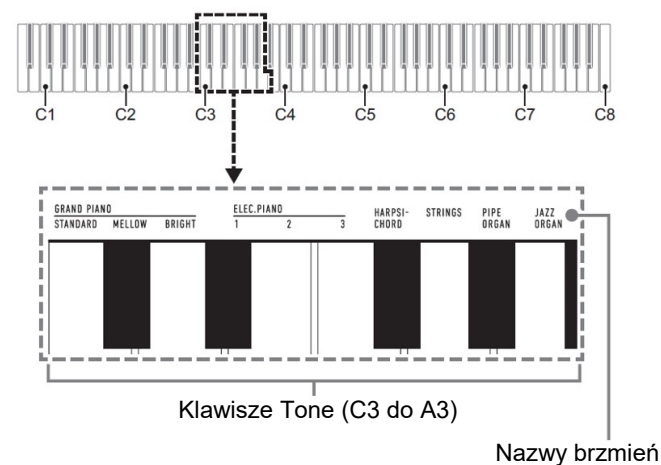

WSKAZÓWKA

- Aby uzyskać informacje na temat nazw brzmień, patrz „Lista brzmień” (strona 64) i „Lista funkcji klawiszy” (strona 65).

Wybieranie brzmienia GRAND PIANO STANDARD

Naciśnij przycisk **4 GRAND PIANO**. Możesz także wybrać brzmienie **GRAND PIANO STANDARD** korzystając z operacji opisanej w „Aby wybrać pojedyncze brzmienie” (strona 39).

Wybranie tego brzmienia spowoduje zapalenie się lampki przycisku **4 GRAND PIANO**.



WSKAZÓWKI

- Brzmienie GRAND PIANO STANDARD jest brzmieniem domyślnym po włączeniu zasilania pianina cyfrowego.
- Podczas odtwarzania utworu kontrolka przycisku **4 GRAND PIANO** nie świeci się.

Aby wybrać pojedyncze brzmienie

1. Przytrzymując wciśnięty przycisk **3 FUNCTION**, naciśnij jeden z klawiszy brzmień (od C3 do A3).
- Aby wybrać na przykład HARPSICHORD, przytrzymaj wciśnięty przycisk **3 FUNCTION** i naciśnij klawisz klawiatury HARPSICHORD (F#3). Rozlegnie się krótki sygnał dźwiękowy potwierdzający ustawienie.

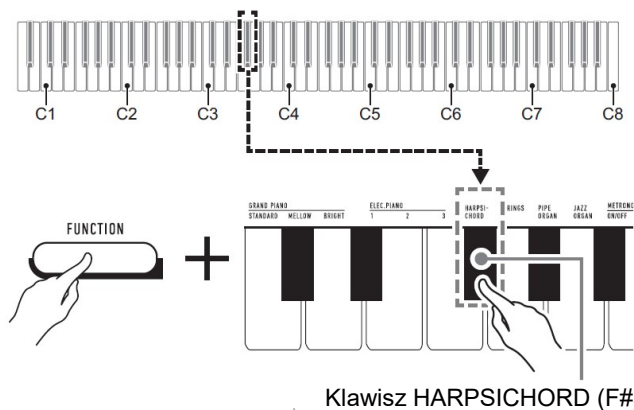

2. Zwolnij przycisk 3 FUNCTION

Aby nałożyć dwa brzmienia

1. Przytrzymując wciśnięty przycisk **3 FUNCTION**, naciśnij jeden z klawiszy brzmień (od C3 do A3) dla wybrania pierwszego brzmienia, a następnie inny klawisz dla wybrania drugiego brzmienia.

- Aby nałożyć na przykład HARPSICHORD i STRINGS, przytrzymaj wciśnięty przycisk **3 FUNCTION** i naciśnij klawisz klawiatury HARPSICHORD (F#3) a następnie STRINGS (G3).
- Naciśnięcie pierwszego klawisza klawiatury dla pierwszego brzmienia spowoduje wyemitowanie krótkiego sygnału dźwiękowego, a naciśnięcie klawisza dla drugiego brzmienia wywoła krótki, a następnie długi sygnał dźwiękowy, wskazując, że brzmienia, których klawisze zostały naciśnięte, zostały na siebie nałożone.

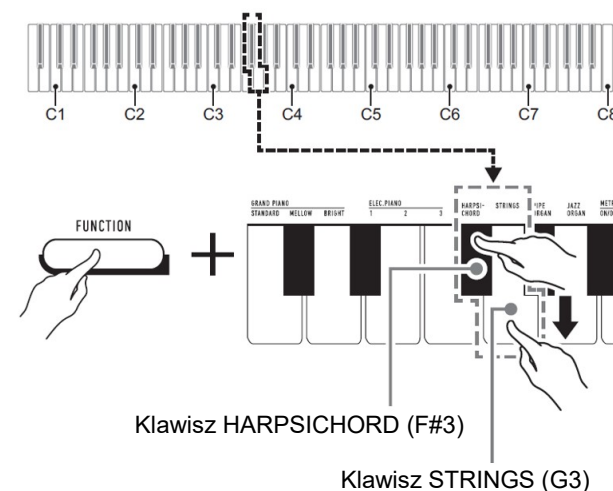

2. Zwolnij przycisk 3 FUNCTION

- Teraz naciśnięcie jednego klawisza klawiatury spowoduje jednoczesne wybrzmienie dźwięków HARPSICHORD i STRINGS.

WSKAZÓWKA

Aby anulować nakładanie się brzmień, wykonaj procedurę opisaną w rozdziale „Aby wybrać pojedyncze brzmienie” (strona 39). Możesz też nacisnąć przycisk **4 GRAND PIANO**, co zmieni brzmienie klawiatury na pojedyncze brzmienie **GRAND PIANO STANDARD**.

KORZYSTANIE Z EFEKTÓW

Twoje pianino cyfrowe ma wiele efektów, które zmieniają pogłos nut (Reverb) oraz efekty, które sprawiają, że nuta jest głębsza i bardziej ekspansywna (Chorus).

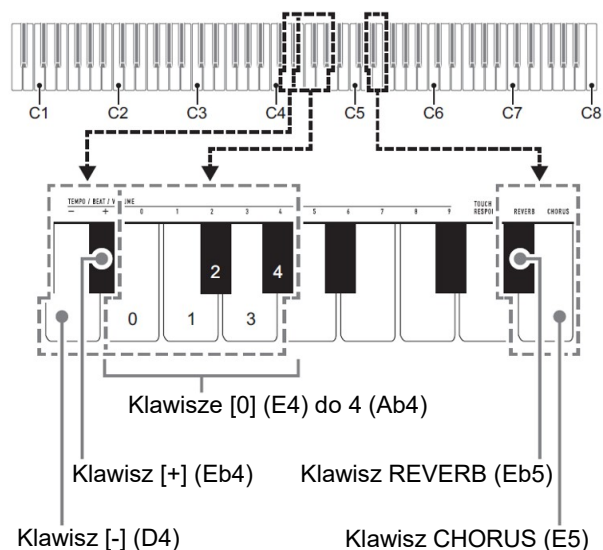

■ Aby dodać do nut efekt Reverb

1. Przytrzymując wciśnięty przycisk 3 FUNCTION, wykonaj procedurę (A) lub (B).

(A) Naciśnij klawisz klawiatury REVERB (Eb5), aby przełączać pomiędzy dostępnymi ustawieniami.

- Każde naciśnięcie klawisza zmienia aktualne ustawienie. Wybrane przez naciśnięcie klawisza ustawienie jest sygnalizowane dźwiękami jak opisano poniżej.

1 raz niski: pogłos (Reverb) wyłączony

1 do 4 razy wysokie: liczba sygnałów dźwiękowych wskazuje wybrany rodzaj pogłosu. Cztery wysokie sygnały dźwiękowe wskazują, że wybrano Virtual Hall*.

*) Efekt akustyczny, który tworzy wrażenie grania w klasycznej sali koncertowej

- Ustawienie można także zmienić poprzez naciśnięcie klawiszy [+] (Eb4) / [-] (D4) na klawiaturze.
 - Aby powrócić do początkowego ustawienia domyślnego, przytrzymaj jednocześnie klawisze [+] (Eb4) i [-] (D4), aż rozlegnie się długi sygnał dźwiękowy.
- (B) Naciśnij klawisz klawiatury REVERB (Eb5), a następnie klawisz klawiatury w zakresie od [0] (E4: OFF) do [4] (Ab4: Virtual Hall).
- Powoduje to wygenerowanie krótkiego, a następnie długiego sygnału dźwiękowego, wskazującego, że operacja została zakończona i że ustawienie pogłosu odpowiadające naciśniętemu klawiszowi jest teraz włączone.
 - Naciśnięcie klawisza na klawiaturze poza zakresem klawiszy ustawień spowoduje wygenerowanie wysokiego, a następnie niskiego sygnału dźwiękowego, wskazującego, że ustawienie nie zostało zmienione.

2. Zwolnij przycisk 3 FUNCTION

■ Aby dodać do nut efekt Chorus

1. Przytrzymując wciśnięty przycisk 3 FUNCTION, wykonaj procedurę (A) lub (B).

(A) Naciśnij klawisz klawiatury CHORUS (E5), aby przełączać pomiędzy dostępnymi ustawieniami.

- Każde naciśnięcie klawisza zmienia aktualne ustawienie. Wybrane przez naciśnięcie klawisza ustawienie jest sygnalizowane dźwiękami jak opisano poniżej.

1 raz niski: Efekt Chorus wyłączony

1 do 4 razy wysokie: liczba sygnałów dźwiękowych wskazuje wybrany rodzaj efektu Chorus.

- Ustawienie można także zmienić poprzez naciśnięcie klawiszy [+] (Eb4) / [-] (D4) na klawiaturze.
 - Aby powrócić do początkowego ustawienia domyślnego, przytrzymaj jednocześnie klawisze [+] (Eb4) i [-] (D4), aż rozlegnie się długi sygnał dźwiękowy.
- (B) Naciśnij klawisz klawiatury CHORUS (E5), a następnie klawisz klawiatury w zakresie od [0] (E4: OFF) do [4] (Ab4: Chorus 4).
- Powoduje to wygenerowanie krótkiego, a następnie długiego sygnału dźwiękowego, wskazującego, że operacja została zakończona i że ustawienie efektu Chorus odpowiadające naciśniętemu klawiszowi jest teraz włączone.

- Naciśnięcie klawisza na klawiaturze poza zakresem klawiszy ustawień spowoduje wygenerowanie wysokiego, a następnie niskiego sygnału dźwiękowego, wskazującego, że ustawienie nie zostało zmienione.

2. Zwolnij przycisk 3 FUNCTION

KORZYSTANIE Z METRONOMU

Metronom generuje regularne sygnały dźwiękowe. Używaj metronomu, gdy chcesz ćwiczyć granie na instrumencie w regularnym tempie.

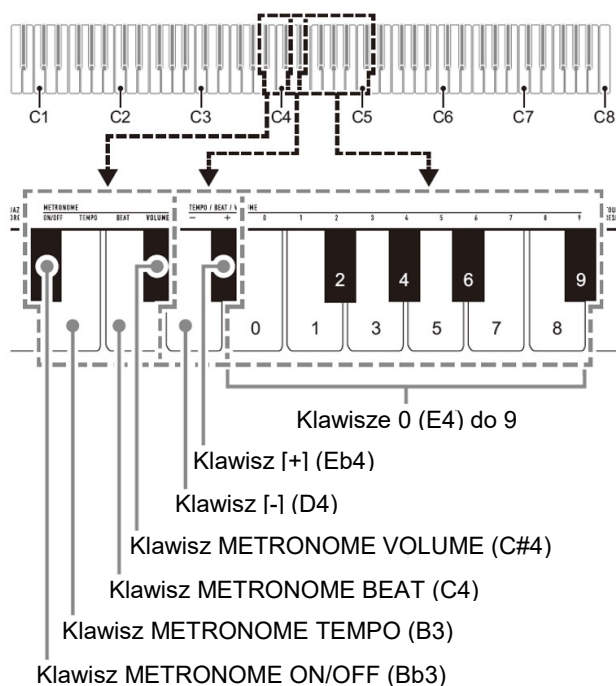

WSKAZÓWKA

- Ustawienia metronomu (takt, tempo, głośność) można zmieniać, gdy metronom generuje dźwięki lub jest zatrzymany.

■ Aby uruchomić / zatrzymać metronom

- Przytrzymując wciśnięty przycisk 3 FUNCTION, naciśnij klawisz METRONOME ON/OFF (Bb3).

■ Aby zmienić rytm metronomu

- Przytrzymując wciśnięty przycisk 3 FUNCTION, wykonaj poniższe kroki (1) i (2).
 - Naciśnij klawisz METRONOME BEAT (C4).
 - Naciśnij klawisz klawiatury w zakresie od [0] (E4) do [9] (C#5), aby określić żądany rytm.

Ustawienie	Opis
0	Wszystkie uderzenia metronomu bez akcentu
1	Wszystkie uderzenia metronomu z akcentem
2-9	Określenie wartości uderzeń na takt od 2 do 9 (ustawienie standardowe: 4). Akcent brzmi tylko przy pierwszym uderzeniu.

- Rytm metronomu można także podnieść lub obniżyć naciskając klawisz [+] (Eb4) lub klawisz [-] (D4). Jeśli naciśnięcie klawisza spowoduje, że ustawienie przekroczy górny lub dolny maksymalny limit, rozlegnie się wysoki, a następnie niski sygnał dźwiękowy, aby wskazać, że nie można dalej zmienić ustawienia.
- Aby powrócić do początkowego ustawienia domyślnego, przytrzymaj jednocześnie klawisze [+] (Eb4) i [-] (D4), aż rozlegnie się długi sygnał dźwiękowy.

2. Zwolnij przycisk 3 FUNCTION.

■ Aby zmienić tempo metronomu

WSKAZÓWKA

- Tempo metronomu można określić w zakresie od 20 do 255 uderzeń na minutę (bpm). Zawsze wprowadzaj trzy cyfry. Aby określić wartość dwucyfrową, wprowadź zero (0) jako nieużywaną cyfrę wiodącą.

- Przytrzymując wciśnięty przycisk 3 FUNCTION, wykonaj poniższe kroki (1) i (2).

- Naciśnij klawisz METRONOME TEMPO (B3).

(2) Użyj klawiszy klawiatury od [0] (E4) do [9] (C#5), aby wprowadzić trzycyfrową wartość tempa.

Na przykład, aby określić tempo 80 bpm, naciśnij klawisze klawiatury w następującej kolejności: [0] (E4) → [8] (C5) → [0] (E4). Wprowadzenie trzeciej i ostatniej cyfry spowoduje wygenerowanie krótkiego, a następnie długiego sygnału dźwiękowego, co wskazuje, że wprowadzona wartość została zastosowana.

- Tempo metronomu można także zwiększyć / zmniejszyć poprzez naciskanie klawiszy [+] (Eb4) / [-] (D4) na klawiaturze.
- Aby powrócić do początkowego ustawienia domyślnego (120 uderzeń na minutę), przytrzymaj jednocześnie klawisze [+] (Eb4) i [-] (D4), aż rozlegnie się długi sygnał dźwiękowy.

2. Zwolnij przycisk 3 FUNCTION.

■ Aby zmienić głośność metronomu

WSKAZÓWKA

- Głośność metronomu można regulować w zakresie od 0 (wyciszony) do 42 (głośność maksymalna). Zawsze wprowadzaj dwie cyfry. Aby określić wartość jednocyfrową, wprowadź zero (0) jako nieużywaną cyfrę wiodącą.

1. Przytrzymując wciśnięty przycisk 3 FUNCTION, wykonaj poniższe kroki (1) i (2).

(1) Naciśnij klawisz METRONOME VOLUME (C#4).

(2) Użyj klawiszy klawiatury od [0] (E4) do [9] (C#5), aby wprowadzić dwucyfrową wartość głośności.

Na przykład, aby określić wartość głośności 8, naciśnij klawisze klawiatury w następującej kolejności: [0] (E4) → [8] (C5). Wprowadzenie drugiej i ostatniej cyfry spowoduje wygenerowanie krótkiego, a następnie długiego sygnału dźwiękowego, co wskazuje, że wprowadzona wartość została zastosowana.

- Głośność metronomu można także zwiększyć / zmniejszyć poprzez naciskanie klawiszy [+] (Eb4) / [-] (D4) na klawiaturze.
- Aby powrócić do początkowego ustawienia domyślnego (36), przytrzymaj jednocześnie klawisze [+] (Eb4) i [-] (D4), aż rozlegnie się długi sygnał dźwiękowy.

2. Zwolnij przycisk 3 FUNCTION.

ŁĄCZENIE Z URZĄDZENIEM INTELIGENTNYM (FUNKCJA APP)

Po połączeniu pianina cyfrowego ze smartfonem, tabletem lub innym urządzeniem inteligentnym, za jego pomocą można sterować pianinem cyfrowym (pilot fortepianowy).

■ Aby pobrać aplikację na urządzenie inteligentne

Pobierz aplikację na urządzenie inteligentne ze strony CASIO i zainstaluj ją na urządzeniu inteligentnym, którego chcesz używać.

<https://support.casio.com/global/en/emi/manual/CDP-S110/>



■ Aby połączyć się z urządzeniem inteligentnym

Po zainstalowaniu aplikacji na urządzeniu inteligentnym użyj dostępnego w handlu kabla USB, aby połączyć port USB urządzenia inteligentnego z portem USB typu B pianina cyfrowego.

Po podłączeniu urządzenia inteligentnego do pianina cyfrowego użyj aplikacji urządzenia inteligentnego do wykonywania operacji. Szczegółowe informacje na temat operacji można znaleźć w dokumentacji użytkownika aplikacji.

KONFIGUROWANIE USTAWIEŃ

ZMIANA CZUŁOŚCI KLAWIATURY

Możesz wybrać spośród czterech ustawień Touch Response, które określają, w jaki sposób zmienia się głośność pianina cyfrowego w zależności od dynamiki naciskania klawiszy klawiatury.

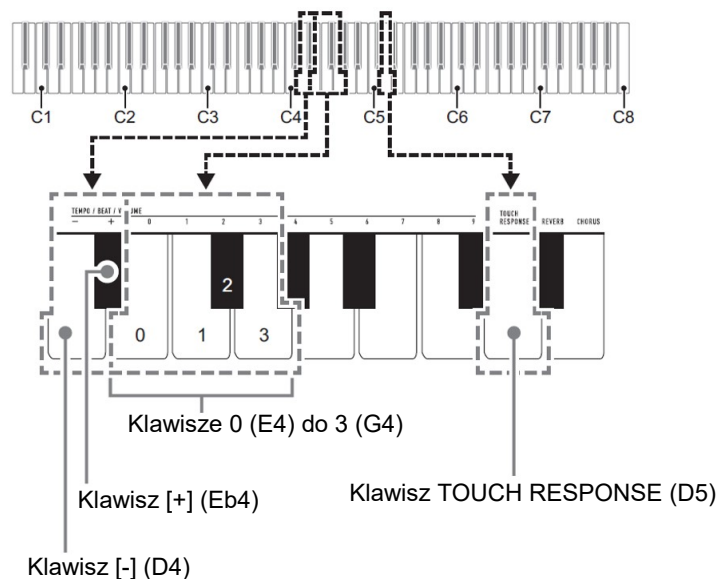

■ Aby zmienić ustawienie czułości klawiatury

1. Przytrzymując wciśnięty przycisk 3 FUNCTION, wykonaj poniższe kroki (A) lub (B).

(A) Naciśnij klawisz TOUCH RESPONSE (D5).

- Każde naciśnięcie klawisza zmienia aktualne ustawienie. Wybrane przez naciśnięcie klawisza ustawienie jest sygnalizowane dźwiękami jak opisano poniżej.

Dźwięk	Ustawienie	Opis
Pojedynczy niski	Wył.	Czułość klawiatury jest wyłączona. Głośność dźwięku jest stała, niezależnie od dynamiki naciskania na klawisze.
Pojedynczy wysoki	Lekkie	Silny dźwięk, nawet w przypadku lekkiego naciskania na klawisze.
Podwójny wysoki	Normalne (domyślne)	Normalna czułość klawiatury.
Potrójny wysoki	Ciężkie	Normalny dźwięk, nawet w przypadku lekkiego naciskania na klawisze.

- Ustawienie można także zmienić poprzez naciskanie klawiszy [+] (Eb4) / [-] (D4) na klawiaturze.
 - Aby powrócić do początkowego ustawienia domyślnego, przytrzymaj jednocześnie klawisze [+] (Eb4) i [-] (D4), aż rozlegnie się długi sygnał dźwiękowy.
- (B) Naciśnij klawisz TOUCH RESPONSE (D5) a następnie klawisz klawiatury w zakresie od [0] (E4: Wył.) do [3] (G4: Ciężkie).
- Powoduje to wygenerowanie krótkiego, a następnie długiego sygnału dźwiękowego, wskazującego, że operacja została zakończona i wybrane ustawienie czułości klawiatury jest teraz aktywne.
 - Naciśnięcie klawisza na klawiaturze poza zakresem klawiszy ustawień spowoduje wygenerowanie wysokiego, a następnie niskiego sygnału dźwiękowego, wskazującego, że ustawienie nie zostało zmienione.

2. Zwolnij przycisk 3 FUNCTION.

ZMIANA TONACJI W KROKACH PÓŁTONOWYCH (TRANSPOZYCJA)

Funkcja transpozycji umożliwia podnoszenie lub obniżanie ogólnej tonacji pianina cyfrowego w krokach półtonowych. Funkcji tej można użyć, aby podnieść lub obniżyć tonację klawiatury i zagrać utwór w tonacji, która jest dla Ciebie wygodniejsza, lub dostosować tonację, która lepiej pasuje do wokalisty, itp. Ustawienie transpozycji można zmienić w zakresie od -12 półtonów do 0 do +12 półtonów.

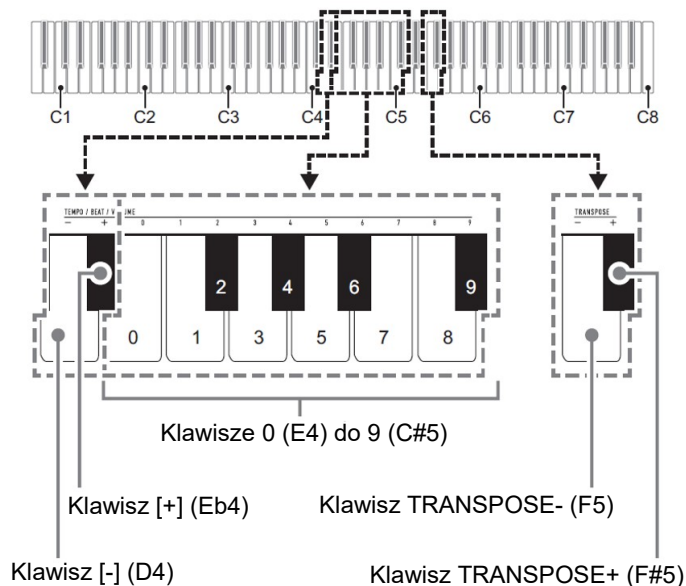

■ Aby zmienić ustawienie transpozycji w krokach półtonowych

1. Przytrzymując wciśnięty 3 FUNCTION, naciśnij klawisz klawiatury TRANSPOSE- (F5), aby obniżyć strój o jeden półton, lub klawisz klawiatury TRANSPOSE+ (F#5), aby podnieść strój o jeden półton.

- Każde naciśnięcie klawisza klawiatury powoduje wygenerowanie krótkiego, wysokiego dźwięku. Niski ton rozlega się, gdy naciśnięcie klawisza powoduje, że ustawienie transpozycji zmieni się na zero (0).
- Jeśli naciśnięcie klawisza spowoduje, że ustawienie przekroczy górny lub dolny maksymalny limit, rozlegnie się wysoki, a następnie niski sygnał dźwiękowy, aby wskazać, że nie można dalej zmienić ustawienia.
- Ustawienie można także podnieść lub obniżyć naciskając klawisz [+] (Eb4) lub klawisz [-] (D4).
- Aby powrócić do ustawienia podstawowego (0), przytrzymaj jednocześnie klawisze TRANSPOSE- (F5) i TRANSPOSE+ (F#5), aż rozlegnie się długi sygnał dźwiękowy.

2. Zwolnij przycisk 3 FUNCTION.

■ Aby skorzystać z wartości dla wyspecyfikowania ustawienia transpozycji

WSKAZÓWKA

- Gdy wartość ustawienia mieści się w zakresie od 0 do +12 półtonów, możliwe jest skorzystanie z poniższej procedury, aby bezpośrednio wprowadzić żądaną wartość ustawienia.

1. Przytrzymując wciśnięty przycisk 3 FUNCTION, wykonaj poniższe kroki (1) i (2).

- (1) Naciśnij klawisz klawiatury TRANSPOSE- (F5) lub klawisz klawiatury TRANSPOSE+ (F#5).
- (2) Użyj klawiszy klawiatury od [0] (E4) do [9] (C#5), aby wprowadzić dwucyfrową wartość transpozycji.

Na przykład, aby określić ustawienie 8 półtonów, naciśnij klawisze klawiatury w następującej kolejności: [0] (E4) → [8] (C5). Wprowadzenie drugiej i ostatniej cyfry spowoduje wygenerowanie krótkiego, a następnie długiego sygnału dźwiękowego, co wskazuje, że wprowadzona wartość została zastosowana.

2. Zwolnij przycisk 3 FUNCTION.

DOSTRAJANIE TONACJI (STROJENIE)

Funkcja strojenia określa częstotliwość nuty A4. Częstotliwość można ustawić w zakresie od 415,5 do 465,9 Hz. Początkowym ustawieniem domyślnym jest 440,0 Hz. Skonfigurowane ustawienie jest zachowywane nawet po wyłączeniu pianina cyfrowego.

■ Aby zmienić ustawienie stroju

1. Przytrzymując wciśnięty przycisk 3 FUNCTION, wykonaj poniższe kroki od (1) do (3).

WSKAZÓWKA

- Jeśli naciśnięcie klawisza w krokach od (1) do (3) spowoduje, że ustawienie przekroczy górny lub dolny maksymalny limit, rozlegnie się wysoki, a następnie niski sygnał dźwiękowy, aby wskazać, że nie można dalej zmienić ustawienia.

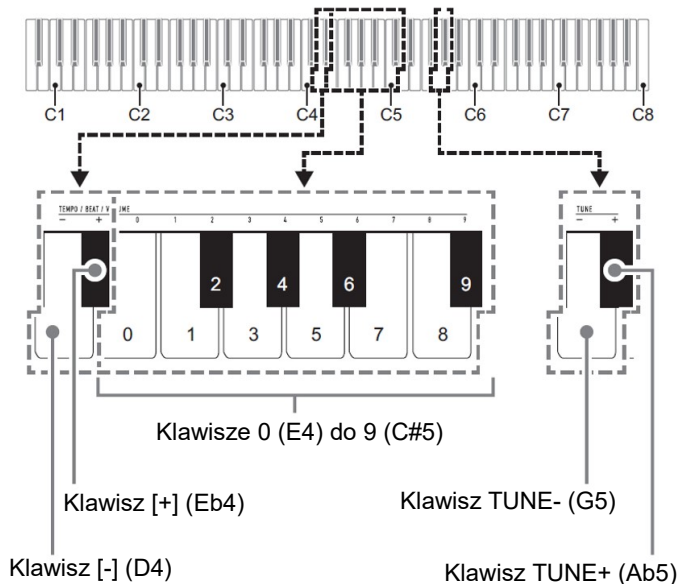

- (1) Naciśnij klawisz klawiatury TUNE- (G5) lub klawisz klawiatury TUNE+ (Ab5).
 - Naciśnięcie klawisza TUNE- (G5) obniża bieżące ustawienie tonacji o 0,1 Hz, natomiast naciśnięcie TUNE+ (Ab5) podnosi je o 0,1 Hz.
 - Jeśli chcesz tylko dostroić bieżące ustawienie wysokości tonu, przejdź bezpośrednio do kroku (3) poniżej.
- (2) Aby wprowadzić wartość wysokości dźwięku, użyj klawiszy na klawiaturze od [0] (E4) do [9] (C#5), aby wprowadzić liczbę całkowitą, która określa częstotliwość (Hz) nuty A4.
 - Na przykład, aby określić częstotliwość 442 Hz, naciśnij klawisze klawiatury w następującej kolejności: [4] (Ab4) → [4] (Ab4) → [2] (F#4). Wprowadzenie trzeciej i ostatniej cyfry spowoduje wygenerowanie krótkiego, a następnie długiego sygnału dźwiękowego, co sygnalizuje, że wprowadzona wartość została zastosowana.
 - Wartość można określić w zakresie od 416 do 465 Hz.
- (3) Aby dokonać dostrojenia w krokach co 0,1 Hz, naciśnij klawisz klawiatury TUNE- (G5), aby obniżyć strój o 0,1 Hz lub klawisz klawiatury TUNE+ (Ab5), aby podnieść strój o 0,1 Hz.

- Każde naciśnięcie klawisza klawiatury powoduje wygenerowanie sygnału dźwiękowego. Sygnał dźwiękowy jest wyższy, gdy naciśnięcie klawisza powoduje, że wartość ustawienia staje się liczbą całkowitą.
- Wartość można ustawić w zakresie od 415,5 do 465,9 Hz. Str. 51
- Aby powrócić do początkowego ustawienia domyślnego, przytrzymaj jednocześnie klawisze TUNE- (G5) i TUNE+ (Ab5), aż usłyszysz długi sygnał dźwiękowy.

2. Zwolnij przycisk 3 FUNCTION

ZMIANA USTAWIENIA DŹWIĘKÓW POTWIERDZENIA

Przycisk **3 FUNCTION** można wykorzystać dla załączania / wyłączania dźwięków potwierdzenia.

1. Przytrzymując wciśnięty przycisk 3 FUNCTION naciśnij klawisz B7 (BEEP).

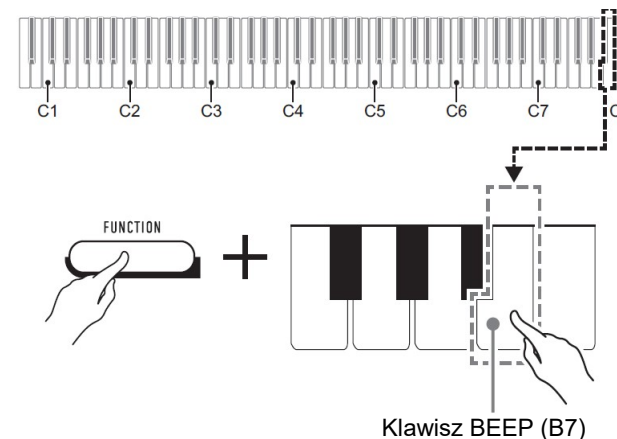

- Każde naciśnięcie klawisza B7 powoduje wygenerowanie krótkiego sygnału dźwiękowego. Niski sygnał dźwiękowy jest generowany, gdy operacja na klawiszach powoduje zablokowanie dźwięków potwierdzenia, podczas gdy wysoki sygnał dźwiękowy jest generowany, gdy operacja na klawiszach powoduje aktywację dźwięków potwierdzenia.

2. Po dokonaniu żądanego ustawienia naciśnij przycisk 3 FUNCTION.

Keyboard Channel (Kanał Klawiatury)

Ustawienie to określa kanał od 1 do 16 jako kanał MIDI, który może być używany do wysyłania danych do urządzenia zewnętrznego (domyślnie: Ch 1).

Local Control (Sterowanie Lokalne)

Gdy ustawienie to jest wyłączone, informacje o wykonaniu polecenia (dane MIDI) są wysyłane z pianina cyfrowego, ale dźwięk pianina cyfrowego nie jest odtwarzany. Ustawienie to jest przeznaczone do wysyłania danych MIDI do urządzenia zewnętrznego (domyślnie: włączone).

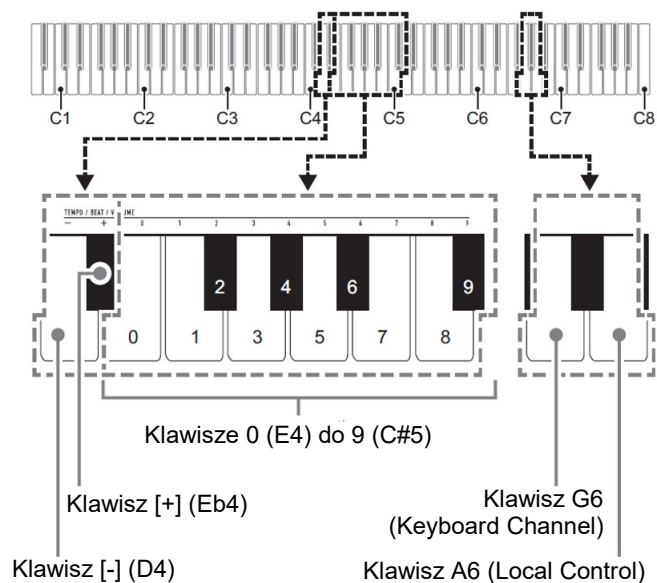

■ Aby zmienić ustawienie Keyboard Channel

1. Przytrzymując wciśnięty przycisk 3 FUNCTION, wykonaj poniższe kroki (1) i (2).

- (1) Naciśnij klawisz G6 (Keyboard Channel).
- (2) Użyj klawiszy klawiatury od [0] (E4) do [9] (C#5), aby wprowadzić dwucyfrową wartość ustawienia Keyboard Channel.

Na przykład, aby określić wartość ustawienia Keyboard Channel wynoszącą 8, naciśnij klawisze klawiatury w następującej kolejności: [0] (E4) → [8] (C5).

Wprowadzenie drugiej i ostatniej cyfry spowoduje wygenerowanie krótkiego, a następnie długiego sygnału dźwiękowego, co wskazuje, że wprowadzona wartość została zastosowana.

- Wartość ustawienia Keyboard Channel można także podnieść lub obniżyć naciskając klawisz [+] (Eb4) lub klawisz [-] (D4). Jeśli naciśnięcie klawisza spowoduje, że ustawienie przekroczy górny lub dolny maksymalny limit, rozlegnie się wysoki, a następnie niski sygnał dźwiękowy, aby wskazać, że nie można dalej zmienić ustawienia.
- Aby powrócić do początkowego ustawienia domyślnego, przytrzymaj jednocześnie klawisze [+] (Eb4) i [-] (D4), aż rozlegnie się długi sygnał dźwiękowy.

2. Zwolnij przycisk 3 FUNCTION.

■ Aby załączyć / wyłączyć ustawienie Local Control

1. Przytrzymując wciśnięty przycisk 3 FUNCTION naciśnij klawisz A6 (Local Control).

- Każde naciśnięcie klawisza A6 powoduje wygenerowanie krótkiego sygnału dźwiękowego. Po wyłączeniu funkcji Local Control rozlega się niski sygnał dźwiękowy, a po jej włączeniu - wysoki dźwięk.

2. Po dokonaniu żądanego ustawienia naciśnij przycisk 3 FUNCTION.

PODŁĄCZANIE URZĄDZEŃ ZEWNĘTRZNYCH

PODŁĄCZANIE DO WYPOSAŻENIA AUDIO

To pianino cyfrowe można podłączyć do dostępnego na rynku sprzętu stereo, wzmacniacza lub sprzętu nagrywającego, do przenośnego odtwarzacza audio lub innego sprzętu.

■ Przesyłanie nut z klawiatury do sprzętu audio

Połączenie wymaga dostępnych w handlu przewodów połączeniowych, dostarczonych przez użytkownika.

- Przewody połączeniowe powinny mieć na jednym końcu wtyczkę mini-jack stereo, a na drugim wtyk pasujący do konfiguracji urządzenia zewnętrznego.

WAŻNE!

- **Wyłącz urządzenie zewnętrzne podczas wykonywania połączeń. Po podłączeniu, przy każdym włączeniu lub wyłączeniu zasilania należy zmniejszyć poziom głośności pianina cyfrowego i urządzenia zewnętrznego.**
- **Po podłączeniu włącz najpierw pianino cyfrowe, a dopiero później urządzenie zewnętrzne.**
- **Jeśli dźwięki na klawiaturze, gdy są odtwarzane z zewnętrznego sprzętu audio są zniekształcone, zmniejsz głośność pianina cyfrowego.**

Złącze **7 PHONES/OUTPUT** cyfrowego pianina (mini-jack stereo 3,5mm)

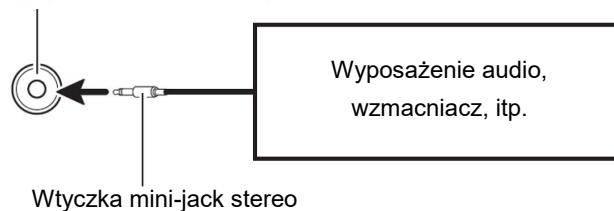

■ Odtwarzanie urządzenia zewnętrznego z cyfrowego pianina

Połączenie wymaga zastosowania dostępnych w handlu przewodów połączeniowych (brak w wyposażeniu instrumentu).

- Przewody połączeniowe powinny mieć z jednej strony 3-biegunową wtyczkę mini-jack stereo, a z drugiej wtyczkę odpowiadającą konfiguracji urządzenia zewnętrznego.

- Podczas odtwarzania dźwięku z pianina cyfrowego, który jest wprowadzany z urządzenia zewnętrznego, użyj urządzenia zewnętrznego, aby wyregulować poziom głośności. Nie można regulować poziomu głośności w pianinie cyfrowym.

WAŻNE!

- **Podczas wykonywania połączeń należy wyłączyć pianino cyfrowe. Po podłączeniu, przy każdym włączeniu lub wyłączeniu zasilania należy zmniejszyć poziom głośności pianina cyfrowego i urządzenia zewnętrznego.**
- **Po podłączeniu włącz najpierw urządzenie zewnętrzne, a dopiero następnie pianino cyfrowe.**
- **Jeśli dźwięki z urządzenia zewnętrznego, które brzmią z głośników pianina cyfrowego są zniekształcone, zmniejsz ustawienie poziomu głośności urządzenia zewnętrznego.**
- **Jeśli dźwięki z urządzenia zewnętrznego, które brzmią z głośników pianina cyfrowego są zniekształcone, zmniejsz ustawienie poziomu głośności urządzenia zewnętrznego.**

Złącze **8 AUDIO IN** cyfrowego pianina (mini-jack stereo (3,5mm))

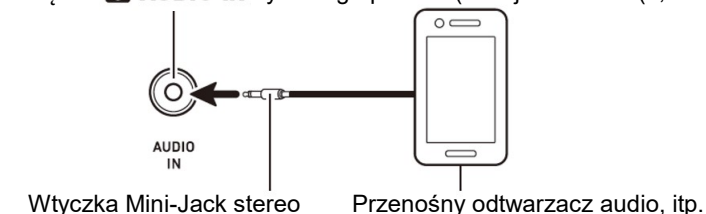

PODŁĄCZANIE KOMPUTERA

Instrument można podłączyć do komputera, co pozwala na wymianianie pomiędzy instrumentem a komputerem danych MIDI. Możliwe jest wysyłanie danych muzycznych z instrumentu do oprogramowania muzycznego uruchomionego na komputerze lub wysyłanie danych MIDI z komputera na instrument celem ich odtworzenia.

■ Minimalne wymagania systemowe

Poniżej przedstawiono minimalne wymagania systemowe komputera, które muszą być spełnione, aby umożliwić wysyłanie i odbieranie danych MIDI. Upewnić się, że Państwa komputer spełnia te wymagania przed jego podłączeniem do instrumentu.

• System operacyjny

Windows 8.1 ^{*1}

Windows 10 ^{*2}

Mac OS (OS X / Mac OS X) 10.7, 10.8, 10.9, 10.10, 10.11, 10.12, 10.13, 10.14, 10.15, 11.0

*1: Windows 8.1 (32-bit, 64-bit)

*2: Windows 10 (32-bit, 64-bit)

• Port USB

WAŻNE!

- **W żadnym wypadku nie podłączać instrumentu do komputera, który nie spełnia powyższych wymagań. Postępowanie takie może spowodować problem po stronie komputera.**

WSKAZÓWKA

- Aby uzyskać najnowsze informacje na temat obsługiwanych systemów operacyjnych, odwiedź witrynę internetową pod poniższym adresem:
<https://support.casio.com/global/en/emi/manual/CDP-S110/>



■ Aby podłączyć cyfrowe pianino do komputera

WAŻNE!

- **Upewnić się, że kroki poniższej procedury zrealizowano dokładnie. Nieprawidłowe podłączenie instrumentu do komputera może uniemożliwić odbieranie i wysyłanie danych.**

1. Wyłączyć zasilanie instrumentu, po czym uruchomić komputer.

- Nie uruchamiać jeszcze oprogramowania muzycznego na komputerze!

2. Po uruchomieniu komputera, skorzystać z ogólnie dostępnego w handlu przewodu USB dla podłączenia komputera do instrumentu.

- Skorzystać z przewodu USB 2.0 lub 1.1 z wtyczkami A-B

3. Włączyć zasilanie instrumentu.

- Jeśli jest to pierwsze podłączenie instrumentu do komputera, na komputerze zostanie zainstalowany automatycznie sterownik, który jest odpowiedzialny za prawidłowe wysyłanie i odbieranie danych.

4. Uruchomić oprogramowanie muzyczne na komputerze.

5. Skonfigurować ustawienia oprogramowania muzycznego dla wybrania „CASIO USB-MIDI” jako urządzenie MIDI.

- Informacje dotyczące tego, w jaki sposób wybierać urządzenie MIDI, są zamieszczone w dokumentacji użytkownika, która stanowi wyposażenie używanego oprogramowania muzycznego.

WAŻNE!

- **Przed uruchomieniem oprogramowania muzycznego na komputerze, najpierw włączyć zasilanie instrumentu.**

WSKAZÓWKI

- Jeśli podłączenie komputera do instrumentu zakończył się powodzeniem, pozostawienie podłączonego przewodu USB podczas włączania/wyłączania instrumentu lub komputera nie stanowi problemu.

- Szczegółowe informacje dotyczące danych technicznych i podłączeń związanych z odbieraniem i wysyłaniem danych MIDI przez ten instrument, są zamieszczone na stronie:



<https://support.casio.com/global/en/emi/manual/CDP-S110/>



- Informacje dotyczące ustawień MIDI: patrz „Konfigurowanie ustawień MIDI” (strona 53)

ZAŁĄCZNIKI

ROZWIĄZYWANIE PROBLEMÓW

Objaw	Działanie
Załączone akcesoria	
Nie można znaleźć jednego z elementów wyposażenia instrumentu.	Sprawdzić uważnie zawartość opakowania instrumentu.
Zasilanie	
Nie można włączyć zasilania.	<ul style="list-style-type: none"> • Sprawdzić zasilacz lub upewnić się, że baterie są skierowane we właściwych kierunkach (strona 30). • Wymienić baterie na nowe lub przejść na zasilanie z zasilacza (strona 30).
Naciśnięcie przycisku 1  (zasilanie) nie powoduje włączenia zasilania.	Nacisnąć mocno przycisk 1  (zasilanie) aby dokonać włączenia zasilania.
Instrument wyprowadza głośny dźwięk, po czym nagle następuje wyłączenie zasilania.	Wymienić baterie na nowe lub przejść na zasilanie z zasilacza (strona 30).
Zasilanie instrumentu wyłącza się nagle po kilku minutach.	Zdarza się to w przypadku aktywacji funkcji automatycznego wyłączenia zasilania (Auto Power Off) (strona 33). Nacisnąć przycisk 1  (zasilanie) aby ponownie włączyć zasilanie.
Dźwięk	
Naciśnięcie klawisza na klawiaturze nie powoduje żadnej akcji.	<ul style="list-style-type: none"> • Wyregulować ustawienie głośności (strona 33). • Sprawdzić, czy coś jest podłączone do złącza 7 PHONES/OUTPUT z tyłu instrumentu. • Wyłączyć zasilanie, po czym włączyć je ponownie, aby zainicjalizować wszystkie ustawienia instrumentu (strona 33).
Metronom nie generuje dźwięków.	<ul style="list-style-type: none"> • Sprawdzić i wyregulować ustawienie głośności metronomu (strona 45). • Wyłączyć zasilanie, po czym włączyć je ponownie, aby zainicjalizować wszystkie ustawienia instrumentu (strona 33).

Objaw	Działanie
Instrument generuje dźwięk nuty bez przerwy.	<ul style="list-style-type: none"> Wyłączyć zasilanie, po czym włączyć je ponownie, aby zainicjalizować wszystkie ustawienia instrumentu (strona 33). Wymienić baterie na nowe lub przejść na zasilanie z zasilacza (strona 30).
Niektóre nuty są wyciszane podczas grania.	Nuty są wyciszane, jeśli liczba granych nut przekracza maksymalną wartość polifonii, wynoszącą 64 (dla niektórych brzmień 32). Nie świadczy to o błędnym działaniu instrumentu. Proszę się zapoznać z punktem „Maksymalna polifonia” w rozdziale „Lista brzmień” w oddzielnym załączniku.
Głośność lub ustawienie brzmienia uległy zmianie.	<ul style="list-style-type: none"> Wyregulować ustawienie głównej głośności (strona 33). Wyłączyć zasilanie, po czym włączyć je ponownie, aby zainicjalizować wszystkie ustawienia instrumentu (strona 33). Wymienić baterie na nowe lub przejść na zasilanie z zasilacza (strona 30).
Głośność wyjściowa nie ulega zmianie pomimo zmiany czułości klawiatury.	<ul style="list-style-type: none"> Zmienić ustawienie czułości klawiatury (strona 47). Wyłączyć zasilanie, po czym włączyć je ponownie, aby zainicjalizować wszystkie ustawienia instrumentu (strona 33).
W określonych zakresach klawiatury, głośność i jakość brzmienia różnią się nieznacznie od tych, jakie charakteryzują inne zakresy klawiatury.	Wynika to z ograniczeń systemowych instrumentu. Nie świadczy to o jego błędnym działaniu.
Wysokość dźwięku nut nie odpowiada innemu instrumentowi akompaniującemu lub nuty brzmią dziwnie podczas grania wspólnie z innym instrumentem.	<ul style="list-style-type: none"> Sprawdzić i wyregulować ustawienia transpozycji (strona 48) oraz stroju (strona 50) Wyłączyć zasilanie, po czym włączyć je ponownie, aby zainicjalizować wszystkie ustawienia instrumentu (strona 33)
Wybrzmiewanie nut zmienia się nagle.	<ul style="list-style-type: none"> Sprawdzić i wyregulować ustawienia efektu reverb (strona 41). Wyłączyć zasilanie, po czym włączyć je ponownie, aby zainicjalizować wszystkie ustawienia instrumentu (strona 33).

Objaw	Działanie
Podłączanie komputera	
Nie można wymieniać danych pomiędzy komputerem, a instrumentem.	<ul style="list-style-type: none"> Upewnić się, że instrument jest prawidłowo podłączony do komputera za pomocą przewodu USB oraz że wybrano prawidłowe urządzenie w ustawieniach oprogramowania muzycznego na komputerze (strona 57). Wyłączyć zasilanie instrumentu, po czym wyjść z oprogramowania muzycznego na komputerze. Następnie włączyć ponownie zasilanie instrumentu i zrestartować oprogramowanie muzyczne na komputerze.

DANE TECHNICZNE

Model	CDP-S110BK/CDP-S110WE
Klawiatura	88-klawiszowa klawiatura fortepianowa z funkcją Touch Response
Maksymalna polifonia	64 nuty
Brzmienia	10, nakładanie brzmień
Efekty	Reverb (4 rodzaje), Chorus (4 rodzaje)
Metronom	<ul style="list-style-type: none"> Sygnal dźwiękowy metronomu: 0 (wyłączony), od 1 do 9 (uderzenia) Zakres tempa: 20 do 255
Utwory demonstracyjne	2
Pedały	Tłumik
Inne funkcje	<ul style="list-style-type: none"> Czułość klawiatury: 3 rodzaje, wyłączenie Transpozycja: 2 oktawy (-12 do 0 do 12 półtonów) Strojenie: A4 = 415,5 Hz do 465,9 Hz (początkowe ustawienie domyślne: 440,0 Hz), zmienne w krokach co 0,1 Hz
MIDI	16-kanałowy
Wejścia wyjścia	<ul style="list-style-type: none"> Gniazdo PHONES/OUTPUT: mini jack stereo (3,5 mm) Napięcie wyjściowe: 1,2 V (RMS) MAX Zasilanie: 12 V DC Gniazdo AUDIO IN: mini jack stereo (3,5 mm) Impedancja wejściowa: 10 kΩ Napięcie wejściowe: 200 mV Port USB: Typ B Gniazdo DAMPER PEDAL: gniazdo standardowe (6,3 mm)
Głośniki	12cm × 6cm (owalne) × 2 (moc 8W + 8W)
Zasilanie	Dwie opcje
Baterie	6 baterii alkalicznych typu AA
Żywotność baterii	Okolo 13 godzin ciągłej pracy na bateriach alkalicznych
Zasilacz sieciowy	AD-A12150LW
Automatyczne wyłączenie	około 4 godziny (zasilacz sieciowy) / 6 minut (baterie) po ostatniej operacji; możliwość zablokowania operacji automatycznego wyłączenia zasilania
Pobór mocy	12V / 8W
Wymiary	132,2 (szer.) × 23,2 (głęb.) × 9,9 (wys.) cm (52 1/16 × 9 1/8 × 3 7/8 cala)
Waga	Okolo 10,5 kg (23,1 funta) (bez baterii)

- Dane techniczne i wygląd mogą ulec zmianie bez powiadomienia.

LISTA BRZMIEŃ

Nazwa brzmienia	Program Change	Bank Select MSB
GRAND PIANO STANDARD	0	0
GRAND PIANO MELLOW	1	0
GRAND PIANO BRIGHT	2	0
ELEC. PIANO 1	3	0
ELEC. PIANO 2	4	0
ELEC. PIANO 3	5	0
HARPSICHORD	6	0
STRINGS	7	0
PIPE ORGAN	8	0
JAZZ ORGAN	9	0

LISTA FUNKCJI KLAWISZY

Nazwa nuty	Przyporządkowana funkcja (opisana ponad klawiszem)	
A0		
C1	C3	Grand Piano (GRAND PIANO) Standard (STANDARD)
	C#3	Grand Piano (GRAND PIANO) Mellow (MELLOW)
	D3	Grand Piano (GRAND PIANO) Bright (BRIGHT)
	E♭3	Elec. Piano (ELEC. PIANO) 1
	E3	Elec. Piano (ELEC. PIANO) 2
	F3	Elec. Piano (ELEC. PIANO) 3
	F#3	Harpsichord (HARPSICHORD)
C2	G3	Strings (STRINGS)
	A♭3	Pipe Organ (PIPE ORGAN)
	A3	Jazz Organ (JAZZ ORGAN)
	B♭3	Metronome (METRONOME) On/Off (ON/OFF)
	B3	Tempo (TEMPO)
	C4	Beat (BEAT)
C3	C#4	Volume (VOLUME)
	D4	Tempo/Beat/Volume (TEMPO/BEAT/VOLUME) -
	E♭4	+
	E4	0
	F4	1
	F#4	2
C4	G4	3
	A♭4	4
	A4	5
	B♭4	6
	B4	7
	C5	8
C5	C#5	9
	D5	Touch Response (TOUCH RESPONSE)
	E♭5	Reverb (REVERB)
	E5	Chorus (CHORUS)
	F5	Transpose (TRANSPOSE) -
	F#5	+
C6	G5	Tune (TUNE) -
	A♭5	+
	Poniższe funkcje nie są opisane ponad klawiszami:	
	G6	Keyboard Channel
	A6	Local Control
C7	B6	Auto Power Off
	E7	Factory Reset
	G7	Execute
C8	B7	Beep

TABELA IMPLEMENTACJI MIDI

Funkcja	Transmitowane	Rozpoznane	Uwagi
Basic Default	1	1-16	
Channel Changed	1-16	1-16	
Mode Default	Mode 3	Mode 3	
Messages	X	X	
Altered	*****	*****	
Note	21-108	0-127	
Number True voice	*****	0-127 *1	
Velocity Note ON	O 9nH v=1-127	O 9nH v=1-127	** : brak relacji
Note OFF	O 8nH v=64	O 9nH v=0,8 nHv=**	
After Key's	X	X	
Touch Ch's	X	O	
Pitch Bender	X	O	
Control 0	O	O	Bank Select
Change 1	X	O	Modulation
5	X	O	Portamento Time
6,38	X *2, *3	O *2	Data entry LSB/MSB
7	X	O	Volume
10	X	O	Pan
11	X	O	Expression
64	O	O	Hold 1
65	X	O	Portamento Switch
66	X	O	Sostenuto
67	X	O	Soft Pedal
71	X	O	Filter resonance
72	X	O	Release time
73	X	O	Attack time
74	X	O	Brightness
84	X	O	Portamento Control
91	X	O	Reverb send level
93	X *3	O	Chorus send level
100,101	X *2, *3	O *2	RPN LSB/MSB
Program	O	O	
Change True #	*****	0-127	
Exclusive	O *2	O *2	
System Song Pos	X	X	
Common Song Sel	X	X	
Tune	X	X	
System Clock	X	X	
Real Time Commands	X	X	

Funkcja	Transmitowane	Rozpoznane	Uwagi
Aux All sound off	X	O	
Messages Reset all controller	X	O	
Local ON/OFF	X	X	
All notes OFF	X	O	
Active Sense	X	O	
System Reset	X	X	
Remarks	*1) W zależności od brzmienia *2) Szczegóły dotyczące RPN oraz wyłącznych komunikatów systemowych, patrz implementacja MIDI na stronie: https://support.casio.com/global/en/emi/manual/CDP-S110 *3) Wyjście z określonymi opcjami		

Mode 1: OMNI ON, POLY
 Mode 2: OMNI ON, MONO
 Mode 3: OMNI OFF, POLY
 Mode 4: OMNI OFF, MONO

O: Tak
 X: Nie