



DIGITAL KEYBOARD

PSR-F52



English

Deutsch

Français

Español

Português

Italiano

Nederlands

Polski

Dansk

Svenska

Čeština

Slovenčina

Magyar

Slovenščina

Български

Română

Latviešu

Lietuvių

Eesti

Hrvatski

Türkçe

Tiếng Việt

Owner's Manual
Benutzerhandbuch
Mode d'emploi
Manual de instrucciones
Manual do Proprietário
Manuale di istruzioni
Gebruikershandleiding
Podręcznik użytkownika
Brugervejledning
Bruksanvisning
Uživatelská příručka
Používateľská príručka
Használati útmutató
Navodila za uporabo
Ръководство на потребителя
Manualul proprietarului
Lietotāja rokasgrāmata
Vartotojo vadovas
Kasutusjuhend
Korisnički priručnik
Kullanıcı el kitabı
Hướng dẫn sử dụng

EN
DE
FR
ES
PT
IT
NL
PL
DA
SV
CS
SK
HU
SL
BG
RO
LV
LT
ET
HR
TR
VI

ZALECENIA

PRZECZYTAJ UWAŻNIE PRZED PODJĘCIEM DALSZYCH CZYNNOŚCI

Przechowuj niniejszy podręcznik użytkownika w bezpiecznym i podręcznym miejscu, aby móc skorzystać z niego w razie potrzeby.

Zasilacz sieciowy



OSTRZEŻENIE

- Ten zasilacz sieciowy jest przeznaczony do użytku tylko z instrumentami elektronicznymi marki Yamaha. Nie wolno używać go w żadnym innym celu.
- Tylko do użytku w pomieszczeniach. Nie wolno używać go w miejscach o wysokiej wilgotności.



PRZESTROGA

- Ustawiając instrument, upewnij się, że gniazdko elektryczne jest łatwo dostępne. W przypadku nieprawidłowego działania instrumentu lub jakichkolwiek innych problemów natychmiast wyłącz instrument i odłącz zasilacz sieciowy od gniazdka. Pamiętaj, że jeśli zasilacz sieciowy jest podłączony do gniazdka elektrycznego, to nawet po wyłączeniu instrumentu dociera do niego prąd o minimalnym natężeniu. Jeśli instrument nie będzie używany przez dłuższy czas, pamiętaj o wyjęciu wtyczki przewodu zasilającego z gniazdka.

Instrument



OSTRZEŻENIE

Zawsze stosuj się do podstawowych zaleceń dotyczących bezpieczeństwa, aby zapobiec poważnym zranieniom lub nawet śmierci na skutek porażenia prądem elektrycznym, zwarcia, urazów, pożaru lub innych zagrożeń. Zalecenia te obejmują m.in.:

Zasilanie / zasilacz sieciowy

- Nie umieszczaj przewodu zasilającego w pobliżu źródeł ciepła, takich jak grzejniki i kaloryfery. Przewodu nie należy również nadmiernie wyginać ani w inny sposób uszkadzać, ani też przygniatać go ciężkimi przedmiotami.
- Zawsze stosuj napięcie odpowiednie do używanego instrumentu. Wymagane napięcie jest podane na tabliczce znamionowej instrumentu.
- Należy używać tylko wskazanego zasilacza (str. 10). Użycie nieprawidłowego zasilacza może spowodować uszkodzenie lub przegrzanie instrumentu.
- Okresowo sprawdzaj stan gniazdka elektrycznego oraz usuwaj brud i kurz, który może się w nim gromadzić.

Zakaz otwierania

- Instrument nie zawiera części przeznaczonych do naprawy we własnym zakresie przez użytkownika. Nie otwieraj obudowy instrumentu ani nie próbuj wymontowywać lub wymieniać wewnętrznych jego składników. Jeśli instrument działa nieprawidłowo, natychmiast przestań z niego korzystać i przekaż go do sprawdzenia wykwalifikowanemu pracownikom serwisu firmy Yamaha.

Ostrzeżenie przed wodą i wilgocią

- Instrument należy chronić przed deszczem. Nie należy używać go w pobliżu wody ani w warunkach dużej wilgotności, ani też stawiać na nim naczyń (wazonów, butelek, szklanek itp.) z płynem, który może się wylać i dostać do jego wnętrza. Jeżeli jakkolwiek ciecz, np. woda, przedostanie się do wnętrza instrumentu, natychmiast go wyłącz i wyjmij wtyczkę przewodu zasilającego z gniazdka. Następnie przekaż instrument do sprawdzenia wykwalifikowanemu pracownikom serwisu firmy Yamaha.
- Nigdy nie wkładaj ani nie wyjmij wtyczki elektrycznej mokrymi rękami.

Ostrzeżenie przed ogniem

- Nie stawiaj na instrumencie płonących przedmiotów, takich jak świece. Płonący przedmiot może się przewrócić i wywołać pożar.

Wpływ na działanie urządzeń elektromedycznych

- Pole magnetyczne może wpływać na działanie urządzeń elektromedycznych.
 - Nie należy używać tego urządzenia w pobliżu urządzeń medycznych ani wewnątrz obszarów, w których wykorzystanie fal radiowych jest ograniczone przepisami.
 - Nie wolno używać instrumentu w odległości mniejszej niż 15 cm od osób z wszczepionym rozrusznikiem serca lub defibrylatorem.

Bateria

- Należy przestrzegać zaleceń przedstawionych poniżej. Nieprzestrzeganie ich może spowodować wybuch, pożar, przegrzanie lub wyciek elektrolitu.
 - Nie modyfikuj baterii ani nie rozbieraj jej na części.
 - Nie usuwaj baterii przez ich spalanie.
 - Nie wystawiaj baterii na działanie wysokich temperatur, takich jak bezpośrednie światło słoneczne lub ogień.
 - Nie podejmuj prób ponownego naładowania baterii, które nie są do tego przeznaczone.
 - Nie należy przechowywać baterii razem z metalowymi przedmiotami, takimi jak naszyjniki, spinki do włosów, monety i klucze.
 - Należy używać tylko wskazanego rodzaju baterii (str. 10).
 - Należy używać nowych baterii tego samego rodzaju, modelu oraz pochodzących od tego samego producenta.
 - Zawsze sprawdzaj, czy baterie są włożone zgodnie z oznaczeniami biegunów +/-.
 - Należy wyjąć baterie z instrumentu, jeżeli się wyczerpią lub instrument nie jest używany przez długi czas.
 - W przypadku korzystania z akumulatorów Ni-MH postępuj zgodnie z dołączoną do nich instrukcją. Podczas ładowania zawsze stosuj odpowiednie urządzenie ładujące.
- Baterie należy przechowywać poza zasięgiem dzieci. Mogą one przypadkiem je połknąć.
- Jeżeli baterie przeciekają, unikaj kontaktu z wyciekającym płynem. Jeżeli elektrolit dostanie się do oczu, zetknie z ustami lub skórą, zmyj go natychmiast wodą i skontaktuj się z lekarzem. Elektrolity działają korozyjnie i mogą powodować oparzenia lub utratę wzroku.

Niepokojące objawy

- W przypadku wystąpienia jednego z następujących problemów natychmiast wyłącz instrument i wyjmij wtyczkę z gniazdka. (Jeśli korzystasz z baterii, wyjmij je z instrumentu.) Następnie przekaż urządzenie do sprawdzenia pracownikom serwisu firmy Yamaha.
 - Przewód zasilający lub wtyczka zużyły się lub uszkodziły.
 - Pojawiają się nietypowe zapachy lub dym.
 - Do wnętrza instrumentu wpadł jakiś przedmiot.
 - Podczas korzystania z instrumentu następuje nagły zanik dźwięku.
 - Jeśli na instrumencie pojawiły się pęknięcia lub inne uszkodzenia.

PRZESTROGA

Zawsze stosuj się do podstawowych zaleceń dotyczących bezpieczeństwa, aby zapobiec zranieniu siebie i innych osób oraz uszkodzeniu instrumentu lub innego mienia. Zalecenia te obejmują m.in.:

Zasilanie / zasilacz sieciowy

- Nie podłączaj instrumentu do gniazdka elektrycznego przez rozgałęziacz. Takie podłączenie może obniżyć jakość dźwięku lub spowodować przegrzanie się gniazdka.
- Podczas wyciągania wtyczki przewodu elektrycznego z gniazdka instrumentu lub gniazdka elektrycznego zawsze trzymaj za wtyczkę, a nie za przewód. Pociąganie za przewód może spowodować jego uszkodzenie.
- Wyciągaj wtyczkę z gniazdka elektrycznego, jeśli instrument nie jest używany przez dłuższy czas oraz podczas burzy.

Lokalizacja

- Nie pozostawiaj instrumentu w niestabilnej pozycji, gdyż może się przewrócić lub spaść.
- Przed przemieszczeniem instrumentu należy odłączyć wszelkie podłączone kable, aby zapobiec ich uszkodzeniu lub potknięciu się o nie. Mogłyby to spowodować uraz.
- Ustawiając instrument, upewnij się, że gniazdko elektryczne, z którego chcesz korzystać, jest łatwo dostępne. W przypadku nieprawidłowego działania instrumentu lub jakichkolwiek innych problemów z urządzeniem włącz instrument i wyjmij wtyczkę z gniazdka. Wyłączone urządzenie wciąż pobiera minimalną ilość prądu. Jeśli urządzenie nie będzie używane przez długi czas, wyjmij wtyczkę przewodu zasilającego z gniazdka.
- Należy korzystać wyłącznie ze statywu przeznaczonego do danego instrumentu. Instrument należy przymocować do statywu za pomocą dołączonych śrub. W przeciwnym razie wewnętrzne elementy instrumentu mogą ulec uszkodzeniu. Instrument może się także przewrócić.

Firma Yamaha nie odpowiada za szkody spowodowane niewłaściwym użytkowaniem lub modyfikacjami instrumentu ani za utracone lub uszkodzone dane.

Zawsze wyłączaj zasilanie, jeśli nie używasz instrumentu.

Nawet jeśli przełącznik [⏻] (Standby/On) wskazuje na stan oczekiwania (wyświetlacz jest wyłączony), instrument wciąż znajduje się pod napięciem.

Jeśli urządzenie nie będzie używane przez długi czas, pamiętaj o wyjęciu wtyczki przewodu zasilającego z gniazdka.

Pamiętaj, aby zużyte baterie utylizować zgodnie z obowiązującymi przepisami.

DMI-7 2/2

NOTYFIKACJA

Aby zapobiec nieprawidłowemu działaniu lub uszkodzeniu produktu, uszkodzeniu zapisanych danych lub innego mienia, należy zawsze postępować zgodnie z przedstawionymi poniżej notyfikacjami.

■ Obchodzenie się z instrumentem

- Nie należy użytkować instrumentu w pobliżu odbiorników telewizyjnych ani radiowych, sprzętu stereo, telefonów komórkowych bądź innych urządzeń zasilanych elektrycznie. Mogłyby to wywołać przdyźwięki lub inne zakłócenia ze strony instrumentu lub tych urządzeń.
- W przypadku użytkowania instrumentu razem z aplikacją na urządzenie mobilne, takie jak smartfon czy tablet, zaleca się włączenie w tym urządzeniu trybu samolotowego, aby zapobiec ewentualnym zakłóceniom związanym z komunikacją.
- W zależności od stanu otaczających fal radiowych instrument może działać nieprawidłowo.
- Nie należy użytkować instrumentu w miejscach, w których będzie narażony na działanie takich czynników, jak: gęsty pył, wibracje, zbyt niskie lub wysokie temperatury (bezpośrednie nasłonecznienie lub inne źródło ciepła, także przy przewożeniu urządzenia samochodem w ciągu dnia). Pozwoli to zapobiec odkształceniu obudowy i uszkodzeniom wewnętrznych elementów. (Zalecany zakres temperatury roboczej: 5–40°C).
- Nie należy umieszczać na instrumencie przedmiotów wykonanych z winylu, plastiku ani gumy, ponieważ mogłyby to spowodować przebarwienie obudowy lub klawiatury.
- Nie należy naciskać wyświetlacza palcem, ponieważ jest to delikatna, wykonana z precyzją część instrumentu.

■ Konserwacja

- Do czyszczenia instrumentu należy używać miękkiej szmatki. Nie należy stosować rozcieńczalników do farb, alkoholu, płynów czyszczących ani chusteczek nasączonych środkiem chemicznym.

Numer modelu, numer seryjny, wymagania dotyczące zasilania itp. można znaleźć na tabliczce znamionowej lub obok niej, na spodzie instrumentu.

Zapisz ten numer w miejscu poniżej i zachowaj ten podręcznik jako dowód zakupu, aby ułatwić identyfikację instrumentu w przypadku jego ewentualnej kradzieży.

Połączenia

- Przed podłączeniem instrumentu do innych urządzeń elektronicznych odłącz je od zasilania. Zanim włączysz lub wyłączysz zasilanie wszystkich połączonych urządzeń, ustaw wszystkie poziomy głośności na minimum.
- Należy ustawić głośność wszystkich urządzeń na poziom minimalny i dopiero w trakcie grania stopniowo zwiększać ją do odpowiedniego poziomu.

Obchodzenie się z instrumentem

- Nie wolno wkładać przedmiotów papierowych, metalowych ani żadnych innych w szczeliny obudowy instrumentu lub klawiatury. Może to spowodować obrażenia użytkownika lub innych osób, a także przyczynić się do uszkodzenia instrumentu lub innego mienia.
- Nie opieraj się o instrument i nie ustawiaj na nim ciężkich przedmiotów. Nie stosuj nadmiernej siły wobec przycisków, przełączników ani złączy.
- Korzystanie z instrumentu lub słuchawek przez dłuższy czas, gdy jest ustawiony bardzo wysoki, drażniący poziom głośności, może doprowadzić do trwałego uszkodzenia słuchu. Jeśli zauważył osłabienie słuchu lub dzwonienie w uszach, jak najszybciej skontaktuj się z lekarzem.

Informacje

■ Informacje o prawach autorskich

- Prawa autorskie do „zawartości”^{*1} zainstalowanej w tym produkcie należą do Yamaha Corporation lub właściciela praw autorskich. Z wyjątkiem przypadków dozwolonych przez prawa autorskie i inne stosowne prawa, takie jak kopiowanie do użytku osobistego, zabrania się „odwzorowywania lub przekazywania”^{**2} bez zgody właściciela praw autorskich. Podczas korzystania z tej zawartości należy skonsultować się z ekspertem ds. praw autorskich.

Jeśli stworzysz muzykę lub występujesz z zawartością, używając oryginalnego produktu, a następnie nagrywasz i rozprowadzasz je, zgoda firmy Yamaha Corporation nie jest wymagana, niezależnie od tego, czy metoda dystrybucji jest płatna, czy bezpłatna.

* 1: Słowo „zawartość” obejmuje program komputerowy, dane audio, dane stylu akompaniamentu, dane w formatach MIDI oraz WAVE, dane nagrań brzmień, zapis nutowy, dane nutowe itp.

* 2: Wyrażenie „odwzorowywanie lub przekierowanie” obejmuje samodzielne wyodrębnianie zawartości tego produktu lub nagrywanie i rozpowszechnianie jej bez zmian w podobny sposób.

■ Informacje o funkcjach i danych zawartych w instrumencie

- Czas trwania i aranżacja niektórych wstępnie zaprogramowanych utworów zostały zmodyfikowane, dlatego utwory te nie odpowiadają dokładnie oryginałom.

■ Informacje o podręczniku

- Ilustracje i przedstawienia wyświetlacza zamieszczone w tym podręczniku służą jedynie do celów instruktażowych i mogą się nieco różnić od tego, co widać na instrumencie.
- Nazwy firm i produktów wymienione w tej instrukcji są znakami towarowymi lub zastrzeżonymi znakami towarowymi odpowiednich firm.

Nawiasy kwadratowe []

Nazwy przycisków na panelu i gniazd znajdują się w nawiasach kwadratowych. Poza tym, słowo „przycisk” zostało pominięte w tym podręczniku (na przykład przycisk START/STOP jest wyrażony jako [START/STOP]).

Nr modelu _____

Nr seryjny _____

(bottom_pl_01)

Dziękujemy za zakup keyboardu cyfrowego firmy Yamaha!

Instrument ten jest przenośną klawiaturą zawierającą bogaty zestaw różnorodnych brzmień i funkcji.

Zachęcamy do dokładnego zapoznania się z niniejszym podręcznikiem, aby móc w pełni korzystać z zaawansowanych i wygodnych funkcji instrumentu. Zaleca się także zachowanie tego podręcznika i przechowywanie go w bezpiecznym miejscu, aby w razie potrzeby był zawsze dostępny.

Dołączone wyposażenie

- Podręcznik użytkownika (niniejsza książka) (1)
- Zasilacz sieciowy (1)
* może nie wchodzić w skład zestawu (w zależności od lokalizacji użytkownika). Można to sprawdzić u miejscowego przedstawiciela handlowego firmy Yamaha.
- Online Member Product Registration (Formularz rejestracyjny użytkownika produktu firmy Yamaha) (1)
- Pulpit nutowy (1)

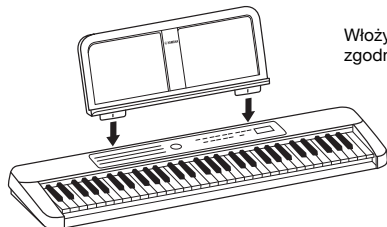

Włożyć pulpit nutowy w szczeliny zgodnie z rysunkiem

Zeszyt Song Book, księga utworów (materiał online)

Zawiera ona zapisy nutowe utworów wstępnie zaprogramowanych w pamięci instrumentu (z wyjątkiem utworu nr 001). Aby uzyskać zeszyt Song Book, księga utworów, należy pobrać go ze strony produktu w witrynie internetowej Yamaha.

Yamaha Global Site <https://www.yamaha.com>



Zeszyt Song Book, księga utworów

Wymagania dotyczące zasilania

Chociaż instrument może być zasilany zarówno przez zasilacz sieciowy, jak i baterie, zaleca się stosowanie zasilacza, jeśli jest to możliwe.

Korzystanie z zasilacza sieciowego

OSTRZEŻENIE

- **Przestrzegaj środków ostrożności podanych w sekcji „Zasilanie / zasilacz sieciowy” na str. 3.**

Podłącz zasilacz sieciowy w kolejności pokazanej na ilustracji.

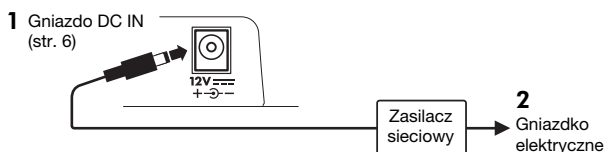

OSTRZEŻENIE

- **Jeśli używasz zasilacza z wymiennymi wtyczkami, upewnij się, czy wtyczka jest na stałe podłączona do zasilacza sieciowego. Użycie samej wtyczki może spowodować porażenie prądem lub pożar.**
- **Po przypadkowym odłączeniu wtyczki od zasilacza wsuń ją z powrotem na właściwe miejsce, aż się zatrzaśnie, nie dotykając metalowych części. Aby uniknąć porażenia prądem, zwarcia lub uszkodzenia instrumentu, należy się upewnić, że styki zasilacza sieciowego i wtyczki nie są pokryte kurzem.**

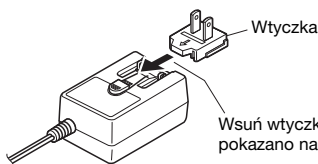

Kształt wtyczki może być różny w zależności od kraju.

PRZESTROGA

- **Ustawiając urządzenie, upewnij się, że gniazdko elektryczne, z którego chcesz korzystać, jest łatwo dostępne. W przypadku nieprawidłowego działania instrumentu lub jakichkolwiek innych problemów z urządzeniem natychmiast wyłącz instrument i wyjmij wtyczkę z gniazdka.**

UWAGA

- **Przy odłączaniu zasilacza sieciowego należy wykonać powyższą procedurę w odwrotnej kolejności.**

Korzystanie z baterii

Instrument wymaga stosowania baterii typu „AA”, alkalicznych (LR6)/manganowych (R6) lub akumulatorów Ni-MH (HR6). Zalecane są baterie alkaliczne bądź akumulatory Ni-MH z możliwością ładowania, ponieważ wydajność innych typów baterii może być mniejsza.

OSTRZEŻENIE

- **Należy przestrzegać zaleceń znajdujących się w sekcji „Bateria” w na str. 3.**

- 1 Upewnij się, że przełącznik zasilania instrumentu jest ustawiony w pozycji wyłączonej.
- 2 Otwórz pokrywę schowka na baterie, który znajduje się na spodniej płycie instrumentu.

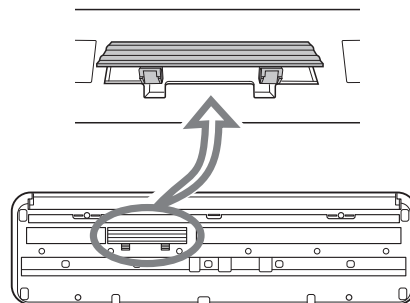

- 3 Włóż sześć nowych baterii w taki sposób, aby ich bieguny były skierowane zgodnie z oznaczeniami wewnątrz schowka.

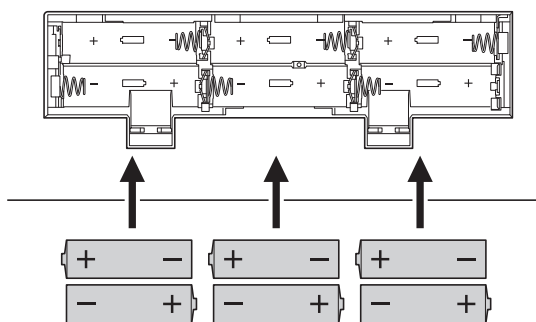

- 4 Załóż pokrywę schowka w taki sposób, aby została szczelnie zamknięta.

Należy się upewnić, że wybrany jest właściwy rodzaj baterii (str. 10).

NOTYFIKACJA

- **Jeśli poziom energii baterii będzie zbyt niski, aby instrument mógł działać prawidłowo, może dojść do obniżenia głośności, zniekształcenia dźwięku, mogą wystąpić też inne problemy. W takiej sytuacji należy wymienić wszystkie baterie na nowe lub odpowiednio naładowane.**

UWAGA

- Instrument nie ładuje baterii. Podczas ładowania zawsze stosuj odpowiednie urządzenie ładujące.
- Jeśli w instrumencie znajdują się baterie, a zasilacz jest podłączony, prąd będzie automatycznie pobierany z zasilacza.

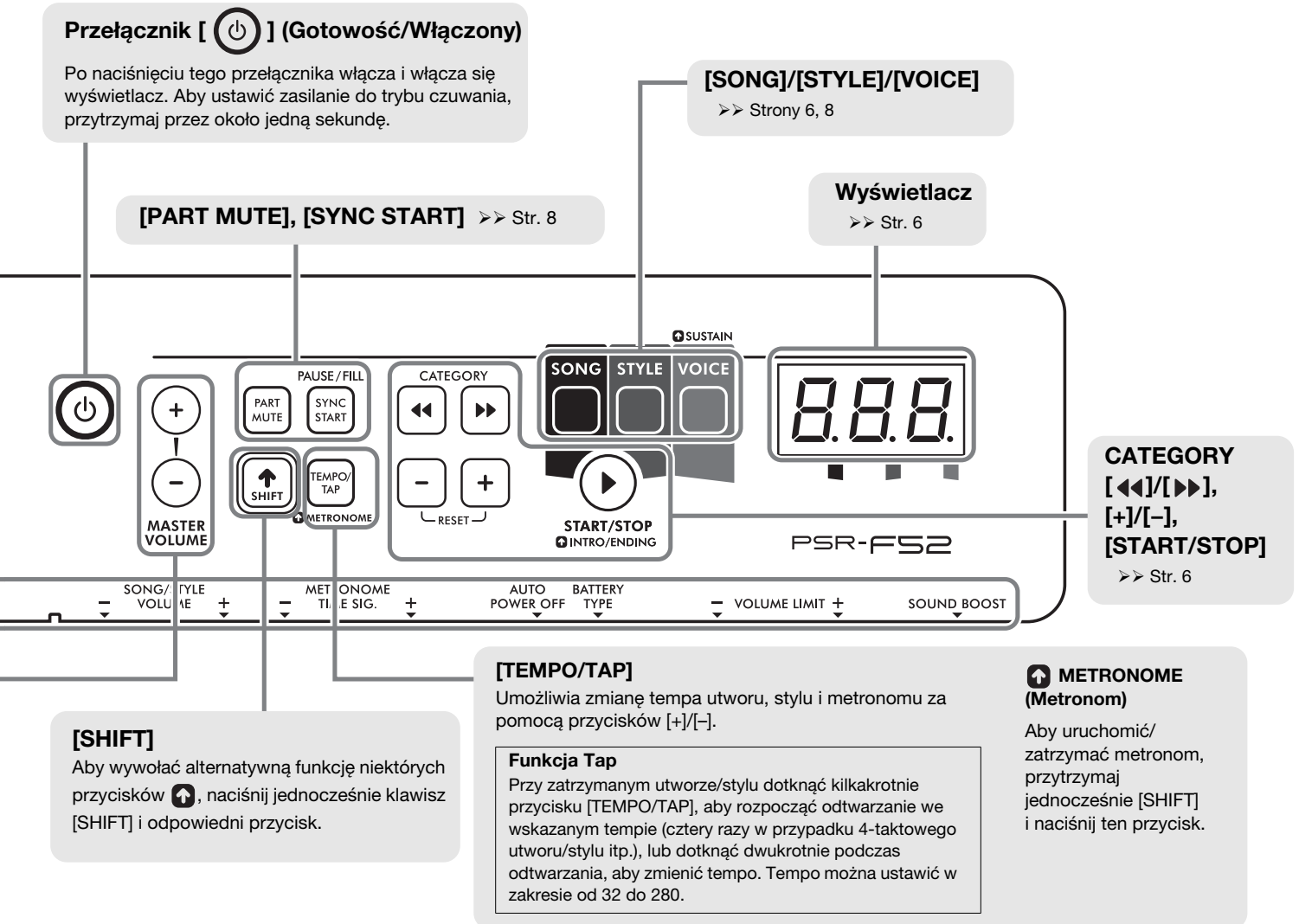

2 Użyj CATEGORY (Kategorii) [◀]/[▶] lub [+]/[-], aby wybrać żądany utwór / styl / brzmienie.

Kategorie utworów / stylów / brzmień można sprawdzić na panelu przednim.

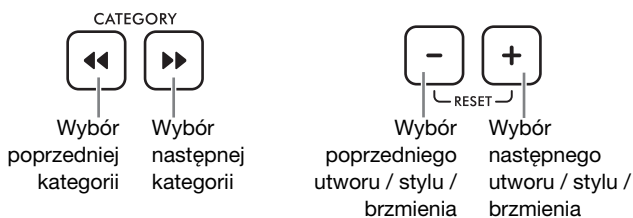

3 Zagraj na klawiaturze lub przycisk [START/STOP], aby uruchomić utwór/styl.

Aby zatrzymać odtwarzanie utworu lub stylu, naciśnij ponownie [START/STOP].

* W odtwarzaniu stylu najpierw odtwarzany jest wstęp, a następnie tylko partia rytmiczna, ze względu na funkcję Auto Intro/Ending (str. 9). Niektóre style nie zawierają partii rytmicznej.

* Aby uzyskać więcej informacji na temat utworu / stylu / brzmienia, patrz str. 8.

Kopia zapasowa i inicjowanie

Parametry kopii zapasowej

Poniższe ustawienia zostaną zapamiętane, nawet w przypadku wyłączenia zasilania.

- Master Volume (Główne ustawienie głośności)
- Volume Limit (Limit głośności)
- Tuning (Dostrajanie)
- Chord Fingering Type (Typ palcowania akordów)
- Auto Power Off (Automatyczne wyłączanie)
- Battery Type (Rodzaj baterii)

Inicjowanie

Przytrzymując najwyższy biały klawisz, naciśnij przełącznik [] (Gotowość/Włączony), aby zainicjować parametry kopii zapasowej. Na wyświetlaczu pojawi się napis „L L r”.

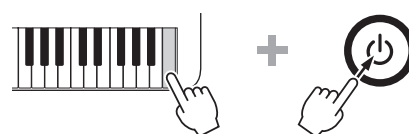

Brzmienia

Brzmienia stanowią istotę keyboardu PSR-F52, pozwalając grać realistycznymi barwami 144 instrumentów (str. 11).

Podczas wybierania brzmienia i grze na PSR-F52 poniższe przydatne są poniższe funkcje.

OTS (ustawiania jednym przyciskiem; brzmienie nr 000)

Po wybraniu utworu/stylu wystarczy wybrać brzmienie nr 000, aby automatycznie przywołać najodpowiedniejsze brzmienie do gry z tym utworem/stylem.

Sustain (Przedłużanie dźwięków)

Aby włączyć/wyłączyć tę funkcję, przytrzymaj jednocześnie [SHIFT] i naciśnij [VOICE].

Po włączeniu tej funkcji dźwięki grane na klawiaturze nie będą tłumione, lecz będą długo wybrzmiewać.



Sound Boost (Wzmocnienie dźwięku) ➤➤ str. 9

Ta funkcja jest przydatna do głośniejszej i mocniejszej gry bez użycia zewnętrznego głośnika.

Tryb Duo

Po włączeniu tej funkcji klawiatura dzielona jest na dwie sekcje (C1–F#3 oraz G3–C6) o takim samym brzmieniu i zakresie oktawy. Jest to przydatne podczas gry lub nauki dwóch osób (na przykład ucznia i nauczyciela).

Aby uzyskać instrukcje dotyczące włączania/wyłączania tej funkcji, zobacz str. 9.

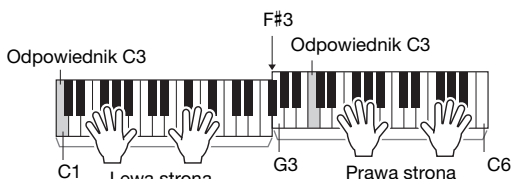

Przykładowymi nazwami nut są „C1” lub „C3”. Więcej nazw nut można znaleźć na ilustracji str. 9.

Utwory

Utwory służą do prezentacji możliwości instrumentu PSR-F52. To 69 specjalnie nagranych kompozycji (str. 15), które można odtwarzać dla przyjemności lub w celu ćwiczenia gry.

➤➤ **Pobierz bezpłatny zeszyt cyfrowy Song Book, księga utworów (str. 5) i spędzaj przyjemnie czas, ćwicząc granie utworów!**

Użyj przycisków poniżej, aby sterować odtwarzaniem zgodnie z potrzebami.

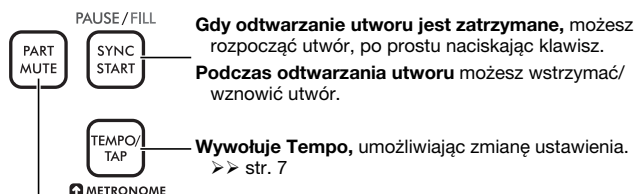

Wycisza prawą/lewą ścieżkę utworu, pozwalając Ci grać lub ćwiczyć wyciszoną część samodzielnie. Naciśnij ten przycisk wielokrotnie, aby wybrać żądaną partię do wyciszenia.

* Gdy obie partie zostaną wyciszone, zagraj partię prawej lub lewej ręki.

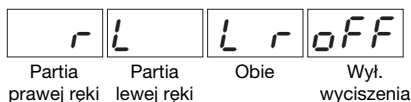

Style

Style umożliwiają wykonanie utworów różnych gatunków muzyki z towarzyszeniem profesjonalnego zespołu. Aby grać z akompaniamentem, wystarczy grać lewą ręką prymy akordów.

Po wybraniu stylu (str. 6) obszar klawiatury po lewej stronie klawisza F#2 staje się zakresem akompaniamentu automatycznego i służy jedynie wprowadzaniu akordów.

Wybierz styl nr 65 „6/8 March” i próbuj zagrać prymy akordów, stawiając lewą ręką akordy, a prawą grając melodię.

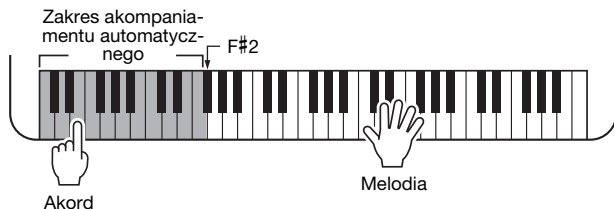

If You're Happy and You Know It



* Jeśli w zapisie nutowym znajdują się krzyżyki (#) lub bemole (b), przed rozpoczęciem gry ze stylem musisz ustawić opcję „6 Smart Chord Key” (Tonacja inteligentnych akordów) na str. 9.

Podczas odtwarzania stylów użyj przycisków poniżej zgodnie z potrzebami.

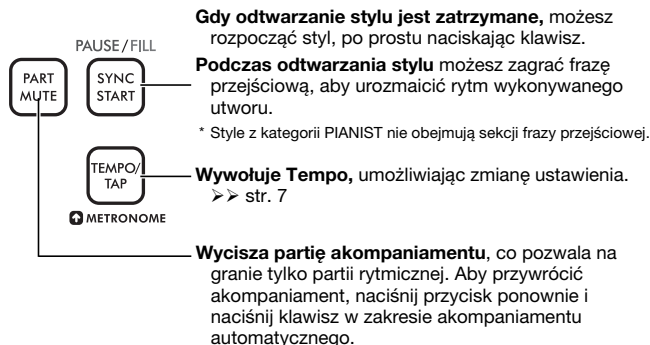

Gdy odtwarzanie stylu jest zatrzymane, możesz rozpocząć styl, po prostu naciskając klawisz.

Podczas odtwarzania stylu możesz zagrać frazę przejściową, aby urozmaicić rytm wykonywanego utworu.

* Style z kategorii PIANIST nie obejmują sekcji frazy przejściowej.

Wywołuje Tempo, umożliwiając zmianę ustawienia. ➤➤ str. 7

Wycisza partię akompaniamentu, co pozwala na granie tylko partii rytmicznej. Aby przywrócić akompaniament, naciśnij przycisk ponownie i naciśnij klawisz w zakresie akompaniamentu automatycznego.

Wstęp i zakończenie

Domyślnie schematy wstępu i zakończenia są automatycznie dodawane na początku i na końcu odtwarzania stylu ze względu na funkcję Auto Intro/Ending (Automatyczny wstęp/zakończenie) (str. 9). Jeśli chcesz samodzielnie dodać wstęp i zakończenie, wyłącz funkcję Auto Intro/Ending (Automatyczny wstęp/zakończenie) i jednocześnie przytrzymaj wciśnięty przycisk [SHIFT] i naciśnij [START/STOP] przed rozpoczęciem/zakończeniem odtwarzania stylu.

Chord Fingering Type (Typ palcowania akordów) ➤➤ Str. 9

Sposób grania akordów podczas grania stylami nazywa się „typem palcowania”. Za pomocą tego instrumentu możesz wybrać jeden z dwóch typów palcowania. Domyślne ustawienie to „Smart Chord”.

➤➤ **Aby użyć brzmienia w całym zakresie w trybie stylu, naciśnij przycisk [PART MUTE].**

Funkcje



Aby ustawić różne funkcje, naciśnij odpowiedni klawisz (wielokrotnie, jeśli to konieczne), przytrzymując przycisk [SHIFT].

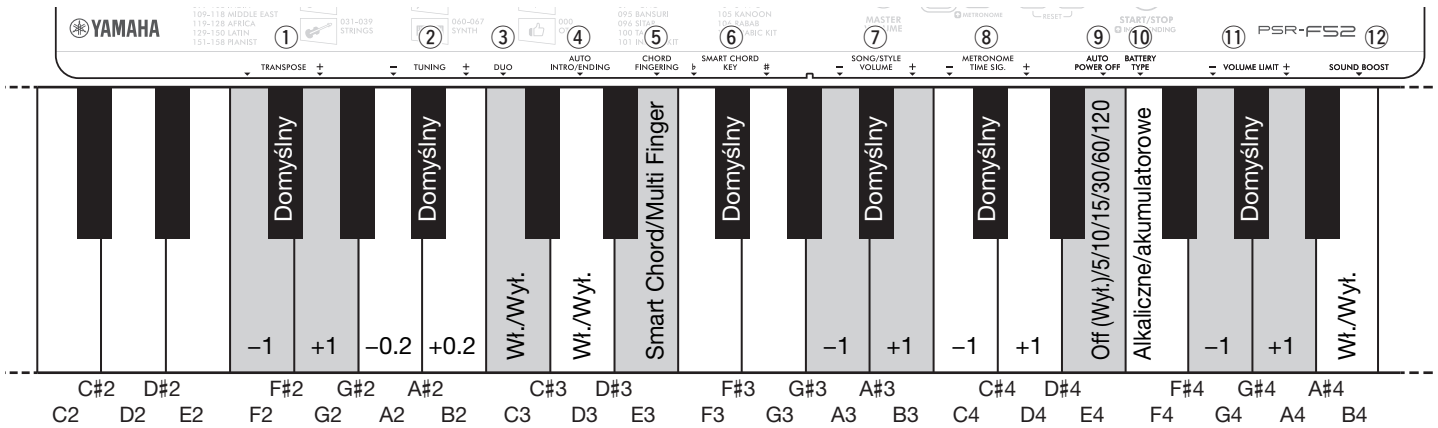

Lista funkcji

Nazwa funkcji	Opis	Wartość domyślna	Zakres/Ustawienia
① Transpose (Transpozycja)	Określa strój instrumentu w jednostkach co pół tonu.	00	-12–0–12
② Tuning (Dostrajanie)	Określa szczegóły dostrajania instrumentu w krokach co 0,2 Hz. Na wyświetlaczu pominięto setki cyfr wartości ustawień.	440.0	427.0(♯ 7♭)–440.0(400)–453.0(5 3♭)
③ Tryb Duo	Włącza/wyłącza funkcję Duo (str. 8).	Wyt. (dof)	Wł. (don) / wyt. (dof)
④ Auto Intro/Ending (Automatyczny wstęp/zakończenie)	Włącza/wyłącza funkcję Auto Intro/Ending (str. 8).	Wł. (don)	Wł. (don) / wyt. (dof)
⑤ Chord Fingering Type (Typ palcowania akordów)	Określa, jak zagrać akord w zakresie akompaniamentu automatycznego (str. 8) podczas gry z użyciem stylu. <ul style="list-style-type: none"> Smart Chord (5 7 7): Po prostu zagraj prymę akordu, a odpowiedni akord zostanie odtworzony zgodnie z tonacją. Aby uzyskać najlepsze rezultaty, należy ustawić tonację funkcji „⑥ Smart Chord Key”. Multi Finger (7 7 7): To sposób odtwarzania stylu polegający na graniu wszystkich nut akordu. <p>UWAGA</p> <ul style="list-style-type: none"> Po ustawieniu rodzaju palcowania na Smart Chord melodia niektórych utworów może nie być odpowiednia dla akordu. Aby uzyskać szczegółowe informacje na temat dostępnych akordów, które można grać, patrz „Tablica inteligentnych akordów” na str. 16. 	Smart Chord (5 7 7)	Smart Chord (5 7 7) / Multi Finger (7 7 7)
⑥ Smart Chord Key (Tonacja inteligentnych akordów)	Określa oznaczenie tonacji, gdy typ palcowania akordów jest ustawiony na „Smart Chord”. Jeśli zapis nutowy pokazuje na przykład 1 z bemolem (♭), naciśnij klawisz G3 lub F3, aż na wyświetlaczu zostanie wyświetlony napis „FL1”. <p>Oznaczenie tonacji (tonacja F-dur)</p>	Brak oznaczenia tonacji (5 7 7: C-dur lub a-moll)	7 bemoli (F 7 7)–0 (5 7 7)–7 krzyżyków (5 7 7)
⑦ Song/Style/Metronome Volume (Głośność Stylu / Utworu / Metronomu)	Określa głośność utworu/stylu/metronomu.	12	00–15
⑧ Metrum metronomu	Określa takt metronomu. Gdy zostanie ustawiona na przykład wartość 4, metrum będzie ustawione na 4/4, a pierwsze uderzenie będzie akcentowane za pomocą dźwięku dzwonka.	Aktualny utwór lub takt stylu	0 (brak uderzenia)–16
⑨ Auto Power Off (Automatyczne wyłączenie)	Służy do określania czasu, jaki musi upłynąć, zanim nastąpi automatyczne wyłączenie instrumentu.	30 minut	oFF/5/10/15/30/60/120 (min)
⑩ Battery Type (Rodzaj baterii)	Określa rodzaj baterii włożonych do instrumentu.	Baterie alkaliczne (alkaline) / Baterie manganowe (manganese) (7 7)	7 7 : Baterie alkaliczne (alkaline) / baterie manganowe (manganese) (7 7) ni : Akumulatory (Ni-MH)
⑪ Volume Limit (Limit głośności)	Określa maksymalną wartość głównego ustawienia głośności.	15	01–15
⑫ Sound Boost (Wzmocnienie dźwięku)	Włącza/wyłącza funkcję wzmocnienia dźwięku (str. 8). <p>UWAGA</p> <ul style="list-style-type: none"> Gdy funkcja wzmocnienia dźwięku jest włączona, dźwięk może być bardziej zniekształcony. 	Wyt. (bof)	Wł. (bon) / wyt. (bof)

Rozwiązywanie problemów

Problem	Rozwiązanie
Podczas włączania lub wyłączenia instrumentu, słychać przez chwilę trzaski.	Jest to normalne zjawisko, które wskazuje, że instrument pobiera energię elektryczną.
<ul style="list-style-type: none"> • Brak dźwięku. • Głośność jest za mała. 	<ul style="list-style-type: none"> • Odłącz słuchawki z gniazda [PHONES/OUTPUT] (str. 6). • Sprawdź, czy ustawienie limitu głośności (str. 9) jest zbyt niskie czy nie. • Wymień wszystkie baterie na nowe lub ponownie naładowane.
Akompaniament automatyczny stylu nie jest odtwarzany.	Akompaniament automatyczny może zostać wyciszony. Naciśnij przycisk [PART MUTE].
Zasilanie niespodziewanie się wyłącza.	To jest normalne i funkcja automatycznego wyłączenia jest uruchomiona (str. 9). Jeśli musisz wyłączyć funkcję Automatyczne wyłączenie, wybierz opcję „OFF”.
Gdy instrument jest włączony, zasilanie wyłącza się niespodziewanie.	Najwyraźniej z powodu nadmiernego natężenia prądu zadziałał obwód ochronny. Może się to zdarzyć w przypadku użycia innego zasilacza sieciowego niż zalecany lub usterki zasilacza sieciowego. Należy używać tylko wskazanego zasilacza (patrz niżej). Jeśli okaże się, że działa nieprawidłowo, skontaktuj się z pracownikiem serwisu Yamaha.

Dane techniczne

Nazwa produktu	Keyboard cyfrowy
Wymiary (szer. x gł. x wys.)	920 mm x 266 mm x 73 mm
Waga	2,8 kg (bez baterii)
Klawiatura	61 klawiszy o standardowym rozmiarze
Wyświetlacz	7-segmentowy wyświetlacz LED
Język panelu	Angielski
Brzmienia	<ul style="list-style-type: none"> • Wstępnie zdefiniowane: 136 brzmień (w tym 41 brzmień World) + 8 zestawów perkusyjnych (w tym 5 zestawów perkusyjnych World) • Polifonia (maks.): 32
Style akompaniamentu	<ul style="list-style-type: none"> • Wstępnie zdefiniowane: 158 (w tym 75 stylów World) • Palcowanie: Smart Chord, Multi Finger • Elementy sterujące stylami: Fill-in, Intro/Ending (Auto/Manual)
Utwory (tylko dane MIDI, dane audio nie są obsługiwane)	Wstępnie zdefiniowane: 69 (w tym 1 utwór demonstracyjny)
Funkcje	<ul style="list-style-type: none"> • Ustawianie jednym przyciskiem (One Touch Setting) • Funkcja Panel Sustain • Sync Start • Part Mute • Metronome (Metronom) • Zakres tempa: 11–280 (32–280, Tap Tempo) • Tryb Duo • Transpozycja: -12–0–+12 • Dostrajanie: 427,0–440,0–453,0 Hz (co ok. 0,2 Hz) • Sound Boost (Wzmocnienie dźwięku) • Volume Limit (Limit głośności)

Złącza	<ul style="list-style-type: none"> • Gniazdo DC IN: 12 V • Słuchawki/wyjście: stereo mini (PHONES/OUTPUT)
Wzmacniacze	2,5 W x 2
Głośniki	8 cm x 2
Zasilacz	<ul style="list-style-type: none"> • Zasilacz sieciowy PA-130 lub inny zalecany przez firmę Yamaha (wyjście: DC 12 V, 0,7 A lub 1,0 A) • Baterie: sześć baterii alkalicznych (LR6), manganowych (R6) lub akumulatory Ni-MH (HR6), rozmiar AA
Zużycie energii	6 W (przy korzystaniu z zasilacza sieciowego PA-130B AC)
Automatyczne wyłączenie	Wył./5/10/15/30/60/120 (min)
Dołączone wyposażenie	<ul style="list-style-type: none"> • Podręcznik użytkownika • Online Member Product Registration (Formularz rejestracyjny użytkownika produktu firmy Yamaha) • Pulpit nutowy • Zasilacz sieciowy* (PA-130 lub inny zalecany przez firmę Yamaha) <p>* Może nie być dołączony (zależnie od kraju). Należy to sprawdzić u przedstawiciela handlowego.</p>
Akcesoria sprzedawane oddzielnie (Mogą być niedostępne w zależności od kraju).	<ul style="list-style-type: none"> • Zasilacz sieciowy: Użytkownicy w USA lub Europie: PA-130 lub odpowiednik zalecany przez firmę Yamaha • Modele przeznaczone na pozostałe rynki: PA-3C, PA-130 lub odpowiednik • Słuchawki: HPH-50/HPH-100/HPH-150

* Zawartość tego podręcznika odnosi się do najnowszych danych technicznych z dnia publikacji. Najnowszy podręcznik można pobrać z witryny internetowej firmy Yamaha. Ponieważ dane techniczne, wyposażenie i akcesoria sprzedawane oddzielnie mogą się różnić w poszczególnych krajach, należy je sprawdzić u lokalnego sprzedawcy sprzętu firmy Yamaha.

Informacje dla Użytkowników odnośnie do zbiórki i utylizacji starego sprzętu oraz zużytych baterii



Te symbole na sprzętach, opakowaniach i/lub dokumentach towarzyszących oznaczają, że zużyte sprzęty elektrycznego i elektronicznego, jak również baterii nie należy wyrzucać ze zwykłymi odpadami domowymi. Zgodnie z przepisami swojego kraju w celu poprawnego oczyszczenia, regeneracji i przetwarzania starych sprzętów oraz zużytych baterii proszę oddawać je do odpowiednich punktów zbierania ww. Prawidłowa utylizacja owych sprzętów i baterii pomaga zachowywać cenne zasoby, a także zapobiegać wszelkim potencjalnym negatywnym wpływom na zdrowie ludzi i stan środowiska, które mogłyby wynikać w przypadku nieprawidłowego obchodzenia się z odpadami.

W celu uzyskania dalszych informacji na temat zbiórki i przetwarzania starych sprzętów i baterii proszę skontaktować się z lokalnym samorządem miejskim, zakładem utylizacji odpadów lub punktem sprzedaży, w którym nabyto przedmioty.



Dla użytkowników biznesowych w Unii Europejskiej:

W celu wyrzucenia sprzętu elektrycznego i elektronicznego proszę skontaktować się ze swoim dealerem lub dostawcą i zasięgnąć dalszej informacji.



Informacje dotyczące utylizacji w krajach poza Unią Europejską:

Te symbole obowiązują tylko w Unii Europejskiej. W celu wyrzucenia tych przedmiotów proszę skontaktować się ze swoimi władzami lokalnymi lub dealerem i zapytać o prawidłową metodę utylizacji.

Uwaga dotycząca symbolu baterii (dwa ostatnie przykłady symboli):

Symbol ten może być używany w kombinacji z symbolem chemicznym. W takim przypadku jest zgodny z wymogiem zawartym w dyrektywie UE w sprawie baterii i akumulatorów odnoszącej się do danej substancji chemicznej.

(weee_battery_eu_pl_02)

Voice List / Liste der Voices / Liste des sonorités / Lista de voces / Lista de vozes / Elenco delle voci / Voiceoverzicht / Lista brzmień / Liste over lyde / Lista över ljud / Seznam rejstříků / Zoznam hlasov / Hangszínek listája / Seznam zvokov / Списък с тонове / Listă de voci / Skaņu saraksts / Garsų sąrašas / Helide loend / Popis zvukova / Enstrüman Sesi Listesi / Danh sách tiếng / قائمة الأصوات

Voice No.	Voice Name
PIANO & E.PIANO	
1	Grand Piano
2	Bright Piano
3	Honky Tonk Piano
4	Harpsichord
5	Electric Piano 1
6	Electric Piano 2
7	Electric Grand
ORGAN	
8	Drawbar Organ
9	Percussive Organ
10	Rock Organ
11	Pipe Organ
12	Reed Organ
ACCORDION	
13	Accordion
14	Tango Accordion
15	Harmonica
GUITAR & BASS	
16	Nylon Guitar
17	Steel Guitar
18	12Strings Guitar
19	Jazz Guitar
20	Clean Guitar
21	Muted Guitar
22	Overdriven Guitar
23	Distortion Guitar
24	Ukulele
25	Acoustic Bass
26	Finger Bass
27	Pick Bass
28	Fretless Bass
29	Slap Bass
30	Synth Bass
STRINGS	
31	Strings 1
32	Strings 2
33	Synth Strings
34	Pizzicato Strings
35	Violin
36	Viola
37	Cello
38	Contrabass
39	Orchestral Harp
WOODWIND	
40	Flute
41	Piccolo
42	Recorder
43	Oboe
44	Clarinet
45	Bassoon
SAXOPHONE	
46	Tenor Sax
47	Alto Sax

Voice No.	Voice Name
48	Soprano Sax
49	Baritone Sax
BRASS	
50	Brass Section
51	Trumpet
52	Trombone
53	French Horn
54	Tuba
55	Synth Brass
PERCUSSION	
56	Vibraphone
57	Marimba
58	Celesta
59	Timpani
SYNTH	
60	Square Lead
61	Sawtooth Lead
62	Bass & Lead
63	New Age Pad
64	Warm Pad
65	Halo Pad
66	Crystal
67	Brightness
WORLD	
68	Pan Flute
69	Ocarina
70	Banjo
71	Bagpipe
72	Dulcimer 1
73	Dulcimer 2
74	Gamelan Gongs
75	Suling
76	Bonang
77	Gender
78	Rama Cymbal
79	Thai Bells
80	Koto
81	Indonesian Kit 1
82	Indonesian Kit 2
83	Er Hu
84	Ma Tou Qin
85	Pi Pa
86	Yang Qin
87	Gu Zheng
88	Di Zi
89	Chinese Kit
90	Tanpura
91	Harmonium 1 (Single Reed)
92	Harmonium 2 (Double Reed)
93	Harmonium 3 (Triple Reed)
94	Pungi
95	Bansuri
96	Sitar
97	Detuned Sitar

Voice No.	Voice Name
98	Shehnai
99	Gopichant
100	Tabla
101	Indian Kit
102	Nay
103	Oud
104	Santur
105	Kanoon
106	Rabab
107	Arabic Kit
108	Kalimba
109	Trompeta Banda
110	Trombon Banda
111	Steel Drums
112	Cavaquinho
113	Zampoña
DRUM KIT	
114	Standard Kit
115	Brush Kit
116	Dance Kit
DUAL	
117	Octave Piano
118	Piano & Strings
119	Piano Pad
120	E.Piano Pad
121	Octave Harpsichord
122	Full Organ
123	Octave Strings
124	Octave Pizzicato
125	Strings & Flute
126	Strings Pad
127	Flute & Clarinet
128	Oboe & Bassoon
129	Alto Sax & Tenor Sax
130	Octave Brass
131	Power Brass
132	Jazz Section
133	Orchestra Tutti
134	Trumpet & Trombone
135	Fat Lead
136	Bell Mixture
137	Bell Pad
SPLIT	
138	Piano / A.Bass
139	E.Piano / E.Bass
140	Brass / Tuba
141	Trumpet / Trombone
142	Flute / Oboe / Clarinet / Bassoon
143	Soprano / Alto / Tenor / Baritone Sax
144	Trumpet / Horn / Trombone / Tuba

**Drum Kit List / Liste der Drum Kits / Liste des kits de batterie / Lista de juegos de batería /
 Lista do conjunto de percussão / Elenco dei kit di batteria / Lijst met drumkits /
 Lista zestawów perkusyjnych / Liste over trommesæt / Lista över trumset /
 Seznam bicích sad / Zoznam bicích nástrojov / Dobkészletek listája / Seznam bobnov /
 Списък на набор от ударни инструменти / Listă Seturi de tobe / Bungu komplektu saraksts /
 Mušamujų rinkinio sąrašas / Trummikomplektide loend / Popis kompleta bubnjeva /
 Davul Seti Listesi / Danh sách bộ trống / قائمة مجموعة الآلات الإيقاعية**

☐ : Same as "Standard Kit."

■ : No Sound.

		No. 114	No. 115	No. 116	No. 101	No. 107
		Standard Kit	Brush Kit	Dance Kit	Indian Kit	Arabic Kit
C1	C	1 Finger Snap			Baya ge	Khaligi Clap 1
	■ C#1	C# 1 Brush Tap			Baya ke	Zarb Back mf
D1	D	1 Brush Swirl			Baya ghe	Khaligi Clap 2
	■ D#1	D# 1 Brush Slap			Baya ka	Arabic Zalgouta Close
E1	E	1 Brush Tap Swirl		Reverse Cymbal	Tabla na	Arabic Hand Clap
	F	1 Snare Roll			Tabla tin	Tabel Tak 1
F1	F#	1 Castanet			Tablabaya dha	Sagat 1
	■ F#1	F# 1 Castanet				
G1	G	1 Snare Soft	Brush Slap 2	Snare Techno	Dhol 1 Open	Tabel Dom
	■ G#1	G# 1 Surdo Open			Dhol 1 Slap	Sagat 2
A1	A	1 Bass Drum Soft		Kick Techno Q	Dhol 1 Mute	Tabel Tak 2
	■ A#1	A# 1 Open Rim Shot		Rim Gate	Dhol 1 Open Slap	Sagat 3
B1	B	1 Bass Drum Hard		Kick Techno L	Dhol 1 Roll	Riq Tik 3
	■ B1	B 1 Bass Drum Hard				
C2	C	2 Bass Drum	Bass Drum Jazz	Kick Techno	Dandia Short	Riq Tik 2
	■ C#2	C# 2 Side Stick		Side Stick Analog	Dandia Long	Riq Tik Hard 1
D2	D	2 Snare	Brush Slap 3	Snare Clap	Chutki	Riq Tik 1
	■ D#2	D# 2 Hand Clap			Chipri	Riq Tik Hard 2
E2	E	2 Snare Tight	Brush Tap	Snare Dry	Khanjira Open	Riq Tik Hard 3
	F	2 Floor Tom L	Tom Brush 1	Tom Analog 1	Khanjira Slap	Riq Tish
F2	F#	2 Hi-Hat Closed		Hi-Hat Close Analog 1	Khanjira Mute	Riq Snouj 2
	■ F#2	F# 2 Hi-Hat Closed				
G2	G	2 Floor Tom H	Tom Brush 2	Tom Analog 2	Khanjira Bendup	Riq Roll
	■ G#2	G# 2 Hi-Hat Pedal		Hi-Hat Close Analog 2	Khanjira Benddown	Riq Snouj 1
A2	A	2 Low Tom	Tom Brush 3	Tom Analog 3	Dholak 1 Open	Riq Sak
	■ A#2	A# 2 Hi-Hat Open		Hi-Hat Open Analog	Dholak 1 Mute	Riq Snouj 3
B2	B	2 Mid Tom L	Tom Brush 4	Tom Analog 4	Dholak 1 Slap	Riq Snouj 4
	■ B2	B 2 Mid Tom L				
C3	C	3 Mid Tom H	Tom Brush 5	Tom Analog 5	Dhol 2 Open	Riq Tak 1
	■ C#3	C# 3 Crash Cymbal 1		Cymbal Analog	Dhol 2 Slap	Riq Brass 1
D3	D	3 High Tom	Tom Brush 6	Tom Analog 6	Dhol 2 Rim	Riq Tak 2
	■ D#3	D# 3 Ride Cymbal 1			Hand Clap	Riq Brass 2
E3	E	3 Chinese Cymbal			Mridangam din	Riq Dom
	F	3 Ride Cymbal Cup			Mridangam ki	Zarb Tom f
F3	F#	3 Tambourine			Mridangam ta	Katem Dom
	■ F#3	F# 3 Tambourine				
G3	G	3 Splash Cymbal			Dafli Open	Katem Sak 1
	■ G#3	G# 3 Cowbell			Dafli Slap	Katem Tak 1
A3	A	3 Crash Cymbal 2			Dafli Rim	Katem Sak 2
	■ A#3	A# 3 Vibraslap			Chimta Normal	Katem Tak 2
B3	B	3 Ride Cymbal 2			Chimta Ring	Daholla Sak 2
	■ B3	B 3 Ride Cymbal 2			Dholki Hi Open	Daholla Sak 1
C4	C	4 Bongo H			Dholki Hi Mute	Daholla Tak 1
	■ C#4	C# 4 Bongo L				
D4	D	4 Conga H Mute		Conga Analog H	Dholki Lo Open	Daholla Dom
	■ D#4	D# 4 Conga H Open		Conga Analog M	Dholki Hi Slap	Daholla Tak 2
E4	E	4 Conga L		Conga Analog L	Dholki Lo Slide	Zarb Eshareh
	F	4 Timbale H			Dholak 2 Open	Tablah Dom 2
F4	F#	4 Timbale L			Dholak 2 Slide	Tablah Roll of Edge
	■ F#4	F# 4 Timbale L				
G4	G	4 Agogo H			Dholak 2 Rim 1	Tablah Tak Finger 4
	■ G#4	G# 4 Agogo L			Dholak 2 Rim 2	Tablah Tak Trill 1
A4	A	4 Cabasa			Dholak 2 Ring	Tablah Tak Finger 3
	■ A#4	A# 4 Maracas			Jhanji Open	Tablah Tak Trill 2
B4	B	4 Metronome Click			Dholak 2 Slap	Tablah Tak Finger 2
	■ B4	B 4 Metronome Click				
C5	C	5 Metronome Bell			Mondira Open	Tablah Tak Finger 1
	■ C#5	C# 5 Guiro Short			Mondira Close	Tablah Tik 2
D5	D	5 Guiro Long			Tabla C	Tablah Tik 4
	■ D#5	D# 5 Claves			Tabla F	Tablah Tik 3
E5	E	5 Wood Block H			Tabla G	Tablah Tik 1
	F	5 Wood Block L			Tabla B	Tablah Tak 3
F5	F#	5 Scratch H			Khomokh Normal	Tablah Tak 1
	■ F#5	F# 5 Scratch H				
G5	G	5 Scratch L			Duff Open	Tablah Tak 4
	■ G#5	G# 5 Triangle Mute			Hatheli Long	Tablah Tak 2
A5	A	5 Triangle Open			Hatheli Short	Tablah Sak 2
	■ A#5	A# 5 Shaker			Thavil Slap	Tablah Tremolo
B5	B	5 Jingle Bells			Thavil Mute	Tablah Sak 1
	■ B5	B 5 Jingle Bells				
C6	C	6 Bell Tree			Khartaal	Tablah Dom 1
	■ C6	C 6 Bell Tree				

		No. 114	No. 81	No. 82	No. 89		
		Standard Kit	Indonesian Kit 1	Indonesian Kit 2	Chinese Kit		
C1	C	1	Finger Snap				
	C#1	C#	1	Brush Tap			
D1	D	1	Brush Swirl				
	D#1	D#	1	Brush Slap			
E1	E	1	Brush Tap Swirl				
F1	F	1	Snare Roll				
	F#1	F#	1	Castanet			
G1	G	1	Snare Soft				
	G#1	G#	1	Surdo Open			
A1	A	1	Bass Drum Soft				
	A#1	A#	1	Open Rim Shot			
B1	B	1	Bass Drum Hard				
C2	C	2	Bass Drum				
	C#2	C#	2	Side Stick			
D2	D	2	Snare				
	D#2	D#	2	Hand Clap			
E2	E	2	Snare Tight				
F2	F	2	Floor Tom L				
	F#2	F#	2	Hi-Hat Closed			
G2	G	2	Floor Tom H				
	G#2	G#	2	Hi-Hat Pedal			
A2	A	2	Low Tom				
	A#2	A#	2	Hi-Hat Open			
B2	B	2	Mid Tom L				
C3	C	3	Mid Tom H				
	C#3	C#	3	Crash Cymbal 1			
D3	D	3	High Tom				
	D#3	D#	3	Ride Cymbal 1			
E3	E	3	Chinese Cymbal				
F3	F	3	Ride Cymbal Cup				
	F#3	F#	3	Tambourine			
G3	G	3	Splash Cymbal				
	G#3	G#	3	Cowbell			
A3	A	3	Crash Cymbal 2				
	A#3	A#	3	Vibraslap			
B3	B	3	Ride Cymbal 2				
C4	C	4	Bongo H	Kendang Ageng Dah	Tambourine Hit		
	C#4	C#	4	Bongo L	Kendang Tipung Thung 1	Tambourine Hit Mute	
D4	D	4	Conga H Mute	Kendang Ciblon Dhen	Duf Open		
	D#4	D#	4	Conga H Open	Kendang Ciblon Det	Duf Slide	
E4	E	4	Conga L	Kendang Ciblon Thung	Duf Center Mute		
F4	F	4	Timbale H	Kendang Ciblon Lung 1	Duf Slap Mute		
	F#4	F#	4	Timbale L	Kendang Ciblon Thak 1	Duf Ring Mute	
G4	G	4	Agogo H	Kendang Ciblon Thak 2	Bayan Duf Open	Dagu Mute	
	G#4	G#	4	Agogo L	Kendang Tipung Thung 2	Bayan Duf Slap Mute	Zhongcha Mute
A4	A	4	Cabasa	Kendang Tipung Ket	Bayan Duf Slide	Dagu Heavy	
	A#4	A#	4	Maracas	Kendang Ciblon Lung 2	Bayan Duf Ring Mute	Zhongcha Open
B4	B	4	Metronome Click	Kendang Ciblon Tong	Dayan Finger Tips 4	Paigu Middle	
C5	C	5	Metronome Bell	Plak 1 Ring Mute	Tung Finger Tips 1	Paigu Low	
	C#5	C#	5	Guiro Short	Guiro Center	Tung Finger Tips 2	Xiaocha Mute
D5	D	5	Guiro Long	Tung Open 1	Dayan Finger Tips 1	Bangu	
	D#5	D#	5	Claves	Low Dut Open	Dayan Ring Mute	Xiaocha Open
E5	E	5	Wood Block H	Low Dut Mute 1	Dayan Finger Tips 3	Bangzi	
F5	F	5	Wood Block L	Low Dut Mute 2	Dayan Ring Open	Muyu Low	
	F#5	F#	5	Scratch H	Low Dut Mute 3	Dayan Finger Tips 2	Zhongluo Mute
G5	G	5	Scratch L	Low Dut Mute 4	Dayan Open	Muyu Mid-Low	
	G#5	G#	5	Triangle Mute	Low Dut Slide 1	Dayan Center Mute	Zhongluo Open
A5	A	5	Triangle Open	Low Dut Slide 2	Tung Open 2	Muyu Middle	
	A#5	A#	5	Shaker	Low Dut Slide 3	Plak 1 Mute Center	Xiaoluo Open
B5	B	5	Jingle Bells	Plak 2 Ring Open	Low Dut Mute 1	Triangle Mute	
C6	C	6	Bell Tree		Low Dut Mute 3	Triangle Open	

**Style List / Liste der Styles / Liste des styles / Lista de estilos / Lista de estilos /
 Elenco degli stili / Stijlijst / Lista stylów / Liste over stilarter / Lista över Styles /
 Seznam stylů / Zoznam štýlov / Stilusok listája / Seznam slogov / Списък със стилове /
 Listă de Stiluri / Stilu saraksts / Stilių sąrašas / Stiilide loend / Popis stilova /
 Tarz Listesi / Danh sách giai điệu / قائمة الإيقاعات**

Style No.	Style Name
POP & ROCK	
1	8Beat Modern
2	60s Guitar Pop
3	60s 8Beat
4	8Beat
5	Off Beat
6	60s Rock
7	Hard Rock
8	Rock Shuffle
9	8Beat Rock
10	16Beat
11	Pop Shuffle
12	Guitar Pop
13	16Beat Uptempo
14	Kool Shuffle
15	Hip Hop Light
BALLAD	
16	Piano Ballad
17	6/8 Modern EP
18	6/8 Slow Rock
19	Organ Ballad
20	Pop Ballad
21	16Beat Ballad
DANCE & DISCO	
22	EuroTrance
23	Ibiza
24	Swing House
25	Clubdance
26	Club Latin
27	Garage
28	Techno Party
29	Hip Hop Groove
30	70s Disco
31	Latin Disco
32	Saturday Night
33	Disco Hands
SWING & JAZZ	
34	Big Band Fast
35	Jazz Ballad
36	Jazz Club
37	Swing 1
38	Swing 2
39	Five/Four
40	Dixieland
41	Ragtime
R&B	
42	Soul
43	Detroit Pop
44	6/8 Soul

Style No.	Style Name
45	Croco Twist
46	Rock&Roll
47	Combo Boogie
48	6/8 Blues
COUNTRY	
49	Country Pop
50	Country Swing
51	Country 2/4
52	Bluegrass
BALLROOM	
53	Viennese Waltz
54	English Waltz
55	Slowfox
56	Foxtrot
57	Quickstep
58	Tango
59	Pasodoble
60	Samba
61	Cha Cha Cha
62	Rumba
63	Jive
TRAD & WALTZ	
64	March
65	6/8 March
66	Polka Pop
67	Tarantella
68	Showtune
69	Christmas Swing
70	Christmas Waltz
71	Waltz
72	Swing Waltz
73	Jazz Waltz
74	Country Waltz
75	Musette
WORLD	
76	Hawaiian
77	Scottish Reel
78	Celtic Dance
79	Modern Dangdut 1
80	Keroncong
81	Modern Dangdut 2
82	Dangdut Umum
83	Dangdut Slow Legend
84	Dangdut 3/4
85	Langgam Modern
86	Dangdut Jawa
87	Vietnamese Pop Ballad
88	Vietnamese 6/8 Ballad

Style No.	Style Name
89	Xi Qing Luo Gu
90	Yi Zu Min Ge
91	Jing Ju Jie Zou
92	Kung Fu
93	Zhong Guo Gu Qu
94	Xin Jiang Min Ge
95	China Funk
96	China Pop Ballad
97	China Dance
98	China 6/8 Slow Rock
99	Bhajan
100	Bolly Mix
101	Indian Pop
102	Hind Ballad
103	Indy Waltz
104	Bhangra
105	Kerala
106	Rajasthan
107	Dandiya
108	Qawwali
109	Saeidy
110	Wehda Saghira
111	Laff
112	Emarati
113	Iranian Elec
114	Kordi Pop
115	Bandari
116	Fazzani
117	4/4 Standart
118	Rumba 2/4
119	African Gospel Reggae
120	High Life 1
121	African Gospel
122	Makossa
123	Modern Afrobeat
124	High Life 2
125	Organ High Life
126	Igbo High Life
127	Soca
128	Azonto
129	Brazilian Samba
130	Bossa Nova
131	Forro
132	Sertanejo
133	Baião
134	Joropo
135	Parranda
136	Tango Argentino
137	Cumbia Peruana

Style No.	Style Name
138	Cumbia Colombiana
139	Vallenato
140	Reggaeton Pop
141	Merengue
142	Mambo
143	Salsa
144	Beguine
145	Reggae
146	Tijuana
147	Paso Duranguense
148	Cumbia Grupera
149	Balada Banda
150	Mexican Mambo
PIANIST	
151	Stride
152	Piano Swing
153	Arpeggio
154	Habanera
155	Slow Rock
156	8Beat Piano Ballad
157	6/8 Piano March
158	Piano Waltz

**Song List / Liste der Songs / Liste des morceaux / Lista de canciones /
 Lista de músicas / Elenco delle song / Songoverzicht / Lista utworów /
 Liste over melodier / Lista över Songer / Seznam skladeb / Zoznam skladieb /
 Zenedarabok listája / Seznam pesmi / Списък с песни / Listă de Cântece /
 Dziesmu saraksts / Kūrīnių sąrašas / Lugude loend / Popis pjesama / Şarkı Listesi /
 Danh sách bài hát / قائمة الأغاني**

Song No.	Song Name	Composer
DEMO		
001	DEMO	Yamaha Original
CHILDREN'S SONG		
002	Frère Jacques	Traditional
003	Der Froschgesang	Traditional
004	London Bridge	Traditional
005	Sur le pont d'Avignon	Traditional
006	Nedelka	Traditional
007	Sippin' Cider Through a Straw	Traditional
008	Old MacDonald Had A Farm	Traditional
009	If You're Happy and You Know It	Traditional
010	Yankee Doodle	Traditional
FAVORITE		
011	Aura Lee	Traditional
012	Bury Me Not on the Lone Prairie	Traditional
013	Kalinka	Traditional
014	Holdilia Cook	Traditional
015	La Cucaracha	Traditional
016	Aloha Oe	Q. Liliuokalani
017	Old Folks at Home	S. C. Foster
018	Santa Lucia	A. Longo
019	Beautiful Dreamer	S. C. Foster
020	Ring de Banjo	S. C. Foster
021	Romance de Amor	Traditional
022	Amazing Grace	Traditional
023	Oh! Susanna	S. C. Foster
024	Joy to the World	G. F. Händel
025	When the Saints Go Marching In	Traditional
026	Battle Hymn of the Republic	Traditional
CLASSIC		
027	Largo (from the New World)	A. Dvořák
028	Brahms' Lullaby	J. Brahms
029	Chanson du Toreador	G. Bizet
030	Jupiter, the Bringer of Jollity	G. Holst
031	Salut d'Amour op.12	E. Elgar
032	Symphony No.9 (from the New World - 4th movement)	A. Dvořák
033	Serenade for Strings in C major, op.48	P. I. Tchaikovsky
034	The Danube Waves	I. Ivanovici
DUET		
035	Ten Little Indians	Traditional
036	The Cuckoo	Traditional
037	O du lieber Augustin	Traditional
038	Twinkle Twinkle Little Star	Traditional
039	Im Mai	Traditional
040	O Christmas Tree	Traditional
041	Pop Goes The Weasel	Traditional

Song No.	Song Name	Composer
042	Mary Had a Little Lamb	Traditional
043	Row Row Row Your Boat	Traditional
044	On Top of Old Smoky	Traditional
PIANO ENSEMBLE		
045	Little Brown Jug	Traditional
046	Auld Lang Syne	Traditional
047	Wenn ich ein Vöglein wär	Traditional
048	Die Lorelei	F. Silcher
049	Home Sweet Home	H. R. Bishop
050	Scarborough Fair	Traditional
051	My Old Kentucky Home	Traditional
052	Loch Lomond	Traditional
053	Silent Night	F. Gruber
054	Deck the Halls	Traditional
055	O Christmas Tree	Traditional
056	Sonata Pathétique 2nd Adagio Cantabile	L. v. Beethoven
057	Ave Maria/J. S. Bach - Gounod	J. S. Bach / C. F. Gounod
058	Jesus bleibet meine Freude	J. S. Bach
059	Prelude op.28-15 "Raindrop"	F. Chopin
060	Nocturne op.9-2	F. Chopin
061	Etude op.10-3 "Chanson de L'adieu"	F. Chopin
062	Romanze (Serenade K.525)	W. A. Mozart
PIANO SOLO		
063	Arabesque	J. F. Burgmüller
064	La Chevaleresque	J. F. Burgmüller
065	Für Elise	L. v. Beethoven
066	Turkish March	W. A. Mozart
067	24 Preludes op.28-7	F. Chopin
068	Annie Laurie	Traditional
069	Jeanie with the Light Brown Hair	S. C. Foster

**Smart Chord Chart / Tabelle der Smart Chords / Tableau Smart Chord /
 Tabla de Smart Chords (acordes inteligentes) / Tabela de Smart Chord /
 Grafico Smart Chord / Smart Chord-overzicht / Tablica inteligentnych akordów /
 Smart Chord-skema / Smart Chord-diagram / Tabulka inteligentních akordů /
 Tabuľka funkcie inteligentné akordy / Intelligens akkordok táblázata /
 Tabela pametnih akordov / Диаграма на интелигентен акорд / Diagramă acord inteligent /
 Viedo akordu diagramma / Sumariojo akordų parinkimo lentelė / Nutika akordi tabel /
 Tablica inteligentnih akorda / Akıllı Akor Çizelgesi / Biểu đồ hợp âm thông minh /
 جدول النغمات المتألفة الذكية**

When the Fingering Type is set to "Smart Chord (577-)," if you set the Smart Chord Key (page 9) according to the score, make sure to the root note of the chord in the Auto Accompaniment range. This lets you hear the respective chords below.

Key Signature on the music score	Display (Smart Chord Key)	Notes to be played (Root Note)													
		C#/D♭			D#/E♭			F#/G♭			G#/A♭			A#/B♭	
		C	D	E	F	G	A	B							
	FL7	C dim	D♭ m	E♭♭ dim7	E♭ 1+5	F♭	F dim	G♭ 7	A♭♭	A♭ m	B♭♭	B♭ m7♭5	C♭		
	FL6	C dim	D♭ 7	E♭♭	E♭ m	F♭	F m7♭5	G♭	G dim	A♭ m	B♭♭ dim7	B♭ 1+5	C♭		
	FL5	C m7♭5	D♭	D dim	E♭ m	F♭ dim7	F 1+5	G♭	G dim	A♭ 7	B♭♭	B♭ m	C♭		
	FL4	C 1+5	D♭	D dim	E♭ 7	F♭	F m	G♭	G m7♭5	A♭	A dim	B♭ m	C♭ dim7		
	FL3	C m	D♭	D m7♭5	E♭	E dim	F m	G♭ dim7	G 1+5	A♭	A dim	B♭ 7	C♭		
	FL2	C m	D♭ dim7	D 1+5	E♭	E dim	F 7	G♭	G m	A♭	A m7♭5	B♭	B dim		
	FL1	C 7	D♭	D m	E♭	E m7♭5	F	F# dim	G m	A♭ dim7	A 1+5	B♭	B dim		
No key signature 	SP0 (Default)	C	C# dim	D m	E♭ dim7	E 1+5	F	F# dim	G 7	A♭	A m	B♭	B m7♭5		
	SP1	C	C# dim	D 7	E♭	E m	F	F# m7♭5	G	G# dim	A m	B♭ dim7	B 1+5		
	SP2	C	C# m7♭5	D	D# dim	E m	F dim7	F# 1+5	G	G# dim	A 7	B♭	B m		
	SP3	C dim7	C# 1+5	D	D# dim	E 7	F	F# m	G	G# m7♭5	A	A# dim	B m		
	SP4	C	C# m	D	D# m7♭5	E	E# dim	F# m	G dim7	G# 1+5	A	A# dim	B 7		
	SP5	B# dim	C# m	D dim7	D# 1+5	E	E# dim	F# 7	G	G# m	A	A# m7♭5	B		
	SP6	B# dim	C# 7	D	D# m	E	E# m7♭5	F#	F# dim	G# m	A dim7	A# 1+5	B		
	SP7	B# m7♭5	C#	C# dim	D# m	E dim7	E# 1+5	F#	F# dim	G# 7	A	A# m	B		

Reading the Score

Use this handy guide to learn how to read the score and practice the Songs in the Song Book (page 5)!

◇ Finger Numbering

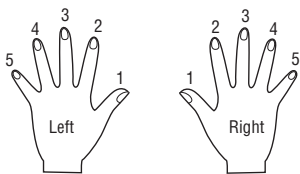

◇ The Keyboard, Staff Lines, and Clef

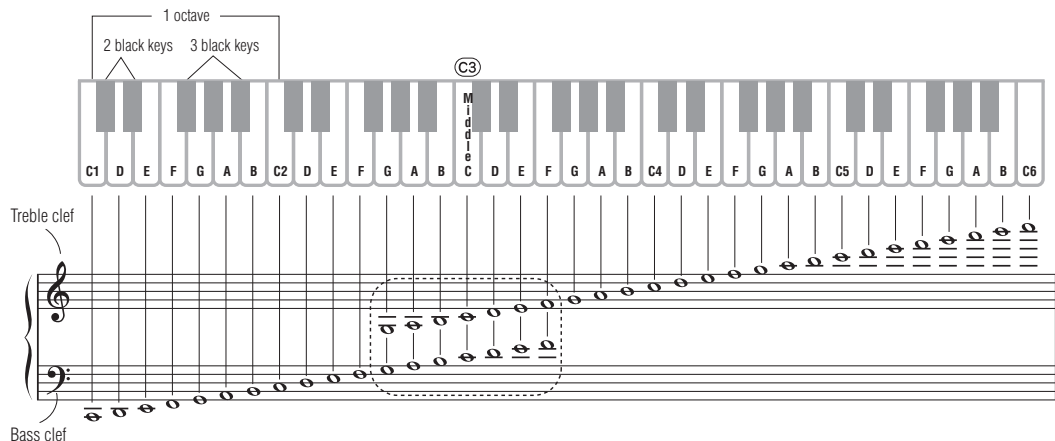

◇ Notes and Rests

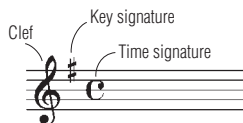

Whole note		1 2 3 4	Whole note rest	
Dotted half note		1 2 3 4	Dotted half note rest	
Half note		1 2	Half note rest	
Dotted quarter note		1 2	Dotted quarter note rest	
Quarter note		1	Quarter note rest	
Eighth note		1	Eighth note rest	
Sixteenth note		1	Sixteenth note rest	

◇ Accidentals

- # (Sharp) Raise a semitone
- b (Flat) Lower a semitone
- ♮ (Natural) Return to normal pitch

◇ Time Signatures and Counting Time

4/4 time



2/2 time



6/8 time



◇ Repeats

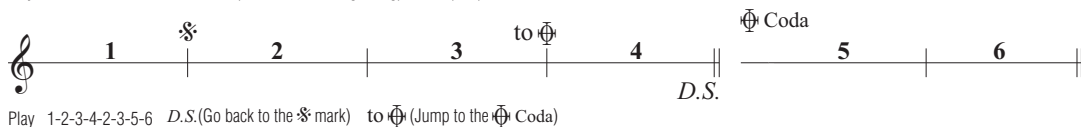
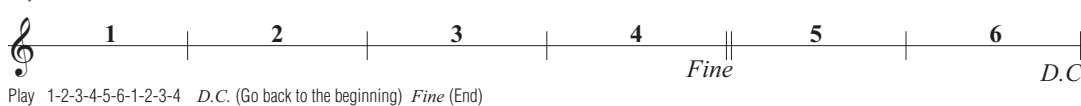
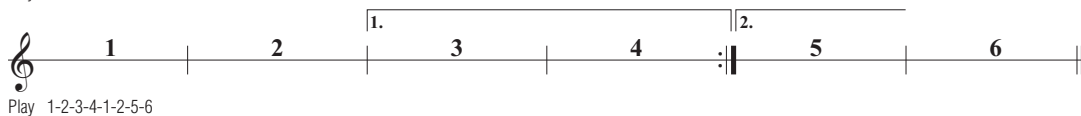

Important Notice: Guarantee Information for customers in EEA* and Switzerland (EEA) and Switzerland

<p>Important Notice: Guarantee Information for customers in EEA* and Switzerland For detailed guarantee information about this Yamaha product, and Pan-EEA* and Switzerland warranty service, please either visit the website address below (Printable file is available at our website) or contact the Yamaha representative office for your country. * EEA: European Economic Area</p>	<p>English</p>
<p>Wichtiger Hinweis: Garantie-Information für Kunden in der EWR* und der Schweiz Für nähere Garantie-Information über dieses Produkt von Yamaha, sowie über den Pan-EWR*- und Schweizer Garantieservice, besuchen Sie bitte entweder die folgend angegebene Internetadresse (eine druckfähige Version befindet sich auch auf unserer Webseite), oder wenden Sie sich an den für Ihr Land zuständigen Yamaha-Vertrieb. *EWR: Europäischer Wirtschaftsraum</p>	<p>Deutsch</p>
<p>Remarque importante: informations de garantie pour les clients de l'EEE* et la Suisse Pour des informations plus détaillées sur la garantie de ce produit Yamaha et sur le service de garantie applicable dans l'ensemble de l'EEE ainsi qu'en Suisse, consultez notre site Web à l'adresse ci-dessous (le fichier imprimable est disponible sur notre site Web) ou contactez directement Yamaha dans votre pays de résidence. * EEE : Espace Economique Européen</p>	<p>Français</p>
<p>Belangrijke mededeling: Garantie-informatie voor klanten in de EER* en Zwitserland Voor gedetailleerde garantie-informatie over dit Yamaha-product en de garantieservice in heel de EER* en Zwitserland, gaat u naar de onderstaande website (u vind een afdrukbaar bestand op onze website) of neemt u contact op met de vertegenwoordiging van Yamaha in uw land. * EER: Europese Economische Ruimte</p>	<p>Nederlands</p>
<p>Aviso importante: información sobre la garantía para los clientes del EEE* y Suiza Para una información detallada sobre este producto Yamaha y sobre el soporte de garantía en la zona EEE* y Suiza, visite la dirección web que se incluye más abajo (la versión del archivo para imprimir esta disponible en nuestro sitio web) o póngase en contacto con el representante de Yamaha en su país. * EEE: Espacio Económico Europeo</p>	<p>Español</p>
<p>Aviso importante: informazioni sulla garanzia per i clienti residenti nell'EEA* e in Svizzera Per informazioni dettagliate sulla garanzia relativa a questo prodotto Yamaha e l'assistenza in garanzia nei paesi EEA* e in Svizzera, potete consultare il sito Web all'indirizzo riportato di seguito (è disponibile il file in formato stampabile) oppure contattare l'ufficio di rappresentanza locale della Yamaha. * EEA: Area Economica Europea</p>	<p>Italiano</p>
<p>Aviso importante: informações sobre as garantias para clientes da AEE* e da Suíça Para obter uma informação pormenorizada sobre este produto da Yamaha e sobre o serviço de garantia na AEE* e na Suíça, visite o site a seguir (o arquivo para impressão está disponível no nosso site) ou entre em contato com o escritório de representação da Yamaha no seu país. * AEE: Área Económica Europeia</p>	<p>Português</p>
<p>Σημαντική σημείωση: Πληροφορίες εγγύησης για τους πελάτες στον ΕΟΧ* και Ελλάδα Για λεπτομερείς πληροφορίες εγγύησης σχετικά με το προϊόν της Yamaha και την κάλυψη εγγύησης σε όλη τις χώρες του ΕΟΧ και την Ελλάδα, επισκεφτείτε την παρακάτω ιστοσελίδα (Εκτυπώσιμη μορφή είναι διαθέσιμη στην ιστοσελίδα μας) ή απευθυνθείτε στην αντιπροσωπεία της Yamaha στη χώρα σας. * ΕΟΧ: Ευρωπαϊκός Οικονομικός Χώρος</p>	<p>Ελληνικά</p>
<p>Viktigt: Garantiinformation för kunder i EES-området* och Schweiz För detaljerad information om denna Yamaha-produkt samt garantireservice i hela EES-området* och Schweiz kan du antingen besöka nedanstående webbadress (en utskriftsvänlig fil finns på webbplatsen) eller kontakta Yamahas officiella representant i ditt land. * EES: Europeiska Ekonomiska Samarbetsområdet</p>	<p>Svenska</p>
<p>Viktig merknad: Garantiinformasjon for kunder i EØS* og Sveits Detaljert garantiinformasjon om dette Yamaha-produktet og garantireservice for hele EØS-området* og Sveits kan fås enten ved å besøke nettstedene nedenfor (utskriftsversjon finnes på våre nettsider) eller kontakte kontakte Yamaha-kontoret i landet der du bor. *EØS: Det europeiske økonomiske samarbeidsområdet</p>	<p>Norsk</p>
<p>Vigtig oplysning: Garantiplysninger til kunder i EØO* og Schweiz De kan finde detaljerede garantiplysninger om dette Yamaha-produkt og den fælles garantireserviceordning for EØO* (og Schweiz) ved at besøge det websted, der er angivet nedenfor (der findes en fil, som kan udskrives, på vores websted), eller ved at kontakte Yamahas nationale repræsentationskontor i det land, hvor De bor. * EØO: Det Europæiske Økonomiske Område</p>	<p>Dansk</p>

<p>Tärkeä ilmoitus: Taku tiedot Euroopan talousalueen (ETA)* ja Sveitsin asiakkaille Tämän Yamaha-tuotteen sekä ETA-alueen ja Sveitsin takuuta koskevat yksityiskohtaiset tiedot saatte allia olevasta nettiosoitteesta. (Tulostettava tiedosto saatavissa sivustollamme.) Voitte myös ottaa yhteyttä paikalliseen Yamaha-edustajaan. *ETA: Euroopan talousalue</p>	<p>Suomi</p>
<p>Ważne: Warunki gwarancyjne obowiązujące w EOG* i Szwajcarii Aby dowiedzieć się więcej na temat warunków gwarancyjnych tego produktu firmy Yamaha i serwisu gwarancyjnego w całym EOG* i Szwajcarii, należy odwiedzić wskazaną poniżej stronę internetową (Plik gotowy do wydruku znajduje się na naszej stronie internetowej) lub skontaktować się z przedstawicielstwem firmy Yamaha w swoim kraju. * EOG — Europejski Obszar Gospodarczy</p>	<p>Polski</p>
<p>Důležité oznámení: Zásadní informace pro zákazníky v EHS* a ve Švýcarsku Podrobné záruční informace o tomto produktu Yamaha a záručním servisu v celém EHS* a ve Švýcarsku naleznete na níže uvedené webové adrese (soubor k tisku je dostupný na našich webových stránkách) nebo se můžete obrátit na zastoupení firmy Yamaha ve své zemi. * EHS: Evropský hospodářský prostor</p>	<p>Česky</p>
<p>Fontos figyelmeztetés: Garancia-információk az EGT* területén és Svájcban élő vásárlók számára A jelen Yámaha termékre vonatkozó részletes garancia-információk, valamint az EGT*-re és Svájcra kiterjedő garanciális szolgáltatás tekintetében keressze fel webhelyünket az alábbi címen (a webhelyen nyomtatható fájl is talál), vagy pedig lépjen kapcsolatba az országában működő Yamaha képviselői irodával. * EGT: Európai Gazdasági Térség</p>	<p>Magyar</p>
<p>Oluline märkus: Garantiiteave Euroopa Majanduspiirkonna (EMP)* ja Šveitsi klientidele Täpsema teabe saamiseks selle Yamaha toote garantii ning kogu Euroopa Majanduspiirkonna ja Šveitsi garantiiteeninduse kohta, külastage palun veebisaiti alljärgneval aadressil (meie saidil on saadaval printitav fail) või pöörduge Teie riigioni Yamaha esinduse poole. * EMP: Euroopa Majanduspiirkond</p>	<p>Eesti keel</p>
<p>Svarigs paziņojums: Garantijas informācija klientiem EEZ* un Šveicā Lai saņemtu detalizētu garantijas informāciju par šo Yamaha produktu, kā arī garantijas apkalpošanu EEZ* un Šveicā, lūdzam apmeklētiet zemāk norādīto tīmekļa vietnes adresi (tīmekļa vietnē ir pieejams drukājams fails) vai sazināties ar jūsu valstī apkalpojošo Yamaha pārstāvniecību. * EEZ: Eiropas Ekonomikas zona</p>	<p>Latviešu</p>
<p>Dėmesio: informacija dėl garantijos pirkėjams EEE* ir Šveicarijoje Jei reikia išsamios informacijos apie šį „Yamaha“ produktą ir jo techninę priežiūrą visoje EEE* ir Šveicarijoje, apsilankykite mūsų svetainėje toliau nurodytu adresu (svetainėje yra spausdinamas failas) arba kreipkitės į „Yamaha“ atstovybę savo šaliai. *EEE – Europos ekonominė erdvė</p>	<p>Lietuvių kalba</p>
<p>Dôležité upozornenie: Informácie o záruke pre zákazníkov v EHP* a Švajčiarsku Podrobné informácie o záruke týkajúce sa tohto produktu od spoločnosti Yamaha a garancnom servise v EHP* a Švajčiarsku nájdete na webovej stránke uvedenej nižšie (na našej webovej stránke je k dispozícii súbor na tlač) alebo sa obráťte na zástupcu spoločnosti Yamaha vo svojej krajine. * EHP: Európsky hospodársky priestor</p>	<p>Slovenčina</p>
<p>Pomembno obvestilo: Informacije o garanciji za kupce v EGP* in Švici Za podrobnejše informacije o tem Yamahinem izdelku ter garancijskem servisu v celotnem EGP in Švici, obiščite spletno mesto, ki je navedeno spodaj (natisljiva datoteka je na voljo na našem spletnem mestu), ali se obrnite na Yamahinega predstavnik v svoji državi. * EGP: Evropski gospodarski prostor</p>	<p>Slovenščina</p>
<p>Важно съобщение: Информация за гаранцията за клиенти в ЕИП* и Швейцария За подробна информация за гаранцията за този продукт на Yamaha и гаранционното обслужване в паневропейската зона на ЕИП* и Швейцария или посетете посочения по-долу уеб сайт (на нашия уеб сайт има файл за печат), или се свържете с представителния офис на Yamaha във вашата страна. * ЕИП: Европейско икономическо пространство</p>	<p>Български език</p>
<p>Notificarea importantă: Informații despre garanție pentru clienții din SEE* și Elveția Pentru informații detaliate privind acest produs Yamaha și serviciul de garanție Pan-SEE* și Elveția, vizitați site-ul la adresa de mai jos (fișierul imprimabil este disponibil pe site-ul nostru) sau contactați biroul reprezentanței Yamaha din țara dumneavoastră. * SEE: Spațiul Economic European</p>	<p>Limba română</p>
<p>Važna obavijest: Informacije o jamstvu za države EGP-a i Švicarske Za detaljne informacije o jamstvu za ovaj Yamahin proizvod te jamstvenom servisu za cijeli EGP i Švicarsku, molimo Vas da posjetite web-stranicu navedenu u nastavku ili kontaktirate ovlaštenog Yamahinog dobavljača u svojoj zemlji. * EGP: Europski gospodarski prostor</p>	<p>Hrvatski</p>

<https://europe.yamaha.com/warranty/>

For details of products, please contact your nearest Yamaha representative or the authorized distributor listed below.

NORTH AMERICA

CANADA

Yamaha Canada Music Ltd.
135 Milner Avenue, Toronto, Ontario M1S 3R1,
Canada
Tel: +1-416-298-1311

U.S.A.

Yamaha Corporation of America
6600 Orangethorpe Avenue, Buena Park, CA 90620,
U.S.A.
Tel: +1-714-522-9011

CENTRAL & SOUTH AMERICA

MEXICO

Yamaha de México, S.A. de C.V.
Av. Insurgentes Sur 1647 Piso 9, Col. San José
Insurgentes, Delegación Benito Juárez, CDMX,
C.P. 03900, México
Tel: +52-55-5804-0600

BRAZIL

Yamaha Musical do Brasil Ltda.
Praça Professor José Lannes, 40, Cjs 21 e 22, Brooklin
Paulista Novo CEP 04571-100 – São Paulo – SP,
Brazil
Tel: +55-11-3704-1377

ARGENTINA

**Yamaha Music Latin America, S.A.,
Sucursal Argentina**
Olga Cossetini 1553, Piso 4 Norte,
Madero Este-C1107CEK,
Buenos Aires, Argentina
Tel: +54-11-4119-7000

PANAMA AND OTHER LATIN AMERICAN REGIONS/ CARIBBEAN REGIONS

Yamaha Music Latin America, S.A.
Edificio Torre Davivienda, Piso: 20
Avenida Balboa, Marbella, Corregimiento de Bella
Vista, Ciudad de Panamá, Rep. de Panamá
Tel: +507-269-5311

EUROPE

THE UNITED KINGDOM/IRELAND

Yamaha Music Europe GmbH (UK)
Sherbourne Drive, Tilbrook, Milton Keynes,
MK7 8BL, U.K.
Tel: +44-1908-366700

GERMANY

Yamaha Music Europe GmbH
Siemensstrasse 22-34, 25462 Rellingen, Germany
Tel: +49-4101-303-0

SWITZERLAND/LIECHTENSTEIN

**Yamaha Music Europe GmbH, Branch
Switzerland in Thalwil**
Seestrasse 18a, 8800 Thalwil, Switzerland
Tel: +41-44-3878080

AUSTRIA/CROATIA/CZECH REPUBLIC/ HUNGARY/ROMANIA/SLOVAKIA/ SLOVENIA

Yamaha Music Europe GmbH, Branch Austria
Schleiergasse 20, 1100 Wien, Austria
Tel: +43-1-60203900

POLAND

**Yamaha Music Europe
Sp.z o.o. Oddział w Polsce**
ul. Wielicka 52, 02-657 Warszawa, Poland
Tel: +48-22-880-08-88

BULGARIA

Dinacord Bulgaria LTD.
Bul.Iskarsko Schose 7 Targowski Zentar Ewropa
1528 Sofia, Bulgaria
Tel: +359-2-978-20-25

MALTA

Olimpus Music Ltd.
Valletta Road, Mosta MST9010, Malta
Tel: +356-2133-2093

NETHERLANDS/BELGIUM/ LUXEMBOURG

Yamaha Music Europe, Branch Benelux
Clarissenhof 5b, 4133 AB Vianen, The Netherlands
Tel: +31-347-358040

FRANCE

Yamaha Music Europe
7 rue Ambroise Croizat, Zone d'activités de Pariest,
77183 Croissy-Beaubourg, France
Tel: +33-1-6461-4000

ITALY

Yamaha Music Europe GmbH, Branch Italy
Via Tinelli N.67/69 20855 Gerno di Lesmo (MB),
Italy
Tel: +39-039-9065-1

SPAIN/PORTUGAL

**Yamaha Music Europe GmbH Ibérica, Sucursal
en España**
Ctra. de la Coruña km. 17,200, 28231
Las Rozas de Madrid, Spain
Tel: +34-91-639-88-88

GREECE

Philippos Nakas S.A. The Music House
19th klm. Leof. Lavriou 190 02 Peania – Attiki,
Greece
Tel: +30-210-6686260

SWEDEN

**Yamaha Music Europe GmbH Germany filial
Scandinavia**
JA Wettergrensgata 1, 400 43 Göteborg, Sweden
Tel: +46-31-89-34-00

DENMARK

**Yamaha Music Denmark,
Filial of Yamaha Music Europe GmbH, Tyskland**
Generatorvej 8C, ST. TH., 2860 Søborg, Denmark
Tel: +45-44-92-49-00

FINLAND

F-Musiikki Oy
Antaksentie 4
FI-01510 Vantaa, Finland
Tel: +358 (0)96185111

NORWAY

**Yamaha Music Europe GmbH Germany -
Norwegian Branch**
Grini Næringspark 1, 1332 Østerås, Norway
Tel: +47-6716-7800

ICELAND

Hljodfaerahusid Ehf.
Sidumula 20
IS-108 Reykjavik, Iceland
Tel: +354-525-5050

CYPRUS

Nakas Music Cyprus Ltd.
Nikis Ave 2k
1086 Nicosia
Tel: + 357-22-511080
Major Music Center
21 Ali Riza Ave. Ortakoy
P.O.Box 475 Lefkoşa, Cyprus
Tel: (392) 227 9213

RUSSIA

Yamaha Music (Russia) LLC.
Room 37, entrance 7, bld. 7, Kievskaya street,
Moscow, 121059, Russia
Tel: +7-495-626-5005

OTHER EUROPEAN REGIONS

Yamaha Music Europe GmbH
Siemensstrasse 22-34, 25462 Rellingen, Germany
Tel: +49-4101-303-0

AFRICA

Yamaha Music Gulf FZE
JAFZA-16, Office 512, P.O.Box 17328,
Jebel Ali FZE, Dubai, UAE
Tel: +971-4-801-1500

MIDDLE EAST

TURKEY

**Yamaha Music Europe GmbH
Merkezi Almanya Türkiye İstanbul Şubesi**
Mor Sumbul Sokak Varyap Meridian Business
1.Blok No:1 113-114-115
Bati Atasehir Istanbul, Turkey
Tel: +90-216-275-7960

ISRAEL

RBX International Co., Ltd.
P.O Box 10245, Petach-Tikva, 49002
Tel: (972) 3-925-6900

OTHER REGIONS

Yamaha Music Gulf FZE
JAFZA-16, Office 512, P.O.Box 17328,
Jebel Ali FZE, Dubai, UAE
Tel: +971-4-801-1500

ASIA

THE PEOPLE'S REPUBLIC OF CHINA

Yamaha Music & Electronics (China) Co., Ltd.
2F, Yunhedasha, 1818 Xinzha-lu, Jingan-qu,
Shanghai, China
Tel: +86-400-051-7700

HONG KONG

Tom Lee Music Co., Ltd.
11F/, Silvercord Tower 1, 30 Canton Road,
Tsimshatsui, Kowloon, Hong Kong
Tel: +852-2737-7688

INDIA

Yamaha Music India Private Limited
P-401, JMD Megapolis, Sector-48, Sohna Road,
Gurugram-122018, Haryana, India
Tel: +91-124-485-3300

INDONESIA

PT Yamaha Musik Indonesia Distributor
Yamaha Music Center Bldg. Jalan Jend. Gatot
Subroto Kav. 4, Jakarta 12930, Indonesia
Tel: +62-21-520-2577

KOREA

Yamaha Music Korea Ltd.
11F, Prudential Tower, 298, Gangnam-daero,
Gangnam-gu, Seoul, 06253, Korea
Tel: +82-2-3467-3300

MALAYSIA

Yamaha Music (Malaysia) Sdn. Bhd.
No.8, Jalan Perbandaran, Kelana Jaya, 47301
Petaling Jaya, Selangor, Malaysia
Tel: +60-3-78030900

SINGAPORE

Yamaha Music (Asia) Private Limited
Block 202 Hougang Street 21, #02-00,
Singapore 530202, Singapore
Tel: +65-6740-9200

TAIWAN

Yamaha Music & Electronics Taiwan Co., Ltd.
2F., No.1, Yuandong Rd., Banqiao Dist.,
New Taipei City 22063, Taiwan (R.O.C.)
Tel: +886-2-7741-8888

THAILAND

Siam Music Yamaha Co., Ltd.
3, 4, 15, 16th Fl., Siam Motors Building,
891/1 Rama 1 Road, Wangmai,
Pathumwan, Bangkok 10330, Thailand
Tel: +66-2215-2622

VIETNAM

Yamaha Music Vietnam Company Limited
15th Floor, Nam A Bank Tower, 201-203 Cach
Mang Thang Tam St., Ward 4, Dist.3,
Ho Chi Minh City, Vietnam
Tel: +84-28-3818-1122

OTHER ASIAN REGIONS

[https://asia-latinamerica-mea.yamaha.com/
index.html](https://asia-latinamerica-mea.yamaha.com/index.html)

OCEANIA

AUSTRALIA

Yamaha Music Australia Pty. Ltd.
Level 1, 80 Market Street, South Melbourne,
VIC 3205 Australia
Tel: +61-3-9693-5111

NEW ZEALAND

Musics Works LTD
P.O.BOX 6246 Wellesley, Auckland 4680,
New Zealand
Tel: +64-9-634-0099

REGIONS AND TRUST TERRITORIES IN PACIFIC OCEAN

[https://asia-latinamerica-mea.yamaha.com/
index.html](https://asia-latinamerica-mea.yamaha.com/index.html)

Head Office/Manufacturer: Yamaha Corporation 10-1, Nakazawa-cho, Naka-ku, Hamamatsu, 430-8650, Japan

Importer (European Union): Yamaha Music Europe GmbH Siemensstrasse 22-34, 25462 Rellingen, Germany

Importer (United Kingdom): Yamaha Music Europe GmbH (UK) Sherbourne Drive, Tilbrook, Milton Keynes, MK7 8BL, United Kingdom

DMI29

Yamaha Global Site
<https://www.yamaha.com/>

Yamaha Downloads
<https://download.yamaha.com/>

Manual Development Group
© 2021 Yamaha Corporation
Published 06/2021 POES-A0

VEJ1990