

PHILIPS

HD2511



English 3
Čeština 10
Dansk 17
Deutsch 24
Eesti 31
Español 38
Français 45
Hrvatski 52
Italiano 59
Latviešu 66
Lietuviškai 73
Magyar 80
Nederlands 87
Norsk 94
Polski 101
Português 108
Română 115
Shqip 122
Slovenščina 129
Slovensky 136
Srpski 143
Suomi 150
Svenska 157
Türkçe 164
Ελληνικά 171
Български 178
Македонски 185
Русский 192
Қазақша 199
עברית 206

Introduction

Congratulations on your purchase and welcome to Philips!

To fully benefit from the support that Philips offers, register your product at www.philips.com/welcome.

General description

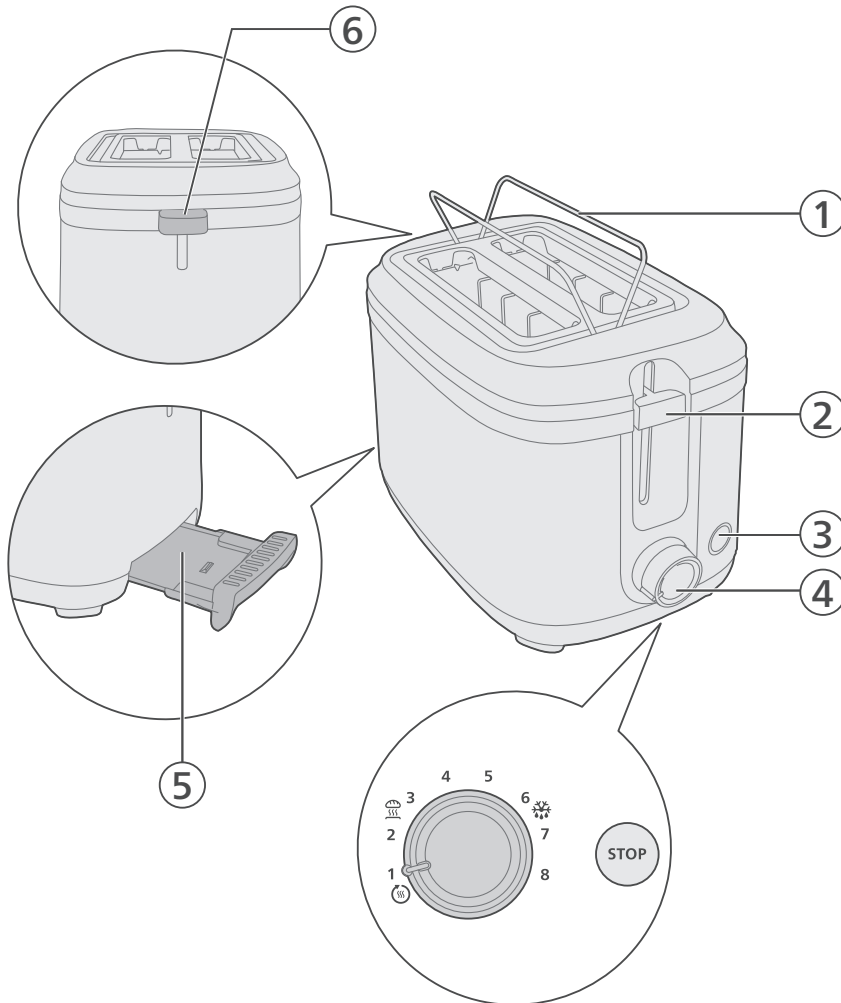

- 1 Warming rack
- 2 Lift lever
- 3 Stop button
- 4 Control knob
- 5 Toaster crumb tray
- 6 Warming rack lever

Important

- Read this important information carefully before you use the appliance and save it for future reference.

Danger

- Never immerse the appliance in water.
- Do not insert oversized foods and metal foil packages into the toaster, as this may cause fire or electric shock.

Warning

- If the power cord is damaged, you must have it replaced by Philips, a service centre authorized by Philips or similarly qualified persons in order to avoid a hazard.
- This appliance can be used by children aged from 8 years and above and persons with reduced physical, sensory or mental capabilities or lack of experience and knowledge if they have been given supervision or instruction concerning use of the appliance in a safe way and understand the hazards involved. Children shall not play with the appliance. Cleaning and user maintenance shall not be made by children unless they are older than 8 and supervised.
- Keep the appliance and its cord out of reach of children less than 8 years.
- To avoid the risk of fire, frequently remove crumbs from the crumb tray (see User Manual Chapter "Cleaning").
- Do not operate the appliance under or near curtains or other flammable materials or under wall cabinets, as this may cause fire.
- Check if the voltage indicated on the bottom of the appliance corresponds to the local power voltage before you connect the appliance.
- Do not let the appliance operate unattended.
- Immediately unplug the toaster if fire or smoke is observed.
- This appliance is only intended for toasting bread. Do not put any other ingredients in the appliance.
- The appliance is not intended to be operated by means of an external timer or a separate remote control system.
- Do not wind the power cord around the toaster after use or during storage as this may damage the cord.
- Do not place any other object on top of the toaster when the appliance is switched on or when it is still hot, as this can cause damage or fire.

Caution

- The toaster is intended for household use only and may only be used indoors. It is not intended for commercial or industrial use.
- Only connect the appliance to an earthed wall socket.
- Do not let the power cord hang over the edge of the table or worktop on which the appliance stands.
- Always unplug the appliance after use.
- Do not hold the appliance upside down and do not shake it to remove the crumbs.
- The heating element surface is subject to residual heat after use.

Electromagnetic fields (EMF)

This appliance complies with the applicable standards and regulations regarding exposure to electromagnetic fields.

Recycling



This symbol means that this product shall not be disposed of with normal household waste (2012/19/EU). Follow your country's rules for the separate collection of electrical and electronic products. Correct disposal helps prevent negative consequences for the environment and human health.

Unless otherwise indicated, all packaging material in the box is made of recycled paper; see the PAP marking on the box.

Warranty and support

Versuni offers a two-year warranty after purchase on this product. This warranty is not valid if a defect is due to incorrect use or poor maintenance. Our warranty does not affect your rights under law as a consumer. For more information or for invoking the warranty, please visit our website www.philips.com/support.

Before first use

Place the toaster on a clean and dry surface close to a power outlet.

Remove any crumbs or debris from the toaster's crumb tray before initial use.

Using the appliance

Note:

Do not operate the appliance without the crumb tray.

Never force bread into toasting slots.

Never toast bread slices that have been buttered. Take extra care when toasting breads that contain sugar, preserves, raisins or fruit bits, due to risk of overheating. Do not use bent, damaged or broken bread slices in your toaster as it may get jammed into the slot or stuck in the toasting chamber.

- 1 Insert the plug into a power outlet.
- 2 Place bread slices into the toaster slots.

Never put bread slices on the top of the toaster.

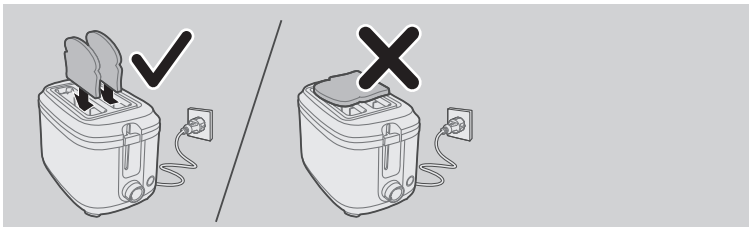

- 3 Turn the knob to adjust the toasting level.
You can choose from light to dark settings according to your preference.

6 English

To reheat bread, choose the reheating setting .

To defrost bread, choose the defrosting setting .

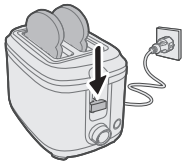
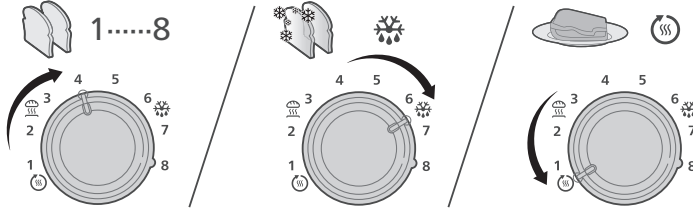

4 Press the lift lever down to lower the bread slices into the toasting slots.

The toasting process will start automatically.

To stop toasting at any time, press the stop button. The toaster will immediately turn off.



5 When the toasting cycle is complete, the bread slices will automatically rise up.

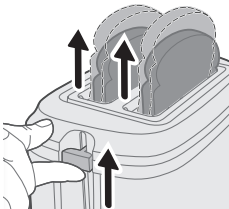

6 Use the lift lever to safely remove the toasted items from the toaster.

Tip:

You may use different browning settings when toasting different types of bread:

For dry, thin or stale bread, select a lower setting. This type of bread has less moisture and it will go brown quicker than moist, thick or fresh bread.

For fruit bread like raisin bread, select a lower setting.

For higher sugar content bread, select a lower setting.

For heavier textured bread like rye bread or whole wheat bread, select a higher setting.

When you toast one slice of bread, browning of toast may be slightly varied from one side to the other.

For bread that may have loose food bits, for example raisin bread and whole wheat bread, remove the loose bits before putting bread slices into the slot. This can avoid potential flame/smoke resulting from loose food bits dropping/sticking in the toaster chamber.

Bun warming

- 1 Insert the plug into a power outlet.

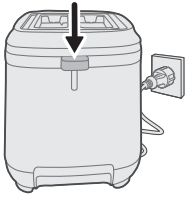

- 2 Push down the warming rack lever to unfold the warming rack.

- 3 Place buns onto the warming rack.

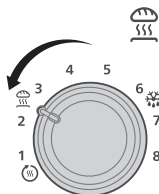
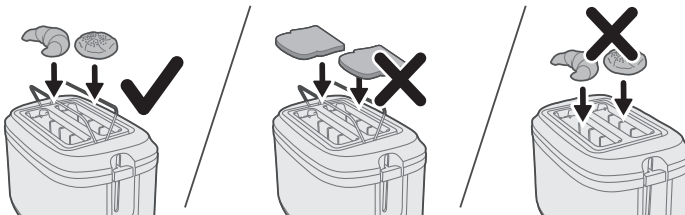

- 4 Turn the browning control to the bun warming setting .

8 English

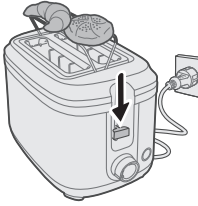

- 5 Press the lift lever down to start.

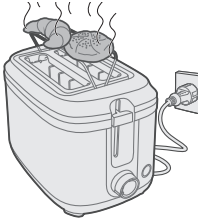

- 6 Wait until the toasting cycle is complete.

Note:

Do not place bread on bun warming rack to avoid damage to toaster.

Never put the rolls to be warmed up directly on top of the toaster. Always use the warming rack to avoid damage to the toaster.

Bun warm rack is not used for defrosting frozen buns. When you use bun warming setting, avoid to use defrost setting at the same time

Cleaning and Maintenance

- 1 Ensure that the toaster is unplugged and has cooled down before cleaning.

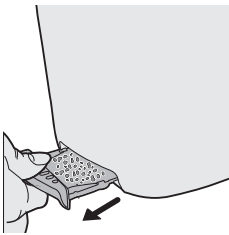

- 2 Gently remove any crumbs or debris from the removable crumb tray of the toaster.

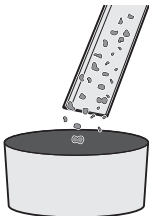

- 3 Dispose of the crumbs or debris in a suitable waste container.

4 Reinsert the clean crumb tray back into the toaster.

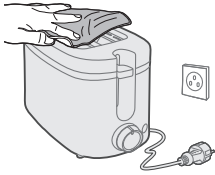

5 Wipe the exterior with a damp cloth and dry thoroughly.

Úvod

Gratulujeme k nákupu a vítáme vás mezi uživateli výrobků společnosti Philips!

Chcete-li plně využívat výhod, které nabízí podpora společnosti Philips, zaregistrujte svůj výrobek na adrese www.philips.com/welcome.

Všeobecný popis

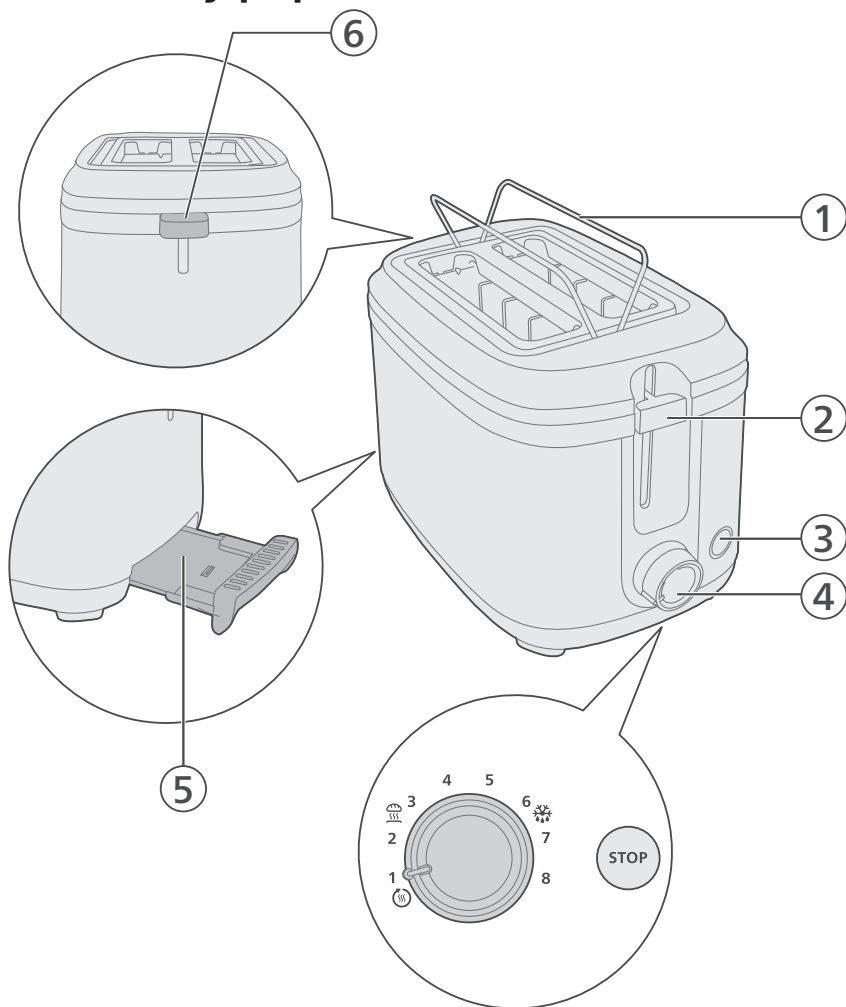

- 1 Rozpékací držák
- 2 Zvedací páčka
- 3 Tlačítko STOP
- 4 Ovládací knoflík
- 5 Zásuvka na drobky
- 6 Páčka rozpékacího držáku

Důležité informace

- Před použitím přístroje si pečlivě přečtěte tuto příručku s důležitými informacemi a uschovejte ji pro budoucí použití.

Nebezpečí

- Nikdy neponořujte přístroj do vody.
- Do topinkovače nekládejte nadměrně velké potraviny ani potraviny zabalené v kovové fólii. Mohlo by dojít k požáru nebo úrazu elektrickým proudem.

Varování

- Pokud by byl poškozen napájecí kabel, musí jeho výměnu provést společnost Philips, autorizovaný servis společnosti Philips nebo obdobně kvalifikovaní pracovníci, aby se předešlo možnému nebezpečí.
- Tento přístroj mohou používat děti starší 8 let a osoby se sníženými fyzickými, smyslovými nebo duševními schopnostmi nebo nedostatkem zkušeností a znalostí, pokud jsou pod dohledem nebo byly poučeny o bezpečném používání přístroje a pokud byly obeznámeny s příslušnými riziky. Děti si s přístrojem nesmí hrát. Čištění a údržbu smí provádět děti, pouze pokud jsou starší 8 let a jsou pod dozorem.
- Přístroj a jeho kabel udržujte mimo dosah dětí mladších 8 let.
- Abyste se vyhnuli riziku požáru, opakovaně vyprazdňujte drobký ze zásuvky na drobký (viz uživatelská příručka kapitola „Čištění“).
- Nepoužívejte přístroj v blízkosti záclon či jiných hořlavých materiálů nebo pod nástěnnými skříňkami. Mohlo by dojít k požáru.
- Před zapojením přístroje zkontrolujte, zda napětí uvedené na spodní části přístroje odpovídá napětí místní rozvodné sítě.
- Přístroj nenechávejte v provozu bez dozoru.
- Pokud si všimnete kouře nebo plamenů, ihned přístroj vypněte.
- Tento přístroj je určen výhradně pro opékání pečiva. Nevkládejte do přístroje žádné jiné ingredience.
- Přístroj není určen k tomu, aby byl ovládán pomocí externího časovače nebo samostatného dálkového ovladače.
- Po použití nebo během použití nenavíjejte napájecí kabel kolem topinkovače. Může dojít k poškození kabelu.
- Pokud je přístroj zapnutý nebo stále horký, nepokládejte na něj žádný předmět. Mohlo by to vést k jeho poškození nebo způsobit požár.

Upozornění

- Topinkovač je určen výhradně pro použití v domácnosti a nesmí se používat venku. Přístroj není určen pro komerční nebo průmyslové využití.
- Přístroj připojujte výhradně do řádně uzemněných zásuvek.
- Napájecí kabel nenechávejte viset přes hranu stolu nebo pracovní desky, na které je přístroj postaven.
- Po použití přístroj vždy odpojte ze sítě.
- Neobracejte přístroj vzhůru nohama a nevysypávejte drobký tímto způsobem.
- Povrch výhřevného tělíska udržuje po použití zbytkové teplo.

Elektromagnetická pole (EMP)

Tento přístroj odpovídá platným normám a předpisům týkajícím se elektromagnetických polí.

Recyklace



Tento symbol znamená, že výrobek nelze likvidovat s běžným komunálním odpadem (2012/19/EU).

Řiďte se pravidly vaší země pro sběr elektrických a elektronických výrobků. Správnou likvidací pomůžete předějit negativním dopadům na životní prostředí a lidské zdraví.

Pokud není uvedeno jinak, veškerý obalový materiál v balení je vyroben z recyklovaného papíru. Přečtěte si marketingový text PAP na krabici.

Záruka a podpora

Versuni nabízí po zakoupení tohoto výrobku dvouletou záruku. Tato záruka se nevztahuje na poškození vzniklé v důsledku nesprávného použití nebo špatné údržby přístroje. Naše záruka nemá vliv na vaše zákaznická práva. Více informací a způsob, jak uplatnit záruku, naleznete na stránkách www.philips.com/support.

Před prvním použitím

Umístěte topinkovač na čistý, suchý povrch v blízkosti elektrické zásuvky.

Před prvním použitím odstraňte z táčku na drobků všechny drobků a nečistoty.

Použití přístroje

Poznámka:

Přístroj nepoužívejte bez zásuvky na drobků.

Do otvorů topinkovače nikdy chléb netlačte.

Nikdy neopékejte plátky chleba potřené máslem. Při opékání chleba, který obsahuje cukr, zavařené ovoce, rozinky nebo kousky ovoce, buďte zvláště opatrní. Mohlo by dojít k přehřátí. Do topinkovače nekládejte ohnuté, poškozené nebo rozlomené plátky chleba, protože by se mohly v otvoru vzpříčit nebo uvíznout v opékačí komoře.

- 1 Zasuňte zástrčku do elektrické zásuvky.
- 2 Vložte plátky chleba do otvorů.

Nikdy nepokládejte chleba na topinkovač.

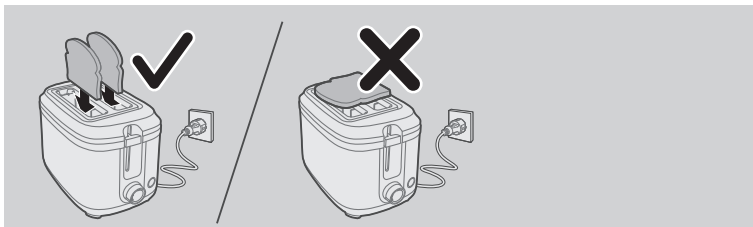

- 3 Stupeň opečení vyberete otočením knoflíku.

Dle vlastních preferencí si můžete vybrat mezi různými stupni opečení od světlého až po tmavé.

K ohřevu chleba zvolte nastavení ohřevu ☀️.

K rozmrazení chleba zvolte nastavení rozmrazení ❄️.

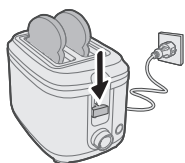
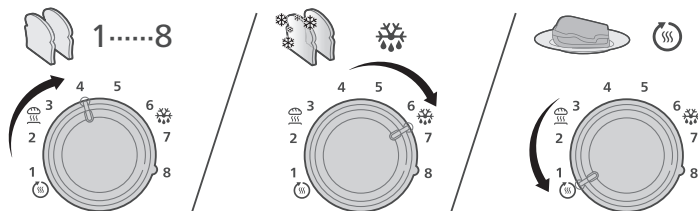

- 4** Pro spuštění plátek chleba do otvorů topinkovače stiskněte zvedací páčku. Příklad začne automaticky opékat. Opékání můžete kdykoli přerušit stisknutím tlačítka STOP. Topinkovač se okamžitě vypne.

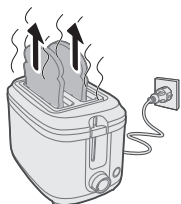

- 5** Po dokončení opékacího cyklu plátky chleba automaticky vyjedou nahoru.

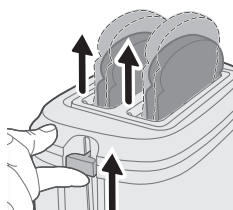

- 6** Pomocí zvedací páčky opatrně vyjměte opečené pečivo z topinkovače.

Tip:

Při opékání různých typů pečiva můžete použít různá nastavení propečení:

Pro suchý, tenký nebo starý chleba použijte nižší nastavení. Tento typ chleba obsahuje méně vlhkosti a opeče se rychleji než vlhký, tlustý nebo čerstvý chléb.

Pro chléb s ovocem, jako například chléb s rozinkami, zvolte nižší nastavení.

14 Čeština

Pro chléb s vyšším obsahem cukru zvolte nižší nastavení.

Pro hutnější chléb, jako například žitný nebo celozrnný chléb, zvolte vyšší nastavení.

Když opékáte jeden plátek chleba, propečení jednotlivých stran se může mírně lišit.

U chleba, ve kterém jsou uvolněné kousky surovin, například chléb s rozinkami nebo celozrnný chléb, tyto uvolněné kousky před vložením do otvoru odstraňte. Zabráníte tím možnému vznícení uvolněných kousků chleba v opéací komoře.

Ohřev housek

- 1 Zasuňte zástrčku do elektrické zásuvky.

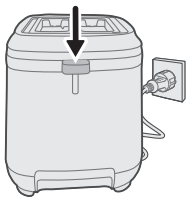

- 2 Stisknutím páčky rozpékacího držáku směrem dolů rozloďte držák.

- 3 Umístěte žemle na rozpékací držák.

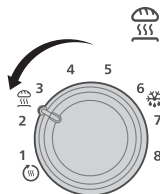

- 4 Otočte regulátor propečení do polohy ohřívání žemlí .

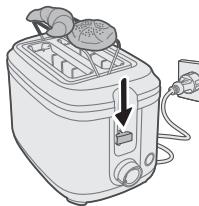

- 5 Rozpékání spustíte stlačením zvedací páčky.

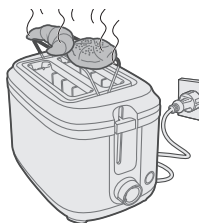

- 6 Počkejte na konec cyklu.

Poznámka:

Na rozpékací držák nepokládejte chléb, protože by mohlo dojít k poškození topinkovače.

Nikdy nepokládejte housky určené pro ohřev přímo na topinkovač. Vždy použijte rozpékací držák. Předjedete tak poškození topinkovače.

Při rozmrazování zmražených žemlí se nepoužívá rozpékací držák. Při použití nastavení ohřívání žemlí nepoužívejte současně nastavení pro rozmrazování.

Čištění a údržba

- 1 Před čištěním se ujistěte, že je topinkovač vypojený ze zásuvky a stačil vychladnout.

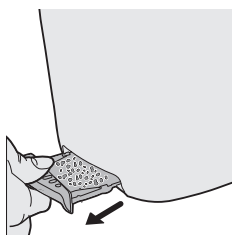

- 2 Jemně odstraňte drobký a nečistoty z vyjímatelné zásuvky na drobký.

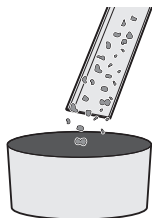

- 3 Vyhodte drobký a nečistoty do vhodné nádoby na odpad.

16 Čeština

4 Vložte zásuvku na drobky zpět do topinkovače.

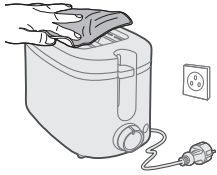

5 Vnější část jemně otřete vlhkým hadříkem a nechte důkladně vyschnout.

Indledning

Tillykke med dit køb, og velkommen til Philips!

Hvis du vil have fuldt udbytte af den support, som Philips tilbyder, kan du registrere dit produkt på www.philips.com/welcome.

Generel beskrivelse

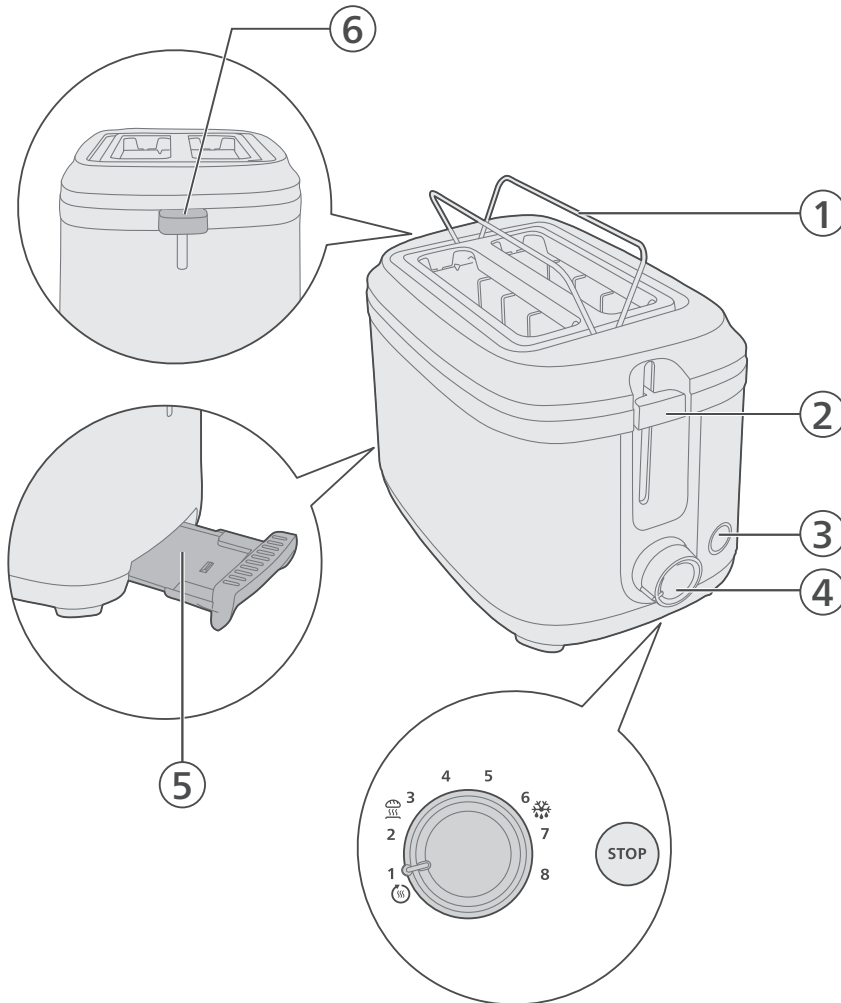

- 1 Bollerist
- 2 Løftegreb
- 3 Stopknap
- 4 Kontrolknap
- 5 Krummebakke
- 6 Greb til bollerist

Vigtigt

- Læs disse vigtige oplysninger omhyggeligt igennem, inden apparatet tages i brug, og gem dem til eventuelt senere brug.

Fare

- Apparatet må aldrig kommes ned i vand.
- Kom aldrig metalfolie eller for store stykker brød i brødristeren, da der kan opstå risiko for brand og elektrisk stød.

Advarsel

- Hvis netledningen er beskadiget, skal den udskiftes af Philips, et servicecenter, der er godkendt af Philips, eller af personer med tilsvarende kvalifikationer for at undgå fare.
- Dette apparat kan bruges af børn fra 8 år og opefter og personer med reducerede fysiske, sensoriske eller mentale evner eller manglende erfaring og viden, hvis de er blevet instrueret i sikker brug af apparatet og forstår de medfølgende risici. Lad ikke børn lege med apparatet. Rengøring og vedligeholdelse må ikke foretages af børn, medmindre de er over 8 år gamle og under opsyn.
- Hold apparatet og dets ledning uden for rækkevidde af børn under 8 år.
- Tøm krummebakken regelmæssigt for at mindske brandfare (se brugervejledningens afsnit "Rengøring").
- Apparatet må ikke anvendes tæt ved gardiner eller andre brandfarlige materialer eller under overskabe, da det kan forårsage brand.
- Kontroller, om spændingsangivelsen i bunden af apparatet svarer til den lokale netspænding, før du slutter strøm til apparatet.
- Efterlad ikke apparatet uden opsyn, mens det er tændt.
- Tag øjeblikkeligt stikket ud af stikkontakten, hvis der observeres ild eller røg.
- Dette apparat er kun beregnet til ristning af brød. Kom aldrig andre ingredienser i apparatet.
- Apparatet er ikke beregnet til at blive betjent vha. en ekstern timer eller et separat fjernbetjeningsystem.
- Rul aldrig ledningen rundt om brødristeren efter brug eller under opbevaring, da dette kan beskadige ledningen.
- Anbring ikke nogen anden genstand oven på brødristeren, når den er tændt eller stadig er varm, da der kan opstå risiko for skader eller brand.

Forsigtig

- Brødristeren er udelukkende beregnet til almindeligt husholdningsbrug og må kun anvendes indendørs. Den er ikke beregnet til kommerciel eller industriel brug.
- Apparatet må kun sluttes til en stikkontakt med jordforbindelse.
- Lad aldrig netledningen hænge ud over kanten af det bord eller den plads, som apparatet står på.
- Tag altid stikket ud, efter du har brugt apparatet.
- Vend aldrig apparatet på hovedet for at ryste krummer ud.
- Varmeelementets overflade udsættes for restvarme efter brug.

Elektromagnetiske felter (EMF)

Dette apparat overholder gældende standarder og regler angående eksponering for elektromagnetiske felter.

Genbrug



Dette symbol betyder, at dette produkt ikke må bortskaffes sammen med almindeligt husholdningsaffald (2012/19/EU)

Følg dit lands regler for særskilt indsamling af elektriske og elektroniske produkter. Korrekt bortskaffelse er med til at forhindre negativ påvirkning af miljøet og menneskers helbred.

Medmindre andet er angivet, er al emballage i æsken fremstillet af genbrugspapir. Se PAP-mærket på æsken.

Garanti og support

Versuni tilbyder to års garanti efter køb af dette produkt. Denne garanti er ikke gyldig, hvis en defekt skyldes forkert brug eller dårlig vedligeholdelse. Vores garanti påvirker ikke dine rettigheder i henhold til lovgivningen som forbruger. Gå til vores websted www.philips.com/support for at få flere oplysninger eller for at påberåbe dig garantien.

Før apparatet tages i brug

Anbring brødristeren på en ren og tør overflade tæt på en stikkontakt.

Fjern eventuelle krummer eller snavs fra brødristerens krummebakke, før den tages i brug.

Sådan bruges apparatet

Bemærk:

Brug ikke apparatet uden krummebakken.

Brug aldrig vold og magt for at få brødet ned i brødholderen.

Rist aldrig smurte brødkiver. Vær ekstra forsigtig når du rister brød med sukker, syltetøj, rosiner eller frugtstykker, da der er risiko for overophedning. Kom ikke bøjedede, beskadigede eller ødelagte brødkiver i brødristeren, da de kan sætte sig fast i brødholderen eller ristekammeret.

- 1 Sæt stikket i en stikkontakt.
- 2 Læg brødkiverne i brødholderne.

Læg aldrig brødkiver oven på brødristeren.

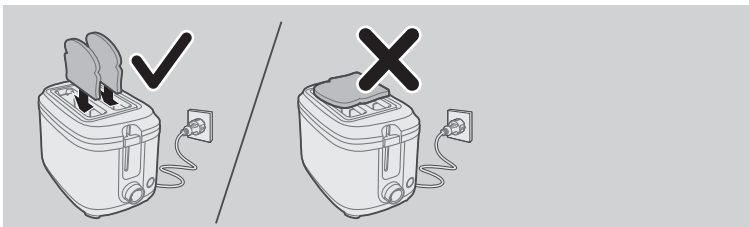

- 3 Drej knappen for at justere risteniveauet.

20 Dansk

Du kan vælge mellem lyse og mørke indstillinger.

Du kan genopvarme brød ved at vælge genopvarmningsindstillingen ☀.

Du kan optø brød ved at vælge optøningsindstillingen ❄.

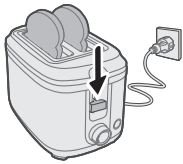
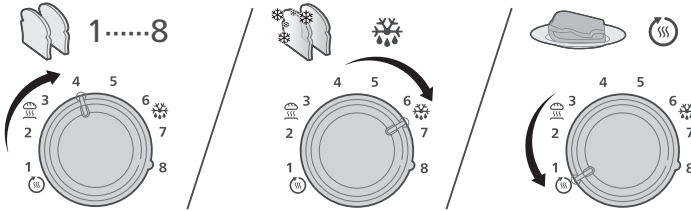

- 4 Tryk løftegrebet ned for at sænke brødkiverne ned i brødholderne. Ristningen starter automatisk. Tryk når som helst på stopknappen for at stoppe ristning. Brødristeren slukker straks.

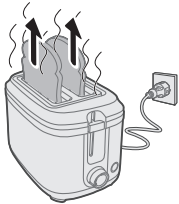

- 5 Når ristningen er færdig, løftes brødkiverne automatisk op.

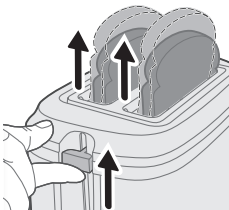

- 6 Brug løftegrebet til at fjerne det ristede brød sikkert fra brødristeren.

Tip:

Du kan anvende forskellige risteindstillinger, når du rister forskellige typer brød:

Når du rister tørt, tyndt eller gammelt brød, skal du vælge en lavere indstilling. Denne type brød har lavere fugtindhold, og brødet ristes hurtigere end blødt, tykt eller friskt brød.

Når du rister brød med frugter i, f.eks. rosinbrød, skal du vælge en lavere indstilling.

Når du rister brød med højt sukkerindhold, skal du vælge en lavere indstilling.

Når du rister brød med tungere konsistens, f.eks. rugbrød eller fuldkornsbrød, skal du vælge en højere indstilling.

Når du rister en skive brød, kan der være forskel på, hvor meget de to sider af brødet ristes.

Når du rister brød med løse elementer, f.eks. rosinbrød og fuldkornsbrød, skal du fjerne de løse elementer, før du sætter brødsiverne ned i brødholderen. Derved forhindrer du, at der kommer flammer/røg fra løse madstykker, der falder ned i/sætter sig fast i ristekammeret.

Opvarmning af boller

- 1 Sæt stikket i en stikkontakt.

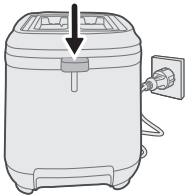

- 2 Tryk grebet til bolleristen ned, så bolleristen foldes ud.

- 3 Læg bollerne på bolleristen.

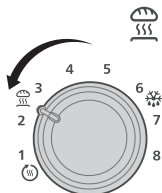
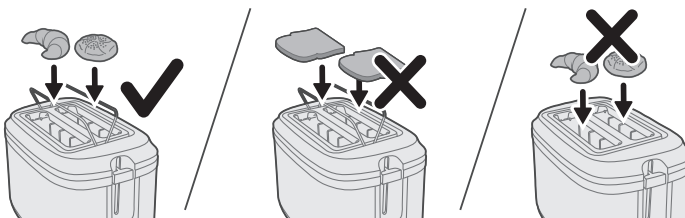

- 4 Drej risteindstillingen til indstillingen for opvarmning af boller .

22 Dansk

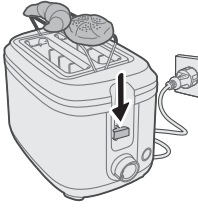

- 5 Tryk løftegrebet ned for at starte.

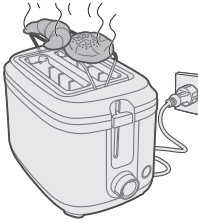

- 6 Vent, til ristningen er fuldført.

Bemærk:

Placer ikke brød på en bollerist, da det kan beskadige brødristeren.

Læg aldrig bollerne, der skal varmes op, direkte oven på brødristeren. Brug altid bolleristen for at undgå at beskadige brødristeren.

Rist til opvarmning af boller bruges ikke til optøning af frosne boller. Når du bruger indstillingen til opvarmning af boller, må du ikke samtidig bruge optøningsindstillingen

Rengøring og vedligeholdelse

- 1 Sørg for, at brødristeren er taget ud af stikkontakten og er kølet af før rengøring.

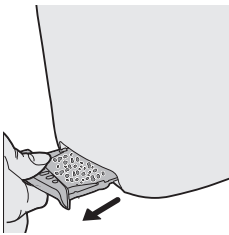

- 2 Fjern forsigtigt krummer eller snavs fra brødristerens aftagelige krummebakke.

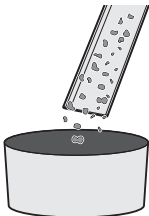

- 3 Kom krummer eller snavs i en egnet affaldsbeholder.

4 Sæt krummebakken tilbage i brødristeren.

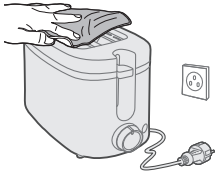

5 Tør ydersiden af med en fugtig klud og tør grundigt.

Einführung

Herzlichen Glückwunsch zu Ihrem Kauf und willkommen bei Philips!

Um das Kundendienstangebot von Philips vollständig nutzen zu können, registrieren Sie Ihr Produkt unter www.philips.com/welcome.

Allgemeine Beschreibung

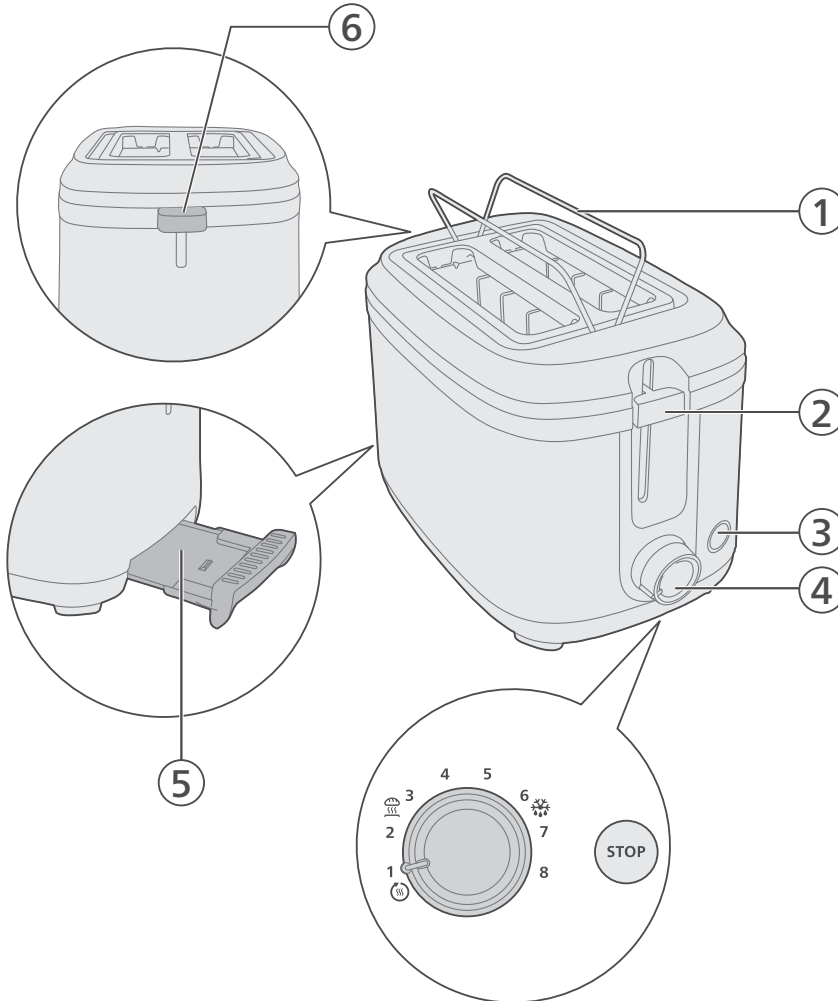

- 1 Brötchenaufsatz
- 2 Liftfunktion
- 3 Stoppaste
- 4 Drehschalter
- 5 Toaster-Krümelschublade
- 6 Brötchenaufsatzhebel

Wichtig!

- Lesen Sie diese wichtigen Informationen vor dem Gebrauch des Geräts aufmerksam durch, und bewahren Sie sie für eine spätere Verwendung auf.

Achtung!

- Tauchen Sie das Gerät niemals in Wasser.
- Stecken Sie keine übergroßen Brotscheiben oder Verpackungen aus Metallfolie in die Toastkammern, da dies zu Bränden und Stromschlägen führen kann.

Achtung

- Ist das Netzkabel defekt, darf es nur von einem Philips Service-Center, einer von Philips autorisierten Werkstatt oder einer ähnlich qualifizierten Person durch ein Original-Ersatzkabel ausgetauscht werden, um Gefährdungen zu vermeiden.
- Dieses Gerät kann von Kindern ab 8 Jahren und Personen mit eingeschränkten physischen, sensorischen oder psychischen Fähigkeiten oder Mangel an Erfahrung und Kenntnis verwendet werden, wenn sie bei der Verwendung beaufsichtigt werden oder Anweisung zum sicheren Gebrauch des Geräts erhalten und die Gefahren verstanden haben. Kinder dürfen nicht mit dem Gerät spielen. Die Reinigung und Wartung darf nicht von Kindern durchgeführt werden, außer Sie sind älter als 8 Jahre und beaufsichtigt.
- Bewahren Sie das Gerät und das Kabel außerhalb der Reichweite von Kindern unter 8 Jahren auf.
- Brotkrümel sollten regelmäßig aus der Krümelschublade entfernt werden, um das Risiko eines Brandes zu vermeiden (siehe Kapitel "Reinigen" in der Bedienungsanleitung).
- Verwenden Sie es nicht unter Wandschränken oder in der Nähe von Gardinen oder anderen leicht brennbaren Materialien, da dies zu Bränden führen kann.
- Prüfen Sie vor Inbetriebnahme, ob die Spannungsangabe auf der Unterseite des Geräts mit der örtlichen Netzspannung übereinstimmt.
- Lassen Sie das eingeschaltete Gerät nicht unbeaufsichtigt.
- Ziehen Sie sofort den Netzstecker aus der Steckdose, wenn Sie Rauch oder Feuer bemerken.
- Verwenden Sie dieses Gerät ausschließlich zum Toasten von Brot. Geben Sie keine anderen Zutaten in das Gerät.
- Das Gerät ist nicht dafür geeignet, über einen externen Timer oder ein separates Fernbedienungssystem gesteuert zu werden.
- Wickeln Sie das Netzkabel nach dem Gebrauch oder während der Aufbewahrung nicht um den Toaster, da dies das Kabel beschädigen kann.
- Legen Sie nichts auf den Toaster, solange er eingeschaltet oder noch heiß ist, da dies zu Beschädigungen und Bränden führen kann.

Vorsicht

- Der Toaster ist ausschließlich für den häuslichen Gebrauch vorgesehen und darf nicht im Freien verwendet werden. Er ist nicht für kommerzielle und gewerbliche Zwecke bestimmt.
- Schließen Sie das Gerät nur an eine geerdete Steckdose an.
- Lassen Sie das Netzkabel nicht über den Rand der Arbeitsfläche hängen, auf der das Gerät steht.
- Ziehen Sie nach jedem Gebrauch den Netzstecker aus der Steckdose.
- Schütteln Sie die Brotkrümel nicht aus dem umgekehrt gehaltenen Gerät.
- Die Oberflächen des Heizelements kann nach dem Gebrauch Restwärme abgeben.

Elektromagnetische Felder

Dieses Gerät erfüllt die entsprechenden Normen und Vorschriften bezüglich Gefährdung durch elektromagnetischen Felder.

Recycling



Dieses Symbol bedeutet, dass das Produkt nicht mit dem normalen Hausmüll entsorgt werden kann (2012/19/EU).

Befolgen Sie die örtlichen Bestimmungen zur getrennten Entsorgung von elektrischen und elektronischen Produkten. Eine ordnungsgemäße Entsorgung hilft, negative Auswirkungen auf Umwelt und Gesundheit zu vermeiden.

Sofern nicht anders angegeben, besteht das gesamte Verpackungsmaterial aus recyceltem Papier; siehe die PAP-Kennzeichnung auf der Verpackung.

Garantie und Support

Versuni bietet für dieses Produkt nach dem Kauf eine zweijährige Garantie. Diese Garantie gilt nicht, wenn ein Defekt auf unsachgemäße Verwendung oder mangelhafte Wartung zurückzuführen ist. Unsere Garantie berührt Ihre gesetzlichen Rechte als Verbraucher nicht. Für weitere Informationen oder um Ihre Garantie in Anspruch zu nehmen, besuchen Sie unsere Website www.philips.com/support.

Vor dem ersten Gebrauch

Stellen Sie den Toaster auf eine saubere und trockene Oberfläche in der Nähe einer Steckdose. Entfernen Sie vor der ersten Anwendung Krümel oder Rückstände aus der Krümelschublade des Toasters.

Das Gerät benutzen

Hinweis:

Verwenden Sie das Gerät niemals ohne die Abtropfschale.

Niemals Brot mit Gewalt in die Toastschlitze pressen.

Niemals mit Butter beschmierte Brotscheiben toasten. Seien Sie besonders vorsichtig beim Toasten von Brot, das Zucker, Konfitüre, Rosinen oder Fruchtstücke enthält. Hierbei besteht Überhitzungsgefahr. Verwenden Sie keine verbogenen, beschädigten oder zerbrochenen Brotscheiben, da diese den Toastschlitz verstopfen oder in der Toastkammer stecken bleiben könnten.

- 1 Stecken Sie den Stecker in eine Steckdose.
 - 2 Stecken Sie die Brotscheiben in die Toastkammern.
- Legen Sie niemals Brotscheiben auf den Toaster.

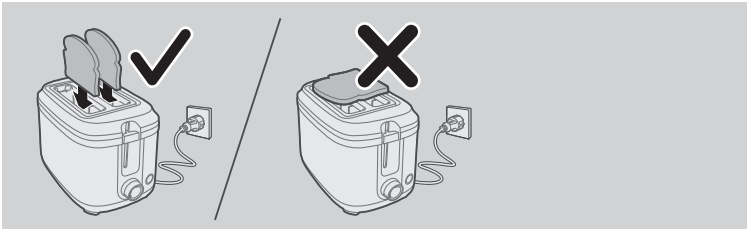

- 3** Drehen Sie den Knopf, um die Toastintensität einzustellen.
 Sie können je nach Präferenz zwischen heller und dunkler Stufe wählen.
 Wenn Sie Brot aufwärmen möchten, wählen Sie die Aufwärmeinstellung ☀️.
 Wenn Sie Brot auftauen möchten, wählen Sie die Auftaueinstellung ❄️.

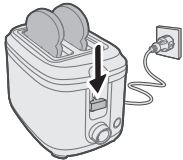
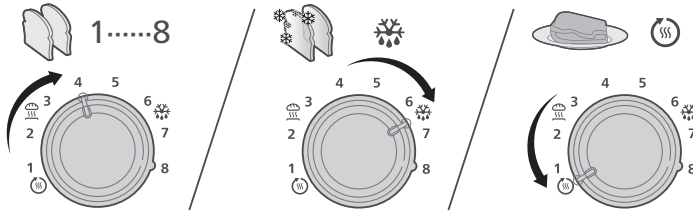

- 4** Drücken Sie den Hebel nach unten, um die Brotscheiben in die Toastkammer abzusenken.
 Der Toastvorgang wird automatisch gestartet.
 Um den Toastvorgang zu beenden, drücken Sie die Stopptaste. Der Toaster schaltet sich sofort aus.

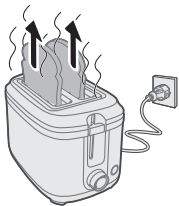

- 5** Wenn der Toastvorgang abgeschlossen ist, werden die Brotscheiben automatisch zurückgeschoben.

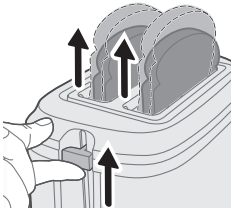

6 Verwenden Sie den Hebel, um die getoasteten Lebensmittel sicher aus dem Toaster zu entfernen.

Tipp:

Sie können verschiedene Röstungsstufen für das Toasten unterschiedlicher Brotsorten einstellen:

Wählen Sie eine niedrigere Einstellung für trockenes, dünnes oder altes Brot aus. Dieses Brot weist weniger Feuchtigkeit auf und wird schneller braun als feuchtes, dickes oder frisches Brot.

Wählen Sie eine niedrigere Einstellung für Fruchtbrot wie Rosinenbrot aus.

Wählen Sie eine niedrigere Einstellung für Brot mit höherem Zuckergehalt aus.

Wählen Sie eine höhere Einstellung für Brot mit dichter Struktur wie Roggenbrot oder Vollkornbrot aus.

Beim Toasten einer Brotscheibe kann sich der Röstungsgrad der beiden Scheibenseiten unterscheiden.

Wenn Sie Brot toasten möchten, das lose Bestandteile enthält, z. B. Rosinenbrot oder Vollkornbrot, entfernen Sie diese, bevor Sie die Brotscheiben in den Toastschlitz geben. Dies verringert die Brand- bzw. Rauchgefahr durch lose Bestandteile, die herunterfallen oder in der Toastkammer stecken bleiben.

Brötchen aufwärmen

1 Stecken Sie den Stecker in eine Steckdose.

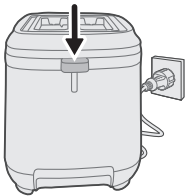

2 Schieben Sie den Hebel nach unten, um den Brötchenaufsatz aufzuklappen.

3 Legen Sie die Brötchen auf den Brötchenaufsatz.

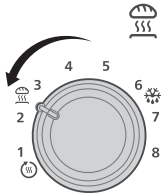
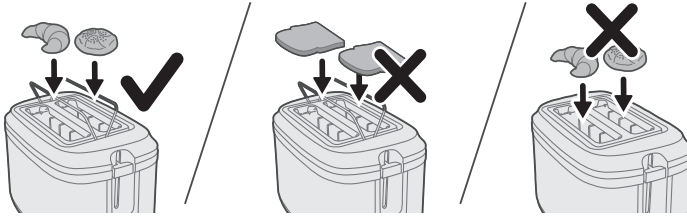

4 Stellen Sie die Drehschalter auf die Aufbackeinstellung für Brötchen .

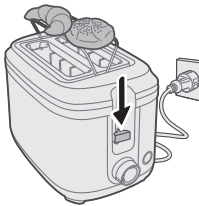

5 Drücken Sie den Hebel nach unten, um zu starten.

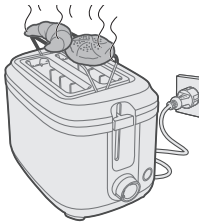

6 Warten Sie, bis der Toastvorgang abgeschlossen ist.

Hinweis:

Legen Sie kein Brot auf den Brötchenaufsatz, da dies zu Schäden an Ihrem Toaster führen könnte.

Legen Sie die Brötchen zum Aufbacken niemals direkt auf den Toaster. Verwenden Sie immer den Brötchenaufsatz, um Beschädigungen des Toasters zu vermeiden.

Der Brötchenaufsatz sollte nicht zum Auftauen von gefrorenen Brötchen verwendet werden. Wenn Sie die Aufbackeinstellung für Brötchen verwenden, sollten Sie die Auftaueinstellung nicht gleichzeitig verwenden.

Reinigung und Wartung

- 1 Stellen Sie sicher, dass der Toaster von der Stromversorgung getrennt und abgekühlt ist, bevor Sie ihn reinigen.

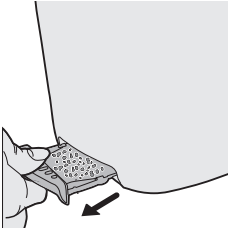

- 2 Entfernen Sie vorsichtig Krümel oder Rückstände aus der herausnehmbaren Krümelschublade des Toasters.



- 3 Entsorgen Sie die Krümel oder Rückstände in einem geeigneten Abfallbehälter.
- 4 Setzen Sie die saubere Krümelschublade wieder in den Toaster ein.

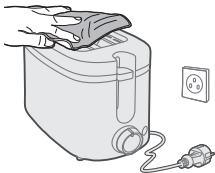

- 5 Wischen Sie die Außenseite mit einem feuchten Tuch ab und trocknen Sie sie gründlich ab.

Tutvustus

Õnnitleme ostu puhul ja tervitame Philipsi poolt!

Philipsi pakutava tootete eeliste täielikuks kasutamiseks registreerige oma toode veebilehel www.philips.com/welcome.

Üldine kirjeldus

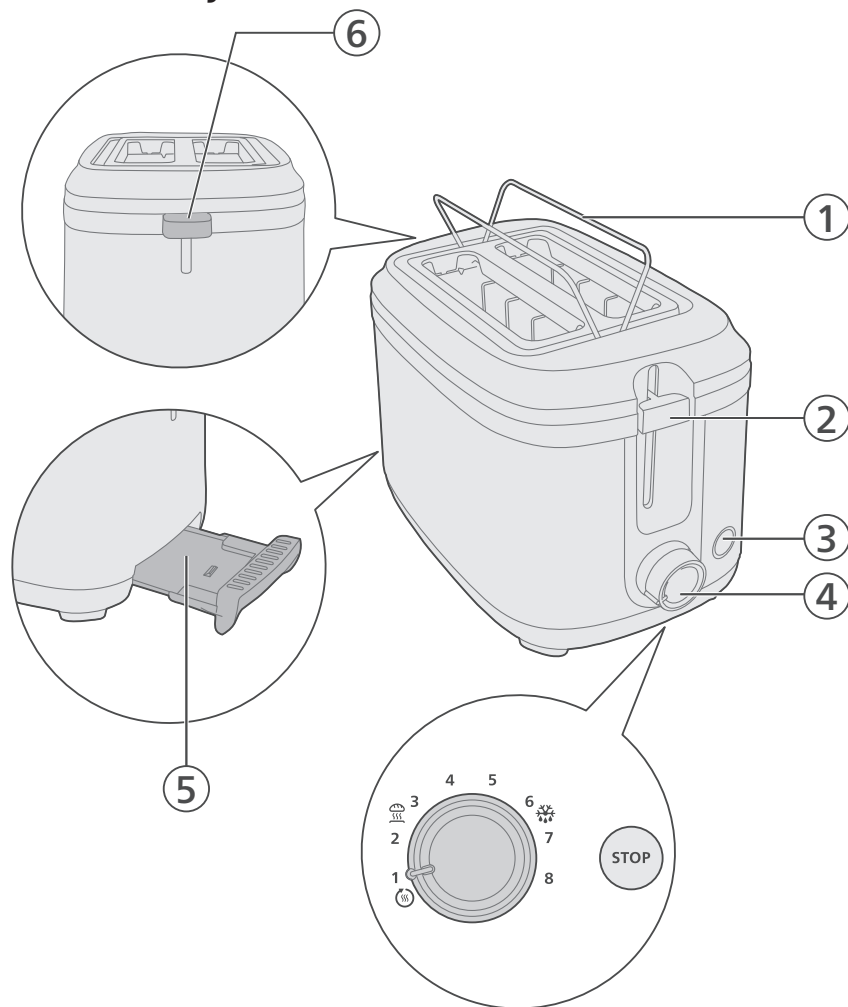

- 1 Soojendusrest
- 2 Tõstehoob
- 3 Stoppnupp
- 4 Juhtnupp
- 5 Rösteri purukandik
- 6 Soojendusresti hoob

Tähtis!

- Enne seadme kasutamist lugege oluline teave hoolikalt läbi ja hoidke see edaspidiseks alles.

Oht!

- Ärge kunagi kastke seadet vette.
- Rõstrisse ei tohi panna ülemõodulisi ega fooliumisse pakendatud toiduaineid, see võib põhjustada tulekahju või elektrilöögi.

Hoiatus!

- Kui toitejuhe on rikutud, siis ohtlike olukordade vältimiseks tuleb lasta toitejuhe vahetada Philipsi, Philipsi volitatud hoolduskeskuses või samasugust kvalifikatsiooni omaval isikul.
- Seda seadet võivad kasutada lapsed alates 8. eluaastast ning füüsiliste puuete ja vaimuhäiretega isikud või isikud, kellel puuduvad kogemused ja teadmised, kui neid valvatakse või neile on antud juhendid seadme ohutu kasutamise kohta ja nad mõistavad sellega seotud ohte. Lapsed ei tohi seadmega mängida. Lapsed tohivad seadet puhastada ja hooldada ainult siis, kui nad on vanemad kui 8 aastat ja täiskasvanu järelevalve all.
- Hoidke seade ja selle toitekaabel alla 8-aastastele lastele kättesaamatus kohas.
- Tuleohu vältimiseks tühjendage purukandikut regulaarselt leivapurust (vt kasutusjuhendist „Puhastamine“).
- Ärge kasutage seadet kardinade või muude kergesti süttivate materjalide all ega läheduses ega seinakappide all, sest see võib põhjustada tulekahju.
- Kontrollige enne seadme toitevõrku ühendamist seadme all olevalt andmesildilt, kas kohaliku elektrivõrgu pinge vastab seadme nimipingele.
- Ärge jätke seadet järelevalveta tööle.
- Kui märkate suitsu või tuld, eemaldage rõstri pistik otsekohe pistikupesast.
- Seade on mõeldud ainult leiva röstimiseks. Ärge sisestage seadmesse muid toiduaineid.
- See seade ei ole mõeldud välise taimeri või eraldi kaugjuhtimissüsteemi abil kasutamiseks.
- Ärge kerige toitejuhet pärast rõstri kasutamist või hoiustamise ajaks ümber rõstri, sest see võib juhet kahjustada.
- Ärge pange ühtegi eset sisselülitatud või veel kuuma rõsteri peale, sest see võib põhjustada kahjustusi või tulekahju.

Ettevaatust!

- Rõster on mõeldud ainult koduseks ja siseruumis kasutamiseks. Seade pole mõeldud tööstuslikuks või kaubanduslikuks kasutuseks.
- Ühendage seade vaid maandatud seinakontakti.
- Ärge laske toitejuhtmel rippuda üle laua või tööpinna serva, millel seade seisab.
- Võtke seade alati pärast kasutamist vooluvõrgust välja.
- Ärge pöörake seadet puru eemaldamiseks tagurpidi ega raputage seda.
- Küttekeha pind jääb pärast kasutamist jääksoojuse alla.

Elektromagnetväljad (EMV)

See seade vastab elektromagnetväljadega kokkupuute suhtes kohaldatavatele standarditele ja eeskirjadele.

Ümbertöötlus



See sümbol tähendab, et seda toodet ei tohi visata tavaliste olmejäätmete hulka (2012/19/EL).

Järgige elektriliste ja elektrooniliste toodete lahuskogumise kohalikke eeskirju. Õigel viisil kasutusest kõrvaldamine aitab ära hoida võimalikke kahjulikke tagajärgi keskkonnale ja inimese tervisele.

Kui pole märgitud teisiti, on kogu karbis olev pakkematerjal valmistatud ringlussevõetud paberist, vt karbil olevat PAP-märgist.

Garantii ja tugi

Versuni pakub kaheaastast garantiid pärast selle toote ostmist. See garantii ei kehti, kui defekt on tingitud vales kasutusest või halvast hooldusest. Meie garantii ei mõjuta teie seadusjärgseid õigusi tarbijana.

Lisateabe saamiseks või garantii aktiveerimiseks külastage meie veebisaiti www.philips.com/support.

Enne esimest kasutamist

Asetage röster puhtale ja kuivale pinnale pistikupesa lähedale.

Enne esmakordset kasutamist eemaldage röstri purukandikult kogu puru või praht.

Seadme kasutamine

Märkus.

Ärge kasutage seadet ilma purukandikuta.

Ärge suruge leiba kunagi röstimisavadesse.

Ärge röstige kunagi leiba, millele on määratud võid. Ülekuumenemise ohu tõttu tuleb olla eriti hoolikas, kui röstitakse leiba, mis sisaldab suhkrut, säilitusaineid, rosinaid või puuviljatükke. Ärge asetage röstrisse paindunud, rikutud või murdunud leivaviile, kuna need võivad avasse või röstimiskambrisse kinni jääda.

- 1 Ühendage pistik pistikupessa.
- 2 Asetage leivaviilud röstri pesadesse.

Ärge kunagi asetage leivaviile röstri peale.

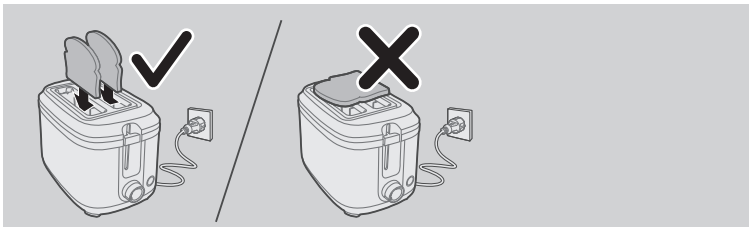

- 3 Röstimise taseme reguleerimiseks keerake nuppu. Vastavalt oma eelistustele saate valida heledast tumedani.

34 Eesti

Leiva soojendamiseks valige ülessoojendamise seadistus ☀️.

Leiva sulatamiseks valige sulatamise seadistus 🍷.

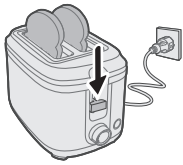
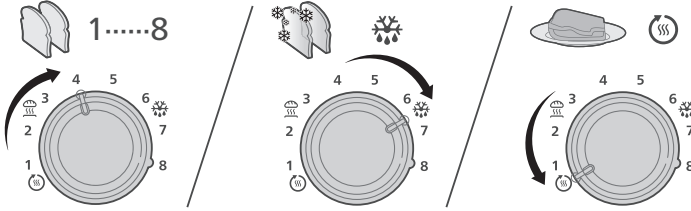

- 4 Leivaviilude röstimisavadesse langetamiseks vajutage tõstehooba alla. Röstimisprotsess käivitub automaatselt. Röstimise mis tahes ajal peatamiseks vajutage stopp-nuppu. Rõster lülitub kohe välja.

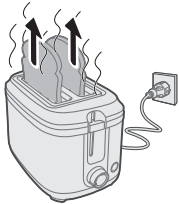

- 5 Kui röstimistsükkel on lõppenud, kerkivad leivaviilud automaatselt üles.

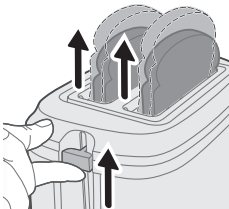

- 6 Kasutage tõstekangi, et röstitud esemed röstrist ohutult eemaldada.

Nõuanne:

Erinevat sorti leiva röstimiseks saab kasutada erinevaid pruunistusseadistusi.

Kuiva, õhukese või tahke leiva puhul valige madalam seadistus. Seda sorti leib on vähem niiske ja see pruunistub kiiremini kui niiske, paks või värsk leivaviil.

Puuviljaleiva (nt rosinaleiva) puhul valige madalam seadistus.

Suurema suhkrusisaldusega leiva puhul valige madalam seadistus.

Kõvema tekstuuriga leiva (nt rukkileib või täisteraleib) puhul valige kõrgem seadistus.

Ühe leivaviilu röstimise korral on viilu kahe poole pruunistusaste veidi erinev.

Lahtiseid toiduaineid sisaldava leiva puhul (nt rosinaleib ja täisteraleib) eemaldage enne leiva avadesse asetamist lahtised toiduained. Nii saab vältida lahtiste toiduainete röstimiskambrisse kukkumisest/kinnijäämisest põhjustatud võimaliku leegi/suitsu tekkimist.

Kukli soojendamine

- 1 Ühendage pistik pistikupesassa.

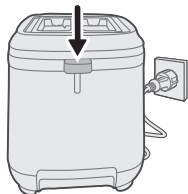

- 2 Vajutage soojendusresti lahtitõmbamiseks soojendusresti hoob alla.

- 3 Aseta kuklid soojendamisrestile.

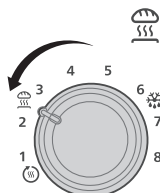
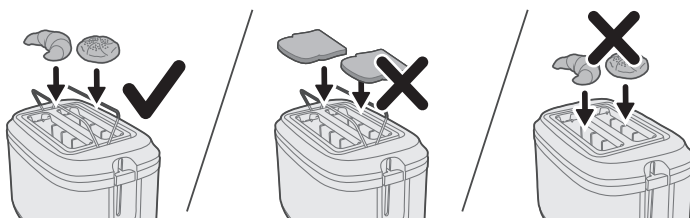

- 4 Keerake pruunistamisregulaator kukli soojendamise asendisse .

36 Eesti

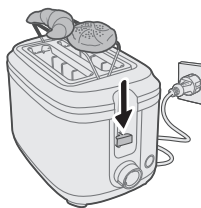

- 5 Käivitamiseks vajutage tõstekang alla.

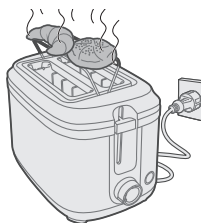

- 6 Oodake, kuni röstimise tsükkel on lõppenud.

Märkus.

Röstri kahjustamise vältimiseks ärge asetage leiba kuklisoojendusrestile.

Ärge asetage soojendatavaid kukleid kunagi otse röstri peale. Röstri kahjustamise vältimiseks kasutage alati soojendusresti.

Ärge kasutage kuklite soojendusraami külmutatud kuklite sulatamiseks. Kui kasutate kukli soojendusseadistust, siis ärge kasutage samal ajal sulatamisseadistust.

Puhastamine ja hooldus

- 1 Enne puhastamist veenduge, et röster on vooluvõrgust lahti ühendatud ja jahtunud.

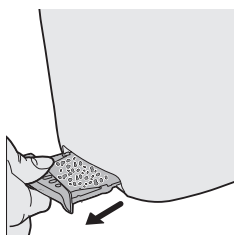

- 2 Eemaldage õrnalt röstri eemaldatavastpurukandiklt puru või praht.

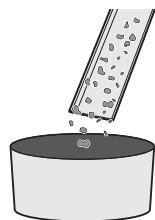

- 3 Visake puru või praht sobivasse jäätmemahutisse.

4 Sisestage puhas purualus tagasi rösterisse.

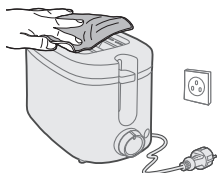

5 Pühkige välispinda niiske lapiga ja kuivatage hoolikalt.

Introducción

Le damos la enhorabuena por su adquisición y la bienvenida a Philips.

Para poder beneficiarse por completo de la asistencia que ofrece Philips, registre el producto en www.Philips.com/welcome.

Descripción general

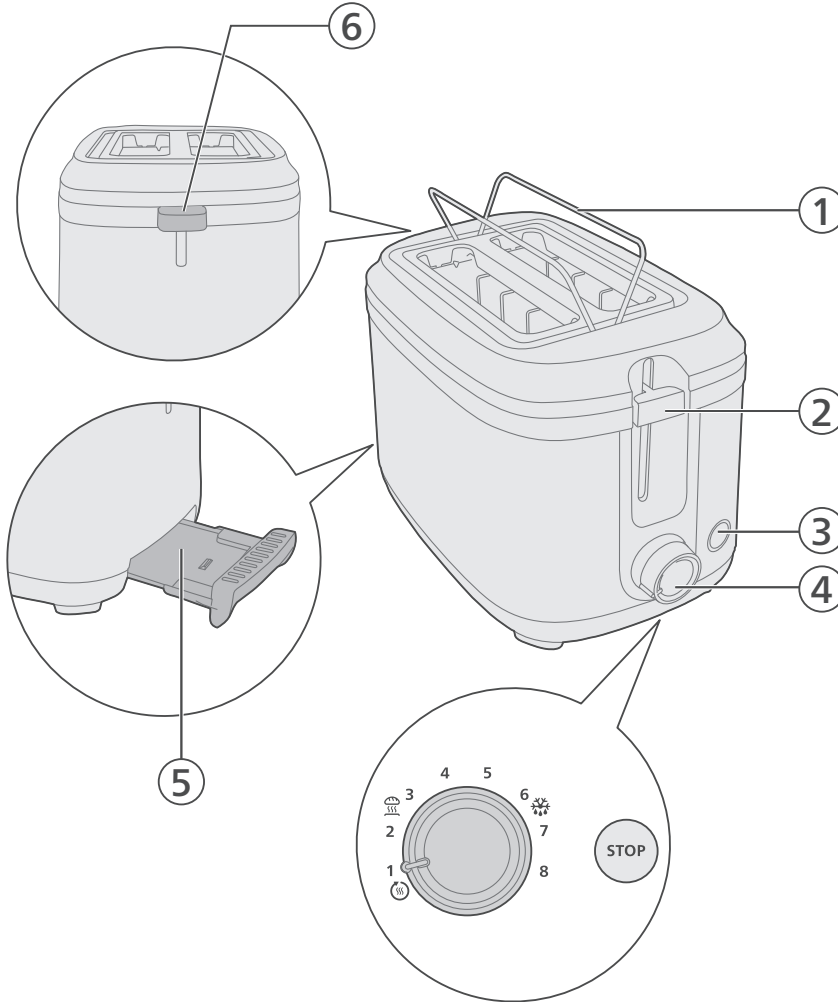

- 1 Rejilla calentabollos
- 2 Palanca de elevación
- 3 Botón de parada
- 4 Rueda de control
- 5 Bandeja recogemigas
- 6 Palanca de la rejilla calentabollos

Importante

- Antes de usar el aparato, lea atentamente esta información importante y consérvela por si necesitara consultarla en el futuro.

Peligro

- No sumerja nunca el aparato en agua.
- No introduzca en el tostador trozos de alimentos demasiado grandes ni envueltos en papel de aluminio, ya que podrían provocar un incendio o una descarga eléctrica.

Advertencia

- Si el cable de alimentación está dañado, debe ser sustituido por Philips o por un centro de servicio autorizado por Philips u otro personal cualificado, con el fin de evitar situaciones de peligro.
- Este aparato puede ser usado por niños a partir de 8 años y por personas con su capacidad física, psíquica o sensorial reducida y por quienes no tengan los conocimientos y la experiencia necesarios, si han sido supervisados o instruidos acerca del uso del aparato de forma segura y siempre que sepan los riesgos que conlleva su uso. No permita que los niños jueguen con el aparato. Los niños no deben llevar a cabo la limpieza ni el mantenimiento a menos que tengan más de 8 años o sean supervisados.
- Mantenga el aparato y el cable fuera del alcance de los niños menores de 8 años.
- Para evitar el riesgo de incendio, quite con frecuencia las migas de la bandeja recogemigas (consulte el capítulo "Limpieza" del manual de usuario).
- No utilice el aparato debajo o cerca de cortinas u otros materiales inflamables, ni debajo de armarios de pared, ya que podría provocar un incendio.
- Antes de enchufar el aparato, compruebe si el voltaje indicado en la parte inferior del mismo se corresponde con el voltaje de red local.
- No deje nunca el aparato en funcionamiento sin vigilancia.
- Desenchufe inmediatamente el aparato si observa fuego o humo.
- Este aparato solo está destinado para tostar pan. No coloque ningún otro ingrediente en el aparato.
- El aparato no está diseñado para funcionar a través de un temporizador externo o con un sistema de control remoto adicional.
- No enrolle el cable de alimentación alrededor de la tostadora después de utilizarla o cuando la guarde, ya que podría dañar el cable.
- No coloque ningún objeto sobre el tostador cuando esté encendido o esté aún caliente, ya que podría provocar daños o un incendio.

Precaución

- El tostador está diseñado solo para uso doméstico y se debe utilizar únicamente en interiores. No está diseñado para uso comercial o industrial.
- Conecte el aparato solo a un enchufe de pared con toma de tierra.
- No deje que el cable de alimentación cuelgue del borde de la mesa o encimera donde esté colocado el aparato.
- Desenchufe siempre el aparato después de usarlo.
- No dé la vuelta al aparato ni lo sacuda para quitar las migas.
- La superficie de la resistencia emitirá calor residual después del uso.

Campos electromagnéticos (CEM)

Este aparato cumple los estándares y normativas aplicables sobre exposición a campos electromagnéticos.

Reciclaje



Este símbolo significa que este producto no debe desecharse con la basura normal del hogar (2012/19/UE). Siga la normativa de su país con respecto a la recogida de productos eléctricos y electrónicos. El correcto desecho de los productos ayuda a evitar consecuencias negativas para el medioambiente y la salud humana. A menos que se indique lo contrario, todo el material de embalaje de la caja está fabricado con papel reciclado. Consulte la marca PAP de la caja.

Garantía y asistencia

Versuni ofrece una garantía de dos años tras la compra de este producto. Esta garantía no es válida si un defecto se debe a un uso incorrecto o a un mantenimiento deficiente. Nuestra garantía no afecta a sus derechos bajo la ley como consumidor. Para obtener más información o hacer uso de la garantía, visite nuestro sitio web www.philips.com/support.

Antes de utilizarlo por primera vez

Coloque el tostador sobre una superficie limpia y seca cerca de una toma de corriente. Retire las migas o los residuos de la bandeja recogemigas del tostador antes de usarlo por primera vez.

Uso del aparato

Nota:

No utilice el aparato sin la bandeja recogemigas.

Nunca ejerza fuerza para introducir el pan en las ranuras.

No tueste rebanadas de pan untadas con mantequilla. Tenga especial cuidado al tostar pan con contenido en azúcar, conservantes, pasas o trazos de fruta debido al riesgo de sobrecalentamiento. No introduzca rebanadas de pan dobladas, estropeadas ni rotas en el tostador, ya que pueden atascarse en la ranura o en la cámara de tostado.

- 1 Conecte el enchufe a una toma de corriente.
- 2 Coloque las rebanadas de pan en las ranuras del tostador.

No coloque nunca rebanadas de pan sobre el tostador.

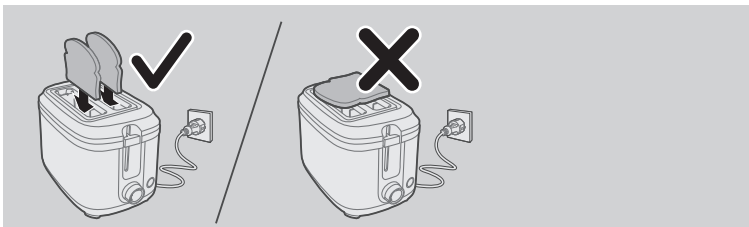

- 3 Gire el dial para ajustar el nivel de tostado.

Puede elegir entre varios niveles sus preferencias.

Para recalentar pan, pulse el botón de posición para recalentar ☀️.

Para descongelar pan, pulse el botón de posición para descongelar ❄️.

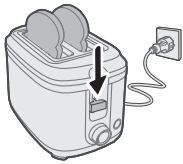
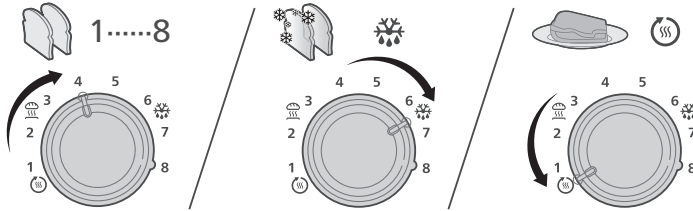

- 4** Baje la palanca de elevación para bajar las rebanadas de pan por las ranuras de tostado. El proceso de tostado comenzará automáticamente. Para detener el tostado en cualquier momento, pulse el botón de parada. El tostador se apagará inmediatamente.



- 5** Una vez finalizado el ciclo de tostado, las rebanadas de pan se elevarán automáticamente.

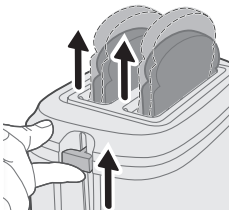

- 6** Use la palanca de elevación para retirar de forma segura las tostadas del tostador.

Consejo:

Puede utilizar diferentes posiciones de tostado para distintos tipos de pan:

Para pan seco, fino o duro, seleccione una intensidad más baja. Este tipo de pan es menos húmedo y se tostará antes que el pan húmedo, denso o recién hecho.

42 Español

Para pan con fruta como el pan de pasas, seleccione una intensidad más baja.

Para pan con un mayor contenido en azúcar, seleccione una intensidad más baja.

Para pan con una textura más densa, como el pan de centeno o el pan de trigo integral, seleccione una intensidad más alta.

Si tuesta una rebanada de pan, es posible que el tueste varíe ligeramente de un lado a otro.

Para pan del que se puedan desprender pedazos, como el pan de pasas y el pan de trigo integral, retire los trozos sueltos antes de introducir las rebanadas en la ranura. De esta manera se evitan posibles llamas o el humo resultante del atasco de los pedazos caídos en la cámara de tostado.

Calentamiento de bollos

1 Conecte el enchufe a una toma de corriente.

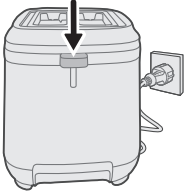

2 Baje la palanca de la rejilla calentabollos para que esta se abra.

3 Coloque los bollos en la rejilla calentabollos.

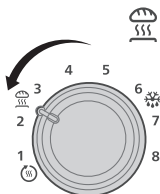
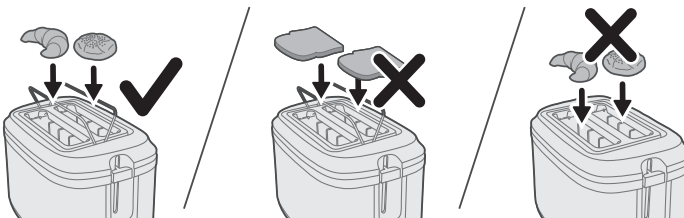

- 4 Gire el control de tostado hasta la posición para calentar bollos .

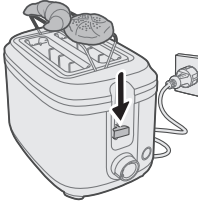

- 5 Presione la palanca de elevación hacia abajo para empezar.

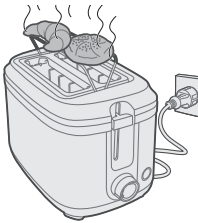

- 6 Espere hasta que se complete el ciclo de tostado.

Nota:

No coloque pan en la rejilla calientabollos para evitar daños en el tostador.

No coloque nunca los bollos que desea calentar directamente encima del tostador. Use siempre la rejilla calientabollos para evitar daños en el tostador.

La rejilla calientabollos no se debe usar para descongelar bollos congelados. Cuando utilice el ajuste de calentamiento de bollos, evite usar el de descongelación al mismo tiempo.

Limpieza y mantenimiento

- 1 Asegúrese de que el tostador está desenchufado y se ha enfriado antes de limpiarlo.

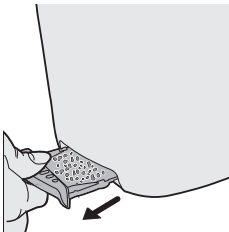

- 2 Retire con cuidado las migas o la suciedad de la bandeja recogemigas extraíble del tostador.

44 Español



- 3 Deseche las migas o los residuos en un contenedor adecuado.
- 4 Vuelva a introducir la bandeja recogemigas limpia en el tostador.

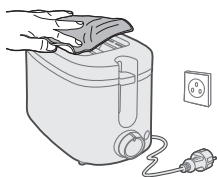

- 5 Limpie el exterior con un paño húmedo y seque bien.

Introduction

Félicitations pour votre achat et bienvenue chez Philips !

Pour profiter pleinement de l'assistance offerte par Philips, enregistrez votre appareil à l'adresse suivante : www.philips.com/welcome.

Description générale

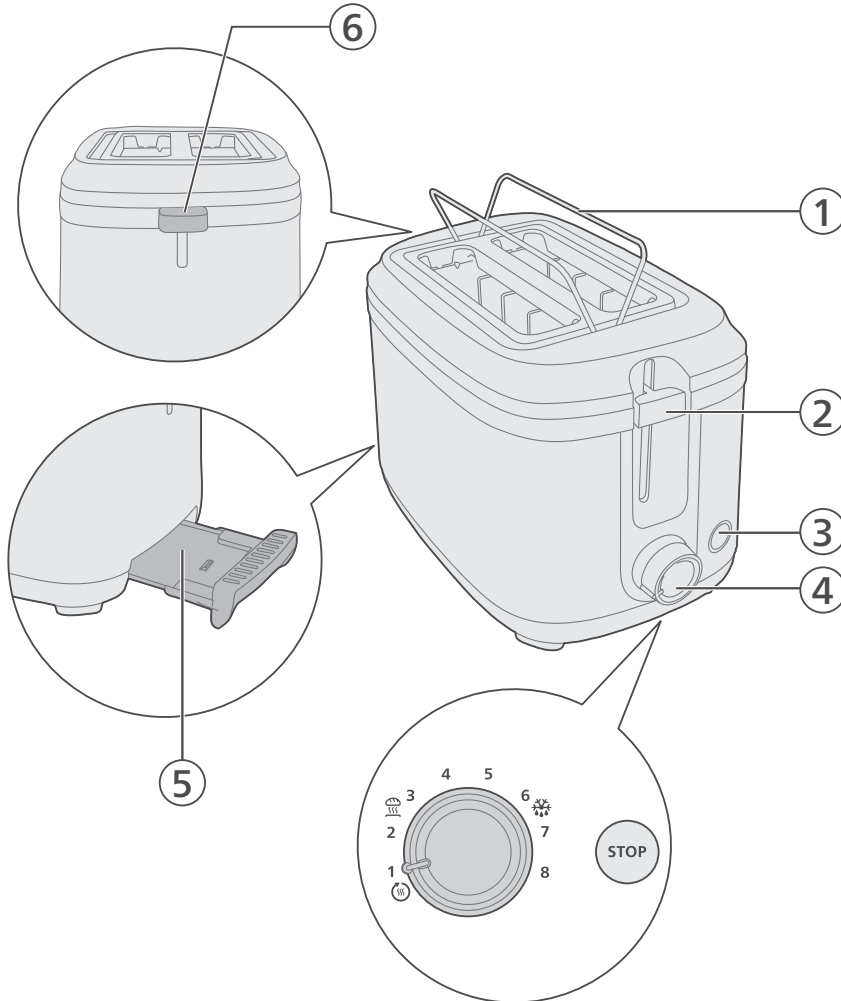

- 1 Grille de réchauffage
- 2 Levier de surélévation
- 3 Bouton d'arrêt
- 4 Bouton de commande
- 5 Ramasse-miettes du grille-pain
- 6 Manette de la grille de réchauffage

Important

- Lisez attentivement ces informations importantes avant d'utiliser l'appareil et conservez-les pour un usage ultérieur.

Danger

- Ne plongez jamais l'appareil dans l'eau.
- N'introduisez pas de tranches de pain trop grandes ou de la nourriture emballée dans de l'aluminium car vous risqueriez de provoquer un incendie ou de vous électrocuter.

Avertissement

- Si le cordon d'alimentation est endommagé, il doit être remplacé par Philips, par un Centre Service Agréé Philips ou par un technicien qualifié afin d'éviter tout accident.
- Cet appareil peut être utilisé par des enfants âgés de 8 ans ou plus, des personnes dont les capacités physiques, sensorielles ou intellectuelles sont réduites ou des personnes manquant d'expérience et de connaissances, à condition que ces enfants ou personnes soient sous surveillance ou qu'ils aient reçu des instructions quant à l'utilisation sécurisée de l'appareil et qu'ils aient pris connaissance des dangers encourus. Les enfants ne doivent pas jouer avec l'appareil. Le nettoyage et l'entretien ne doivent pas être réalisés par des enfants sauf s'ils sont âgés de plus de 8 ans et sous surveillance.
- Tenez l'appareil et son cordon hors de portée des enfants de moins de 8 ans.
- Pour éviter tout risque d'incendie, retirez fréquemment les miettes du ramasse-miettes (voir le chapitre « Nettoyage » du mode d'emploi).
- N'utilisez pas l'appareil à proximité de matériaux inflammables tels que des rideaux. Ne faites pas fonctionner l'appareil sous des placards suspendus (risque d'incendie).
- Avant de brancher l'appareil, vérifiez que la tension indiquée sur sa base correspond à la tension secteur locale.
- Ne laissez jamais l'appareil fonctionner sans surveillance.
- Débranchez immédiatement le grille-pain si vous observez de la fumée ou des flammes.
- Cet appareil est destiné uniquement au grillage de pain. N'insérez aucun autre ingrédient dans l'appareil.
- L'appareil n'est pas destiné à être utilisé avec un minuteur externe ou un système de contrôle séparé.
- N'enroulez pas le cordon d'alimentation autour du grille-pain après utilisation ou lors du rangement car cela pourrait endommager le cordon.
- Ne placez jamais d'objets au-dessus du grille-pain lorsque celui-ci est allumé ou encore chaud. Vous risqueriez d'endommager l'appareil ou de provoquer un incendie.

Attention

- Ce grille-pain est destiné à un usage domestique intérieur uniquement. Il n'est pas destiné à un usage commercial ou industriel.
- Branchez l'appareil uniquement sur une prise murale mise à la terre.
- Ne laissez pas le cordon d'alimentation pendre de la table ou du plan de travail sur lequel l'appareil est posé.
- Débranchez toujours l'appareil après utilisation.
- Ne retournez pas l'appareil et ne le secouez pas pour enlever les miettes.
- La surface de la résistance chauffante reste chaude un moment après utilisation.

Champs électromagnétiques (CEM)

Cet appareil est conforme aux normes et réglementations applicables relatives à l'exposition aux champs électromagnétiques.

Recyclage



Ce symbole signifie que ce produit ne doit pas être mis au rebut avec les ordures ménagères (2012/19/UE). Respectez les règles en vigueur dans votre pays pour la mise au rebut des produits électriques et électroniques. Une mise au rebut correcte contribue à préserver l'environnement et la santé. Sauf indication contraire, tous les matériaux d'emballage de la boîte sont en papier recyclé (voir l'indication de recyclage PAP sur la boîte).

Garantie et assistance

Versuni offre une garantie de deux ans à l'achat de ce produit. Cette garantie ne s'applique pas si le défaut est dû à une utilisation incorrecte ou à un manque d'entretien. Notre garantie ne porte pas atteinte à vos droits légaux en tant que consommateur. Pour plus d'informations ou pour faire valoir la garantie, rendez-vous sur notre site Web à l'adresse suivante : www.philips.com/support.

Avant la première utilisation

Placez le grille-pain sur une surface propre et sèche, à proximité d'une prise secteur.
Retirez les miettes ou débris du ramasse-miettes du grille-pain avant la première utilisation.

Utilisation de l'appareil

Remarque :

N'utilisez pas l'appareil sans le ramasse-miettes.

Ne forcez jamais pour introduire le pain dans les fentes du grille-pain.

Ne faites jamais griller des tranches de pain préalablement beurrées. Soyez particulièrement vigilant pour griller du pain contenant du sucre, de la confiture, des raisins secs ou des morceaux de fruits, pour éviter tout risque de surchauffe. Ne faites pas griller de tranches de pain pliées, abîmées ou cassées : celles-ci risqueraient de rester coincées dans la fente ou dans la structure du grille-pain.

- 1 Branchez l'appareil sur la prise secteur.
- 2 Placez les tranches de pain dans les fentes du grille-pain.

Ne placez jamais de tranches de pain sur la partie supérieure du grille-pain.

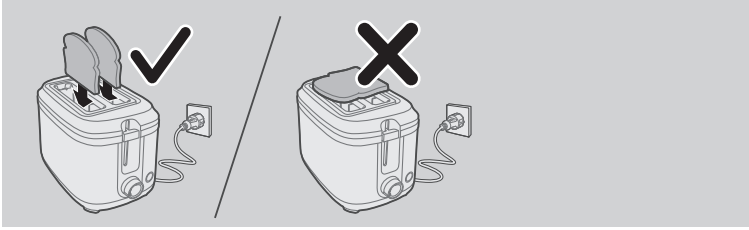

- 3** Tournez le bouton pour augmenter ou diminuer le niveau de brunissage. Sélectionnez le réglage souhaité (brunissage clair à foncé) selon vos préférences. Pour réchauffer du pain, sélectionnez le réglage réchauffage ☀️. Pour décongeler du pain, sélectionnez le réglage décongélation ❄️.

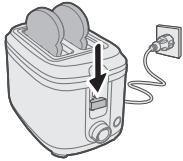
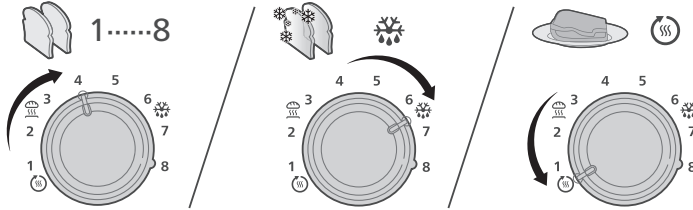

- 4** Abaissez le levier de surélévation pour abaisser les tranches de pain dans les fentes de brunissage. Le processus de brunissage démarre automatiquement. Vous pouvez arrêter le brunissage à tout moment en appuyant sur le bouton d'arrêt. Le grille-pain s'éteint immédiatement.

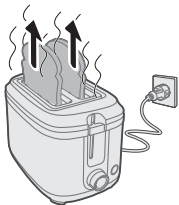

- 5** Une fois le cycle de brunissage terminé, les tranches de pain se lèvent automatiquement.

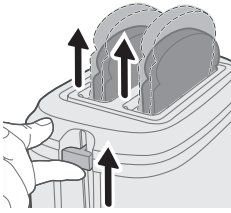

6 Utilisez le levier de surélévation pour retirer le pain grillé du grille-pain en toute sécurité.

Conseil :

sélectionnez le niveau de brunissage de votre choix en fonction du type de pain.

Pour le pain sec, fin ou rassis, sélectionnez un réglage inférieur. Ce type de pain contient moins d'humidité et grille plus rapidement que le pain humide, épais ou frais.

Pour le pain contenant des fruits comme le pain aux raisins, sélectionnez un réglage inférieur.

Pour le pain contenant plus de sucre, sélectionnez un réglage inférieur.

Pour le pain plus dense (pain de seigle ou pain complet, par exemple), sélectionnez un réglage plus élevé.

Lorsque vous grillez une seule tranche de pain, le dorage peut varier légèrement d'un côté à l'autre.

Pour le pain contenant des morceaux d'aliments (pain aux raisins et au blé complet, par exemple), retirez les morceaux avant de placer les tranches de pain dans la fente. Cela permet d'éviter d'éventuelles flammes/fumées provenant des morceaux d'aliments tombés/bloqués dans le grille-pain.

Réchauffage de petits pains

1 Branchez l'appareil sur la prise secteur.

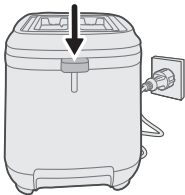

2 Abaissez la manette de la grille de réchauffage afin de la déplier.

3 Placez les petits pains sur la grille de réchauffage.

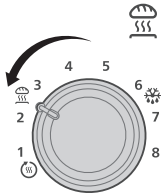
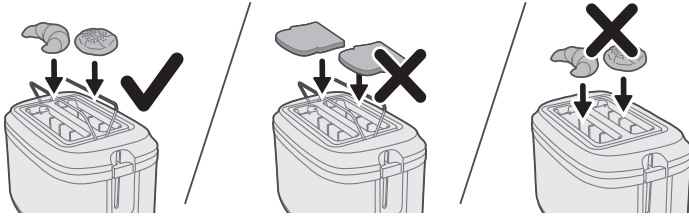

4 Tournez le bouton de dosage sur le réglage réchauffe-viennoiseries .

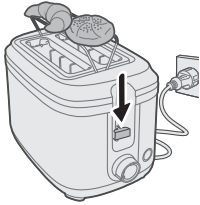

5 Appuyez sur le levier de surélévation pour lancer le cycle.



6 Attendez la fin du cycle.

Remarque :

Ne placez pas de pain sur le réchauffe-viennoiseries pour éviter d'endommager le grille-pain.

Ne mettez jamais les petits pains à réchauffer directement sur le grille-pain. Utilisez toujours la grille de réchauffage pour éviter d'endommager le grille-pain.

L'accessoire réchauffe-viennoiseries ne sert pas à la décongélation des petits pains surgelés. Évitez d'utiliser simultanément les réglages réchauffe-viennoiseries et décongélation

Nettoyage et entretien

1 Assurez-vous que le grille-pain est débranché et a refroidi avant de le nettoyer.

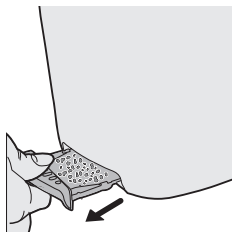

- 2 Retirez soigneusement toutes les miettes et autres débris présents dans le ramasse-miettes amovible de votre grille-pain.

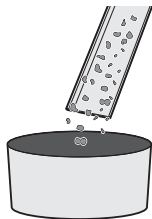

- 3 Jetez les miettes ou les débris dans une poubelle adaptée.
- 4 Réinsérez le ramasse-miettes propre dans le grille-pain.

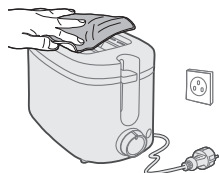

- 5 Essuyez l'extérieur de l'appareil avec un chiffon humide et séchez-le soigneusement.

Uvod

Čestitamo Vam na kupnji i dobro došli u Philips!

Kako biste potpuno iskoristili podršku koju nudi Philips, registrirajte svoj proizvod na www.philips.com/welcome.

Opći opis

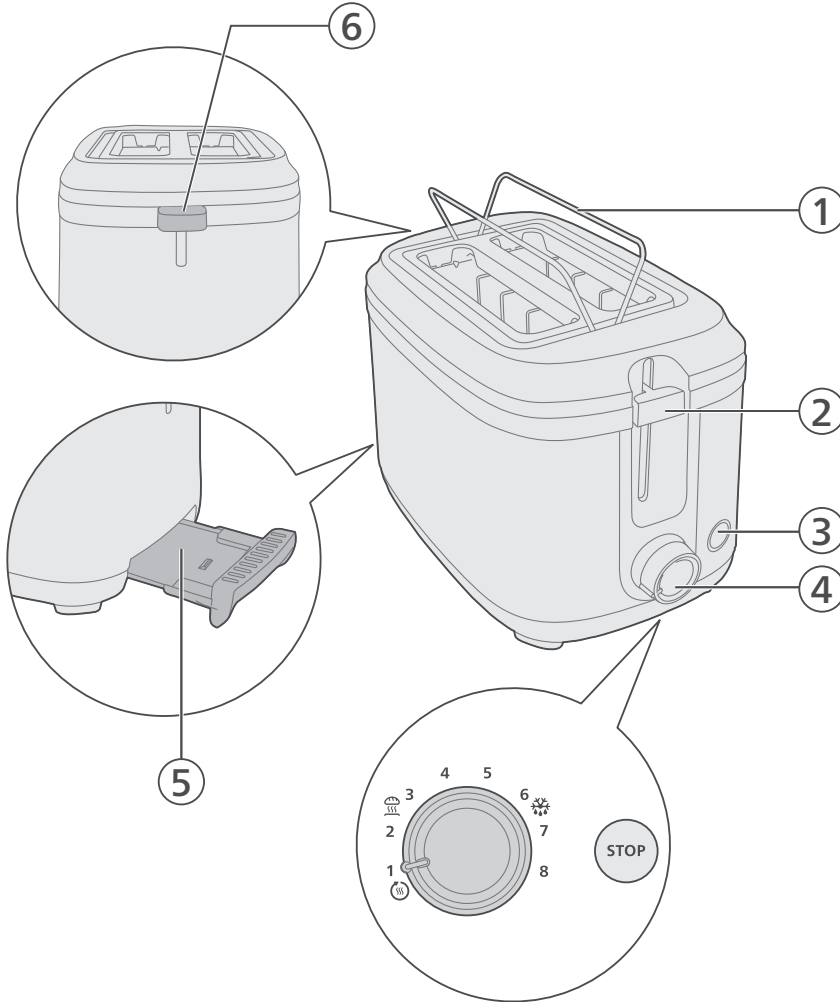

- 1 Rešetka za zagrijavanje
- 2 Ručica za podizanje
- 3 Gumb za zaustavljanje
- 4 Upravljački gumb
- 5 Ladica za mrvice
- 6 Ručica rešetke za zagrijavanje

Važno

- Prije uporabe aparata pažljivo pročitajte ove važne informacije i spremite ih za buduće potrebe.

Opasnost

- Aparat nikada nemojte uranjati u vodu.
- Prevelike komade hrane i hranu zapakiranu u metalnu foliju nemojte umetati u toster jer to može izazvati požar ili strujni udar.

Upozorenje

- Ako je kabel za napajanje oštećen, mora ga zamijeniti tvrtka Philips, ovlašteni Philips servisni centar ili neka druga kvalificirana osoba kako bi se izbjegle opasne situacije.
- Ovaj aparat mogu upotrebljavati djeca iznad 8 godina starosti i osobe sa smanjenim fizičkim ili mentalnim sposobnostima te osobe koje nemaju dovoljno iskustva i znanja, pod uvjetom da su pod nadzorom ili da su primili upute u vezi rukovanja aparatom na siguran način te razumiju moguće opasnosti. Djeca se ne smiju igrati aparatom. Čišćenje i korisničko održavanje smiju izvršavati djeca starija od 8 godina uz nadzor odrasle osobe.
- Aparat i njegov kabel držite izvan dohvata djece mlađe od 8 godina.
- Kako bi se izbjegao rizik od požara, često uklanjajte mrvice iz ladice za mrvice (pogledajte poglavlje "Čišćenje" u korisničkom priručniku).
- Nemojte upotrebljavati aparat ispod ili u blizini zavjesa ili drugih zapaljivih materijala i ispod zidnih ormarića jer to može uzrokovati požar.
- Prije priključivanja aparata provjerite odgovara li strujni napon naveden na podnožju aparata naponu lokalne električne mreže.
- Ne ostavljajte aparat da radi bez nadzora.
- Ako primijetite vatru ili dim, odmah iskopčajte toster iz strujne utičnice.
- Ovaj aparat namijenjen je isključivo tostiranju kruha. U aparat nemojte stavljati drugu vrstu hrane.
- Aparat nije namijenjen uporabi u kombinaciji s vanjskim mjeračem vremena ili zasebnim sustavom za daljinsko upravljanje.
- Kabel za napajanje nemojte omotavati oko tostera nakon uporabe ili tijekom spremanja jer to može oštetiti kabel.
- Nemojte ništa stavljati na toster kada je on uključen ili dok je još vruć jer to može uzrokovati oštećenje ili požar.

Oprez

- Toster je namijenjen samo kućnoj uporabi i može se upotrebljavati samo u zatvorenim prostorima. Nije namijenjen komercijalnoj ili industrijskoj uporabi.
- Aparat priključujte samo u uzemljenu zidnu utičnicu.
- Kabel za napajanje ne smije visjeti preko ruba stola ili radne površine na kojoj stoji aparat.
- Nakon uporabe aparat obavezno iskopčajte.
- Nemojte okretati toster naopako i nemojte ga tresti kako biste uklonili mrvice.
- Površina grijaćeg elementa nakon upotrebe može još neko vrijeme ostati vruća.

Elektromagnetska polja (EMF)

Ovaj aparat sukladan je primjenjivim standardima i propisima koji se tiču izloženosti elektromagnetskim poljima.

Recikliranje



Ovaj simbol naznačuje da se proizvod ne smije odlagati s uobičajenim otpadom iz kućanstva (2012/19/EU).

Poštujte propise svoje države o zasebnom prikupljanju električnih i elektroničkih proizvoda. Ispravno odlaganje pridonosi sprječavanju negativnih posljedica po okoliš i ljudsko zdravlje.

Ako nije naznačeno drukčije, sva ambalaža u kutiji napravljena je od recikliranog papira; pogledajte oznaku PAP na kutiji.

Jamstvo i podrška

Versuni nudi dvogodišnje jamstvo nakon kupnje ovog proizvoda. Ovo jamstvo nije valjano ako je kvar uzrokovan nepravilnom uporabom ili nepravilnim održavanjem. Naše jamstvo ne utječe na vaša zakonska potrošačka prava. Ako trebate dodatne informacije ili se želite pozvati na jamstvo, posjetite naše web-mjesto www.philips.com/support.

Prije prve uporabe

Toster postavite na čistu i suhu površinu blizu strujne utičnice.

Prije prve uporabe uklonite sve mrvice ili ostatke iz ladice za mrvice.

Uporaba aparata

Napomena:

Aparat nikada nemojte upotrebljavati bez ladice za mrvice.

Kruh nikada nemojte silom umetati u otvore za tostiranje.

Nikada nemojte tostirati šnite kruha premazane maslacem. Zbog opasnosti od pregrijavanja, budite posebno oprezni prilikom tostiranja kruha koji sadrži šećer, konzervanse, grožđice ili komadiće voća. U toster nemojte umetati savijene, oštećene ili izlomljene šnite kruha jer se mogu zaglaviti u utoru ili u komori za tostiranje.

- 1 Umetnite utikač u strujnu utičnicu.
- 2 Umetnite šnite kruha u otvore toster.

Šnite kruha nikada nemojte odlagati na gornju stranu toster.

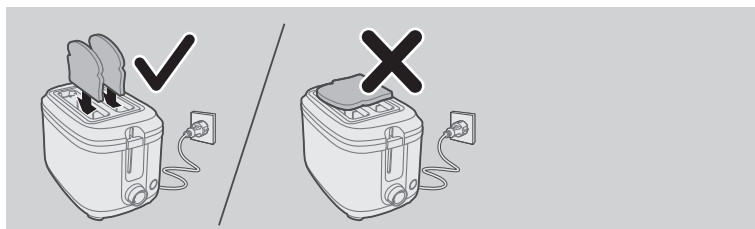

- 3 Okrenite regulator kako biste prilagodili razinu tostiranja.

Možete odabrati svijetle ili tamne postavke u skladu sa svojim željama.
 Kako biste podgrijali kruh, odaberite postavku za podgrijavanje ☀️.
 Kako biste odmrznuli kruh, odaberite postavku za odmrzavanje ❄️.

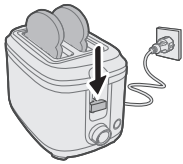
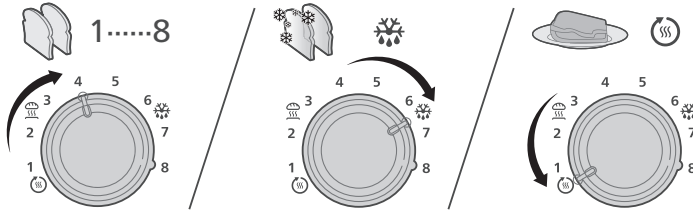

- 4** Pritisnite ručicu za podizanje kako biste spustili šnite kruha u otvore za tostiranje.

Postupak tostiranja započet će automatski.

Kako biste u bilo kojem trenutku zaustavili postupak tostiranja, pritisnite gumb za zaustavljanje. Toster će se odmah isključiti.

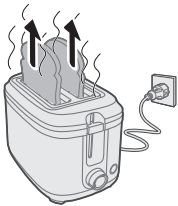

- 5** Kada je ciklus tostiranja završen, šnite kruha automatski će iskočiti.

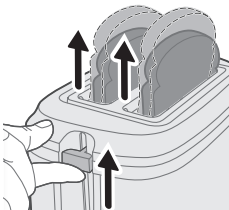

- 6** S pomoću ručice za podizanje sigurno izvadite tostirane namirnice iz tostera.

Savjet:

Možete upotrebljavati različite postavke za prepečenost prilikom tostiranja različitih vrsta kruha:

Za suhi, tanki ili stari kruh odaberite nižu postavku. Ta vrsta kruha ima manje vlage i brže će se prepeći od vlažnog, debelog ili svježeg kruha.

Za kruh s voćem, kao što je kruh s grožđicama, odaberite nižu postavku.

Za kruh s većom količinom šećera odaberite nižu postavku.

Za kruh teže teksture, kao što je raženi ili integralni kruh, odaberite višu postavku.

Kada tostirate jednu šnitu kruha, razina prepečenosti može se razlikovati s jedne i druge strane.

Kada tostirate kruh koji sadrži komadiće hrane, kao što je kruh s grožđicama i integralni kruh, izvadite te komadiće prije umetanja šnita kruha u otvor. Time se može izbjeći potencijalni plamen/dim uzrokovan komadićima hrane koji padnu u komoru tostera ili se za nju zalijepe.

Grijanje peciva

- 1 Umetnite utikač u strujnu utičnicu.

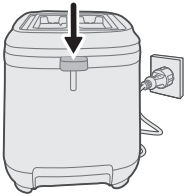

- 2 Pritisnite ručicu rešetke za zagrijavanje prema dolje kako bi se rasklopila.

- 3 Stavite pecivo na rešetku za zagrijavanje.

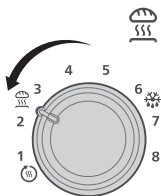
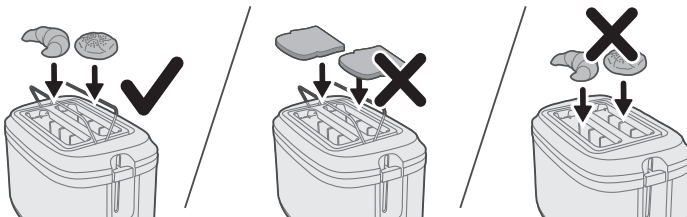

- 4 Okrenite regulator prepečenosti na postavku za zagrijavanje peciva .

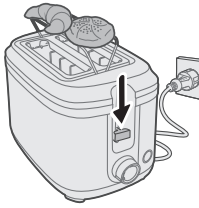

- 5 Pritisnite ručicu za podizanje prema dolje kako biste započeli.

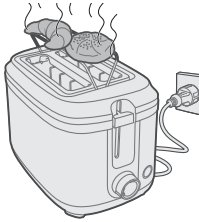

- 6 Pričekajte da ciklus tostiranja završi.

Napomena:

Nemojte stavljati kruh na rešetku za zagrijavanje peciva kako se toster ne bi oštetio.

Peciva koja želite zagrijati nemojte stavljati izravno na toster. Obavezno rasklopite rešetku za zagrijavanje kako se toster ne bi oštetio.

Rešetka za zagrijavanje peciva nije namijenjena za odmrzavanje zamrznutih peciva. Pri upotrebi postavke za zagrijavanje peciva izbjegavajte istovremenu upotrebu postavke za odmrzavanje

Čišćenje i održavanje

- 1 Prije nego što započnete s čišćenjem, provjerite je li toster iskopčan iz strujne utičnice i je li se ohladio.

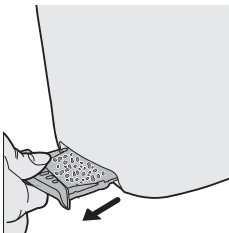

- 2 Nježno uklonite sve mrvice ili ostatke iz uklonjive ladice za mrvice.

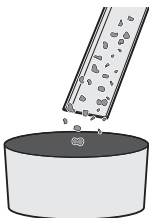

- 3 Odložite mrvice ili ostatke u odgovarajući spremnik za otpad.

58 Hrvatski

4 Čistu ladicu za mrvicu ponovno umetnite u toster.

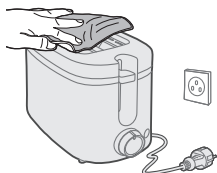

5 Obrišite vanjski dio vlažnom krpom i temeljito osušite.

Introduzione

Congratulazioni per l'acquisto e benvenuti in Philips.

Per trarre il massimo vantaggio dall'assistenza fornita da Philips, registrare il proprio prodotto sul sito www.philips.com/welcome.

Descrizione generale

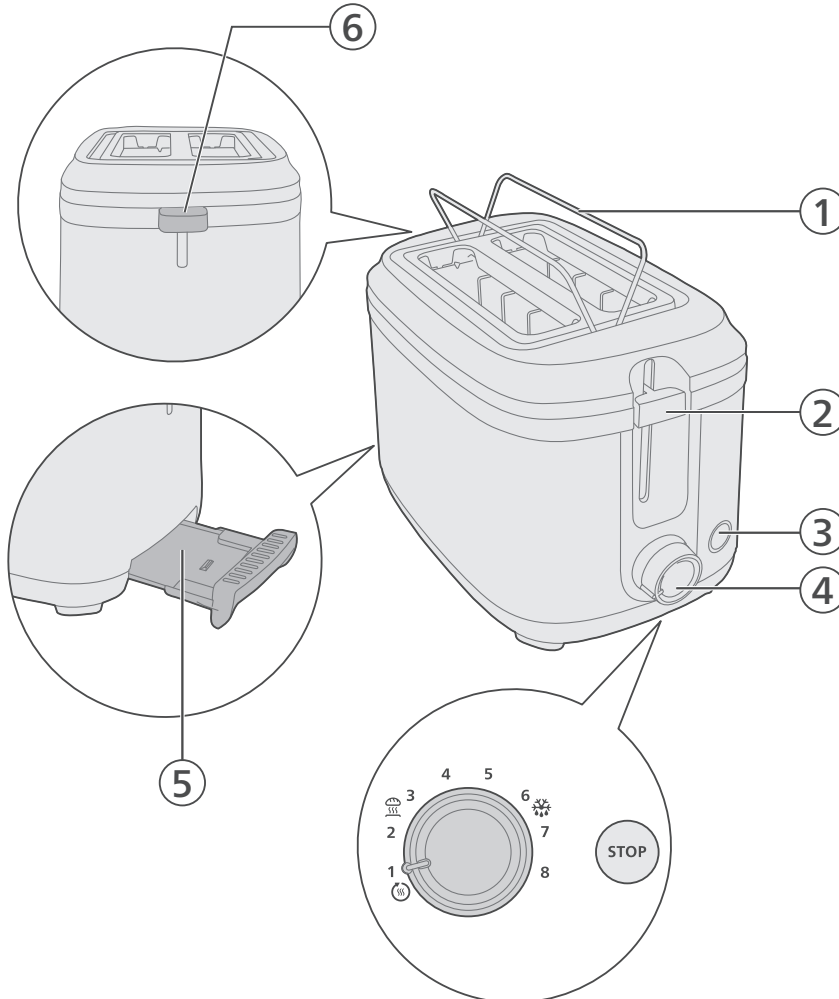

- 1 Griglia scaldapanini
- 2 Leva
- 3 Pulsante di arresto
- 4 Manopola di comando
- 5 Vassoio raccoglietricio del tostapane
- 6 Leva della griglia scaldapanini

Importante

- Prima di utilizzare l'apparecchio, leggere attentamente queste informazioni importanti e conservarle per eventuali riferimenti futuri.

Pericolo

- Non immergere mai l'apparecchio in acqua.
- Non inserire cibi troppo voluminosi o carta d'alluminio nell'apparecchio, per evitare il rischio di scintille o scariche elettriche.

Avviso

- Nel caso in cui il cavo di alimentazione fosse danneggiato dovrà essere sostituito da Philips, presso i centri autorizzati Philips, oppure da personale debitamente qualificato, per evitare situazioni pericolose.
- Quest'apparecchio può essere usato da bambini da 8 anni in su e da persone con capacità mentali, fisiche o sensoriali ridotte, prive di esperienza o conoscenze adatte, a condizione che tali persone abbiano ricevuto assistenza o formazione per utilizzare l'apparecchio in maniera sicura e capiscano i potenziali pericoli associati a tale uso. Evitare che i bambini giochino con l'apparecchio. Le operazioni di pulizia e manutenzione non possono essere effettuate da bambini, a meno che siano di età superiore a 8 anni e sotto la supervisione di un adulto.
- Tenere l'apparecchio e il relativo cavo lontano dalla portata di bambini di età inferiore agli 8 anni.
- Per evitare il rischio di incendi, rimuovere spesso le briciole dal relativo vassoio (vedere il capitolo del manuale dell'utente "Pulizia").
- Non utilizzare l'apparecchio in prossimità di tende o altri materiali infiammabili o sotto i pensili della cucina onde evitare il rischio di incendi.
- Prima di collegare l'apparecchio, controllare che la tensione indicata sulla parte inferiore dell'apparecchio corrisponda a quella locale.
- Non lasciare mai incustodito l'apparecchio in funzione.
- Nel caso si notino fumo o fiamme, togliere immediatamente la spina dalla presa di corrente.
- Questo apparecchio deve essere utilizzato solo per tostare il pane. Non inserire altri ingredienti all'interno dell'apparecchio.
- Questo apparecchio non è stato progettato per essere utilizzato in abbinamento a un timer esterno o a un sistema separato con telecomando a distanza.
- Non avvolgere il cavo di alimentazione intorno al tostapane dopo l'uso o quando si ripone l'apparecchio poiché questo potrebbe danneggiare il cavo.
- Non posizionare alcun oggetto sul tostapane quando l'apparecchio è acceso o è ancora caldo onde evitare il rischio di danni o incendi.

Attenzione

- Il tostapane è destinato esclusivamente all'uso domestico e può essere utilizzato solo in ambienti interni. Non è stato progettato per l'utilizzo commerciale o industriale.
- Collegare l'apparecchio esclusivamente a una presa a muro con messa a terra.
- Assicurarsi che il cavo di alimentazione non penda dal bordo del tavolo o dal piano di lavoro su cui è posizionato l'apparecchio.
- Dopo l'utilizzo, scollegare sempre l'apparecchio.
- Non capovolgere l'apparecchio e non scuoterlo per svuotare le briciole.
- La superficie della resistenza potrebbe conservare calore residuo dopo l'uso.

Campi elettromagnetici (EMF)

Questo apparecchio è conforme agli standard e alle norme applicabili relativi all'esposizione ai campi elettromagnetici.

Riciclaggio



Questo simbolo indica che il prodotto non può essere smaltito con i normali rifiuti domestici (2012/19/UE). Seguire le regole del proprio paese per la raccolta differenziata dei prodotti elettrici ed elettronici. Il corretto smaltimento aiuta a prevenire l'inquinamento ambientale e possibili danni alla salute delle persone. Se non diversamente specificato, tutto il materiale di imballaggio all'interno della scatola è realizzato in carta riciclata; controllare il contrassegno PAP sulla scatola.

Garanzia e assistenza

Versuni offre una garanzia di due anni su questo prodotto dopo l'acquisto. La garanzia non è valida se il difetto è dovuto a un uso errato o a una scarsa manutenzione del prodotto. La nostra garanzia non influisce sui diritti dell'utente previsti dalla legge in quanto consumatore. Per ulteriori informazioni o per richiedere la garanzia, visitare il sito Web www.philips.com/support.

Prima di utilizzare l'apparecchio per la prima volta

Posizionare il tostapane su una superficie pulita e asciutta, vicino a una presa di corrente. Prima del primo utilizzo, rimuovete eventuali briciole o residui dal vassoio raccoglibriciole.

Utilizzo dell'apparecchio

Nota:

Non utilizzare l'apparecchio senza il vassoio raccoglibriciole.

Non forzare mai il pane negli alloggiamenti.

Non tostare mai fette di pane imburrate. Prestare la massima attenzione durante la tostatura di pane contenente zucchero, confettura, uva passa o pezzi di frutta, a causa del rischio di surriscaldamento. Non utilizzare fette di pane piegate, danneggiate o rotte nel tostapane poiché potrebbero incastrarsi negli alloggiamenti o nella camera di tostatura.

- 1 Inserire la spina nella presa di corrente.
- 2 Inserire le fette di pane nelle fessure del tostapane.

Non posizionare mai le fette di pane sulla parte superiore del tostapane.

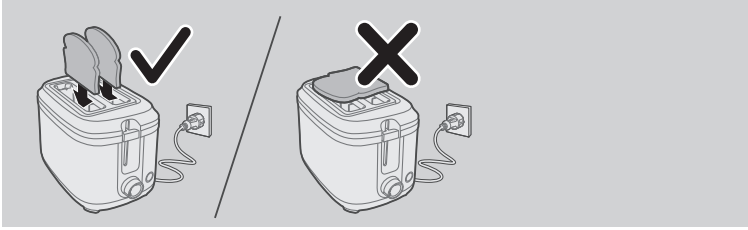

- 3** Ruotare la manopola per regolare l'intensità di tostatura.
 È possibile scegliere dalle intensità più basse a quelle più alte, in base alle proprie preferenze.
 Per scaldare di nuovo il pane, selezionare la modalità riscaldamento ☀️.
 Per scongelare il pane, selezionare la modalità scongelamento ❄️.

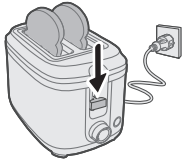
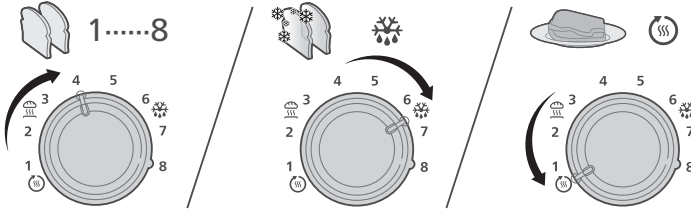

- 4** Premere la leva verso il basso per portare le fette di pane all'interno delle fessure.
 Il processo di tostatura si avvia automaticamente.
 Per interrompere la tostatura in qualsiasi momento, premere il pulsante di arresto. Il tostapane si spegne immediatamente.

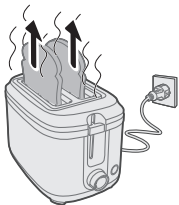

- 5** Al termine del processo di tostatura, le fette di pane si sollevano automaticamente.

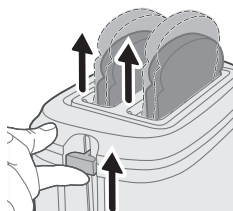

6 Utilizzare la leva per rimuovere le fette di pane in tutta sicurezza.

Suggerimento:

È possibile utilizzare diverse impostazioni di doratura per la tostatura di tipi diversi di pane:

Per pane asciutto, sottile o raffermo, selezionare un'impostazione più bassa. Questo tipo di pane contiene meno umidità e diventerà dorato più rapidamente rispetto a quello umido, spesso o fresco.

Per pane che contiene frutta, come il pane all'uva passa, selezionare un'impostazione più bassa.

Per pane con un più alto contenuto di zucchero, selezionare un'impostazione più bassa.

Per pane con una consistenza più pesante come il pane di segale o il pane integrale, scegliere un'impostazione più alta.

Quando si tosta una fetta singola di pane, la doratura potrebbe essere leggermente diversa da un lato all'altro.

Per il pane che contiene ingredienti aggiuntivi, ad esempio il pane all'uva passa e il pane integrale, rimuovere le parti che potrebbero staccarsi prima di inserire le fette nell'apposito alloggiamento. Questo può evitare potenziali fiamme/fumo derivanti da parti di cibo che si staccano cadendo o attaccandosi alla camera di tostatura.

Riscaldamento panini

1 Inserire la spina nella presa di corrente.

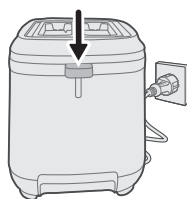

2 Premere verso il basso la leva della griglia scaldapanini per sollevarla.

3 Posizionare i panini sulla griglia.

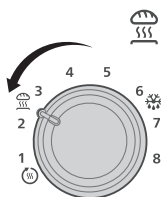
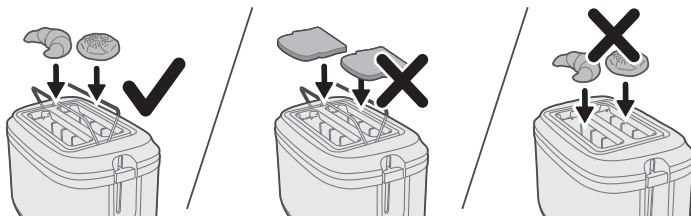

4 Regolare la doratura selezionando la modalità riscaldamento panini  con la manopola di comando.

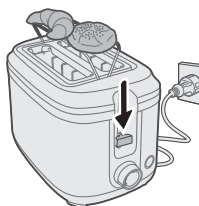

5 Premere la leva verso il basso per iniziare.

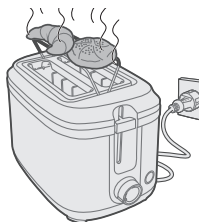

6 Attendere la conclusione del processo di tostatura.

Nota:

Per evitare di danneggiare il tostapane, non posizionare il pane sulla griglia scaldapanini.

Non mettere mai i panini da riscaldare direttamente sulla parte superiore del tostapane. Usare sempre la griglia scaldapanini per evitare danni al tostapane.

Non è possibile utilizzare la griglia scaldapanini per scongelare i panini. Quando si utilizza la modalità riscaldamento panini, non utilizzare contemporaneamente anche la modalità scongelamento.

Pulizia e manutenzione

1 Assicurarsi che il tostapane sia scollegato dalla presa di corrente e che si sia raffreddato prima di pulirlo.

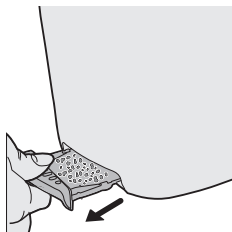

- 2** Rimuovere delicatamente eventuali briciole o residui dal vassoio raccoglibriciole estraibile del tostapane.

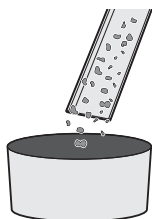

- 3** Buttare briciole o residui nella spazzatura.
4 Reinscrivere il vassoio raccoglibriciole pulito nel tostapane.

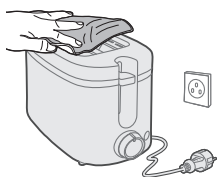

- 5** Pulire la superficie esterna con un panno umido e asciugarla accuratamente.

Ievads

Apsveicam ar pirkumu un laipni lūdzam Philips!

Lai pilnībā gūtu labumu no Philips piedāvātā atbalsta, reģistrējiet savu izstrādājumu www.philips.com/welcome.

Vispārīgs apraksts

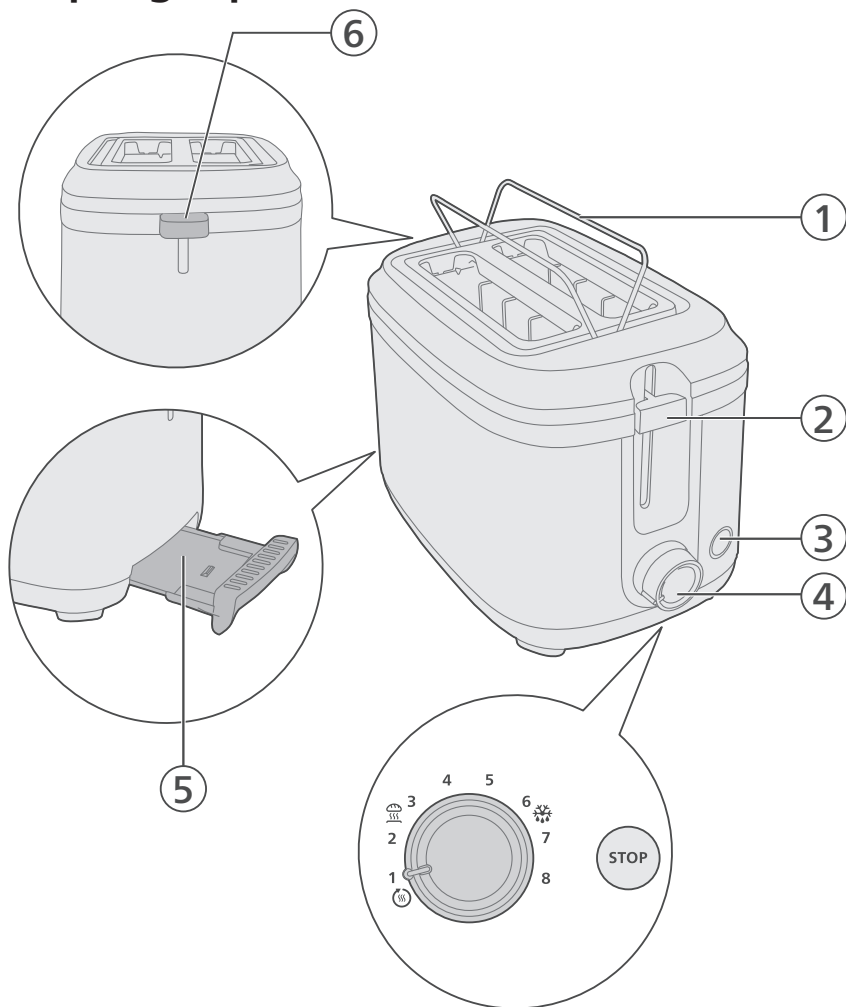

- 1 Karsēšanas restītes
- 2 Pacelšanas svira
- 3 Apturēšanas poga
- 4 Vadības slēdzis
- 5 Tostera drupaču paplāte
- 6 Karsēšanas restiņu svira

Svarīgi

- Pirms ierīces lietošanas rūpīgi izlasiet šo svarīgo informāciju un saglabājiet to, lai vajadzības gadījumā varētu ieskatīties tajā arī turpmāk.

Bīstami!

- Nekādā gadījumā neiegremdējiet ierīci ūdenī.
- Tosterā nedrīkst likt pārāk liela izmēra produktus un alumīnija folijas iesaiņojumus, jo tas var izraisīt ugunsgrēku vai elektrostrāvas triecienu.

Brīdinājums!

- Ja barošanas vads ir bojāts, lai izvairītos no bīstamām situācijām, jums jānomaina tas Philips pilnvarotā servisa centrā vai pie līdzīgi kvalificētam personām.
- Šo ierīci var izmantot bērni vecumā no 8 gadiem un personas ar ierobežotām fiziskajām, sensorajām vai garīgajām spējām vai bez pieredzes un zināšanām, ja tiek nodrošināta uzraudzība vai norādījumi par drošu ierīces lietošanu un panākta izpratne par iespējamo bīstamību. Bērni nedrīkst rotaļāties ar ierīci. Ierīces tīrīšanu un apkopi drīkst veikt bērni, kas ir vecāki par 8 gadiem un tiek uzraudzīti.
- Novietojiet ierīci un tās strāvas vadu vietā, kur tai nevar piekļūt par 8 gadiem jaunāki bērni.
- Lai novērstu ugunsgrēka risku, regulāri iztīriet drupačas no drupaču paplātes (skatiet lietotāja rokasgrāmatas nodaļu "Tīrīšana").
- Neizmantojiet ierīci pie aizkariem vai citiem uzliesmojošiem materiāliem, vai zem piekaramiem skapišiem, jo tas var izraisīt aizdegšanos.
- Pirms ierīces pievienošanas elektrotīklam pārbaudiet, vai uz ierīces pamatnes norādītais spriegums atbilst elektrotīkla spriegumam jūsu mājās.
- Neatstājiet ieslēgtu ierīci bez uzraudzības.
- Nekavējoties atvienojiet tosteru no elektrotīkla, ja parādās liesmas vai dūmi.
- Šī ierīce ir paredzēta tikai maizes grauzdēšanai. Nelieciet ierīcē citus produktus.
- Šī ierīce nav paredzēta darbināšanai ar ārēju taimeru vai atsevišķu tālvadības sistēmu.
- Pēc lietošanas vai novietojot tosteru glabāšanā, neapstāties tam apkārt strāvas vadu, jo tā var sabojāt vadu.
- Nenovietojiet priekšmetus uz tosteru, kad tas ir ieslēgts vai vēl joprojām ir karsts, jo šāda rīcība var izraisīt bojājumus vai ugunsgrēku.

Ievērībai

- Tosters paredzēts lietošanai tikai mājās, un to drīkst lietot tikai telpās. Tas nav paredzēts komerciālai vai industriālai lietošanai.
- Pievienojiet ierīci tikai iezemētai elektrotīkla sienas kontaktozietei.
- Neļaujiet strāvas vadam karāties pāri galda vai darba virsmas malai, uz kuras stāv ierīce.
- Pēc lietošanas vienmēr atvienojiet ierīci no elektrotīkla.
- Neturiet ierīci apgrieztu otrādi un nekratiet to, lai iztīrītu drupačas.
- Sildelementa virsma pēc lietošanas saglabājas karsta.

Elektromagnētiskie lauki (EMF)

Šī ierīce atbilst piemērojamajiem standartiem un noteikumiem, kas attiecas uz elektromagnētisko lauku iedarbību.

Otrreizējā pārstrāde



Šis simbols nozīmē, ka izstrādājumu nedrīkst izmest kopā ar parastiem sadzīves atkritumiem (2012/19/ES). Ievērojiet savā valstī spēkā esošos likumus par elektrisko un elektronisko produktu dalīto vākšanu. Pareiza likvidēšana palīdz novērst negatīvu ietekmi uz vidi un cilvēku veselību.

Ja nav norādīts citādi, visi kārbas iepakojuma materiāli ir izgatavoti no pārstrādāta papīra; skatiet PAP marķējumu uz kārbas.

Garantija un atbalsts

Versuni piedāvā divu gadu garantiju pēc produkta iegādes. Šī garantija nav derīga, ja defekts rodas nepareizas lietošanas vai paviršas apkopes dēļ. Mūsu garantija neietekmē tiesību aktos noteiktās patērētāja tiesības. Lai iegūtu papildinformāciju vai lai izmantotu garantiju, lūdzu, apmeklējiet mūsu tīmekļa vietni www.philips.com/support.

Pirms pirmās lietošanas reizes

Novietojiet tosteru uz tīras un sausas virsmas netālu no strāvas kontaktligzdas.

Pirms pirmās lietošanas reizes notīriet drupačas vai netīrumus no tostera drupaču paplātes.

Ierīces lietošana

Piezīme.

Nelietojiet ierīci bez drupaču paplātes.

Nekad ar spēku nespiediet maizi grauzdēšanas atverēs.

Negraudzējiet šķēles, kas ir apzīestas ar sviestu. Pārkaršanas riska dēļ ievērojiet īpašu piesardzību, ja grauzdējat maizi, kas satur cukuru, konservantus, rozīnes vai augļu gabaliņus. Nelietojiet tosterā saliekta, bojāta vai salauzta maizes šķēles, jo tās var iesprūst atverē vai grauzdēšanas nodalījumā.

- 1 Iespraudiet kontaktdakšu strāvas kontaktligzdā.
- 2 Ielieciet maizes šķēles tosterā atverēs.

Maizes šķēles nedrīkst likt tosterā virspusē.

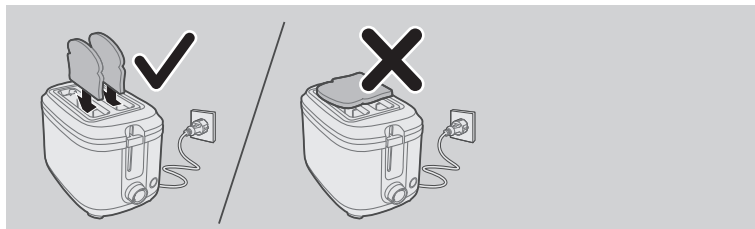

- 3 Pagrieziet slēdzi, lai pielāgotu grauzdēšanas pakāpi.

Varat izvēlēties vēlamo grauzdēšanas pakāpi iestatījumu – no viegli apgrauzdēta līdz stipri grauzdētam.

Lai atkārtoti uzsildītu maizi, izvēlieties atkārtotas uzsildīšanas iestatījumu ☺.

Lai atkausētu maizi, izvēlieties atkausēšanas iestatījumu ☼.

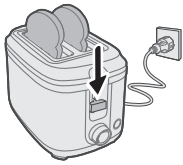
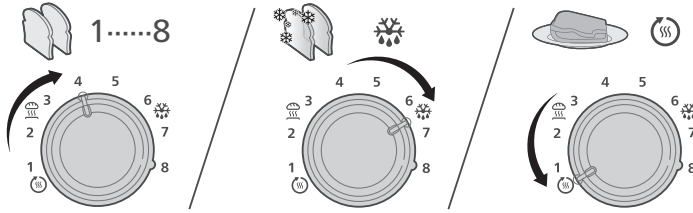

- 4** Nospiediet pacelšanas sviru uz leju, lai nolaistu maizes šķēles grauzdēšanas atverēs.

Grauzdēšana sāksies automātiski.

Lai pārtrauktu grauzdēšanu, jebkurā mirklī varat nospiegt apturēšanas pogu. Tosters automātiski izslēgsies.

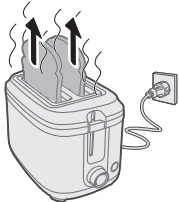

- 5** Kad grauzdēšanas cikls būs pabeigts, maizes šķēles automātiski izvirsīsies.

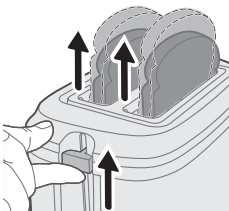

- 6** Izmantojiet pacelšanas sviru, lai droši izņemtu grauzdēto maizi no tostera.

Padoms.

Dažādu maizes veidu grauzdēšanai var izmantot dažādus apbrūnināšanas iestatījumus.

Sausai, plānai vai sазiedējušai maizei izvēlieties zemāku iestatījumu. Šī veida maizes satur mazāk mitruma un apbrūnēs ātrāk nekā mitra, bieza vai svaiga maize.

Augļu maizei, piemēram, rozīņu maizei, izvēlieties zemāku iestatījumu.

70 Latviešu

Maizei ar augstāku cukura saturu izvēlieties zemāku iestatījumu.

Maizei ar smagāku struktūru, piemēram, rudzu maizei vai pilngraudu maizei, izvēlieties augstāku iestatījumu.

Kad grauздējat vienu maizes šķēli, grauздiņa abām pusēm var būt nedaudz atšķirīga brūnuma pakāpe.

Ja maizei ir vaļīgi piedevu gabaliņi, piemēram, rozīņu maizei un pilngraudu maizei, noņemiet tos pirms šķēļu ievietošanas atvērē. Tā var novērst iespējamu liesmu/dūmu rašanos no vaļīgiem piedevu gabaliņiem, kas var iebirt tostera kamerā vai pielip pie tās.

Maizišu sildīšana

- 1 Iespraudiet kontaktdakšu strāvas kontaktligzdā.

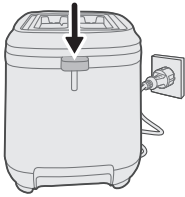

- 2 Piespiediet karsēšanas restišu sviru, lai atvērtu karsēšanas restītes.

- 3 Uzlieciet maizītes uz karsēšanas restītes.

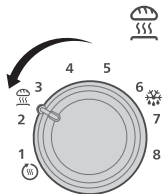
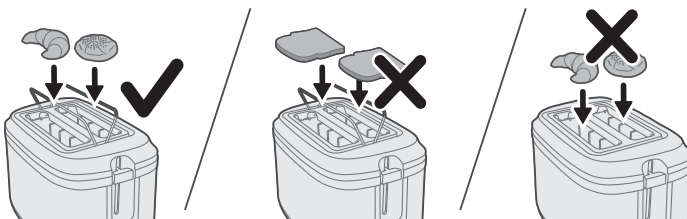

- 4 Pagrieziet apbrūninašanas regulatoru uz maizišu sildīšanas iestatījumu .

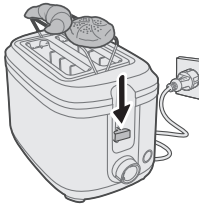

- 5 Lai sāktu, nospiediet pacelšanas sviru uz leju.

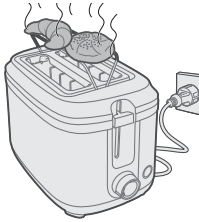

- 6 Gaidiet, līdz grauzdēšanas cikls ir pabeigts.

Piezīme.

Nenovietojiet uz maizišu sildīšanas restītēm maizi, lai nebojātu tosteru.

Nekādā gadījumā nelieciet maizītes tieši uz tostera virspuses. Vienmēr izmantojiet sildīšanas statīvu, lai novērstu tosteru bojājumus.

Maizišu sildīšanas režģis nav paredzēts saldētu maizišu atkausēšanai. Ja izmantojat maizišu sildīšanas iestatījumu, vienlaikus neizmantojiet atkausēšanas iestatījumu.

Tīrīšana un apkope

- 1 Pirms tīrīt tosteru, gādājiet, lai tas būtu atvienots no strāvas un būtu atdzisis.

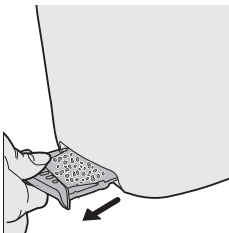

- 2 Uzmanīgi notīriet no izņemamās tostera drupaču paplātes visas drupačas vai netīrumus.



- 3 Izmetiet drupačas vai netīrumus atbilstošā atkritumu konteinerā.

72 Latviešu

4 Ielieciet tīro drupaču paplāti atpakaļ tosterā.

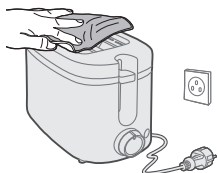

5 Noslaukiet ārējās virsmas ar mitru drānu.

Įvadas

Sveikiname įsigijus „Philips“ gaminį ir sveiki atvykę!

Norėdami pasinaudoti „Philips“ siūloma pagalba, užregistruokite savo gaminį adresu www.philips.com/welcome.

Bendrasis aprašymas

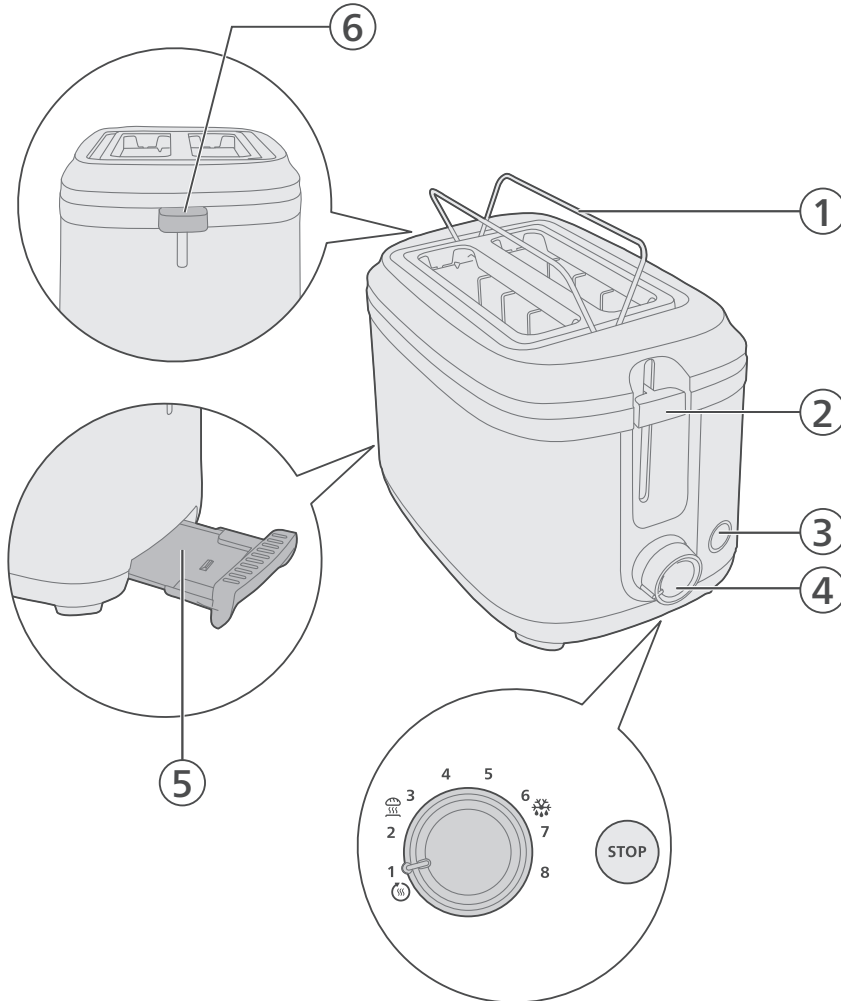

- 1 Warming rack
- 2 Lift lever
- 3 Stop button
- 4 Control knob
- 5 Toaster crumb tray
- 6 Warming rack lever

Important

- Prieš pradėdami naudotis prietaisu atidžiai perskaitykite šią svarbią informaciją ir saugokite ją, nes jos gali prireikti ateityje.

Pavojus

- Never immerse the appliance in water.
- Do not insert oversize foods and metal foil packages into the toaster, as this may cause fire or electric shock.

Warning

- If the power cord is damaged, you must have it replaced by Philips, a service centre authorized by Philips or similarly qualified persons in order to avoid a hazard.
- This appliance can be used by children aged from 8 years and above and persons with reduced physical, sensory or mental capabilities or lack of experience and knowledge if they have been given supervision or instruction concerning use of the appliance in a safe way and understand the hazards involved. Children shall not play with the appliance. Cleaning and user maintenance shall not be made by children unless they are older than 8 and supervised.
- Keep the appliance and its cord out of reach of children less than 8 years.
- To avoid the risk of fire, frequently remove crumbs from the crumb tray (see User Manual Chapter "Cleaning").
- Do not operate the appliance under or near curtains or other flammable materials or under wall cabinets, as this may cause fire.
- Check if the voltage indicated on the bottom of the appliance corresponds to the local power voltage before you connect the appliance.
- Do not let the appliance operate unattended.
- Immediately unplug the toaster if fire or smoke is observed.
- This appliance is only intended for toasting bread. Do not put any other ingredients in the appliance.
- The appliance is not intended to be operated by means of an external timer or a separate remote control system.
- Do not wind the power cord around the toaster after use or during storage as this may damage the cord.
- Do not place any other object on top of the toaster when the appliance is switched on or when it is still hot, as this can cause damage or fire.

Caution

- The toaster is intended for household use only and may only be used indoors. It is not intended for commercial or industrial use.
- Only connect the appliance to an earthed wall socket.
- Do not let the power cord hang over the edge of the table or worktop on which the appliance stands.
- Always unplug the appliance after use.
- Do not hold the appliance upside down and do not shake it to remove the crumbs.
- The heating element surface is subject to residual heat after use.

Elektromagnetiniai laukai (EML)

Šis prietaisas atitinka taikomus standartus ir nuostatas dėl elektromagnetinių laukų poveikio.

Perdirbimas



Šis simbolis reiškia, kad šio gaminio negalima išmesti kartu su įprastomis buitinėmis atliekomis (2012/19/ES). Laikykitės jūsų šalyje galiojančių taisyklių, kuriomis reglamentuojamas atskiras elektros ir elektronikos gaminių surinkimas. Tinkamai išmetus galima nuo neigiamų pasekmių apsaugoti aplinką ir žmonių sveikatą. Jei nenurodyta kitaip, visa pakavimo medžiaga dėžutėje yra pagaminta iš perdirbto popieriaus; žr. PAP žymėjimą ant dėžutės.

Garantija ir techninė priežiūra

„Versuni“ šiam gaminiui teikia dvejų metų garantiją nuo įsigijimo datos. Ši garantija negalioja, jei defektas atsiranda dėl netinkamo naudojimo ar prastos priežiūros. Mūsų garantija neturi įtakos jūsų, kaip kliento, įstatyminėms teisėms. Norėdami sužinoti daugiau informacijos arba pasinaudoti garantija, apsilankykite mūsų svetainėje www.philips.com/support.

Prieš naudojant pirmą kartą

Place the toaster on a clean and dry surface close to a power outlet.

Remove any crumbs or debris from the toaster's crumb tray before initial use.

Prietaiso naudojimas

Note:

Do not operate the appliance without the crumb tray.

Never force bread into toasting slots.

Never toast bread slices that have been buttered. Take extra care when toasting breads that contain sugar, preserves, raisins or fruit bits, due to risk of overheating. Do not use bent, damaged or broken bread slices in your toaster as it may get jammed into the slot or stuck in the toasting chamber.

- 1 Insert the plug into a power outlet.
- 2 Place bread slices into the toaster slots.

Never put bread slices on the top of the toaster.

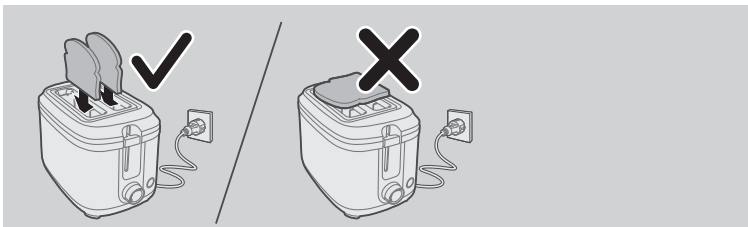

- 3 Turn the knob to adjust the toasting level.
You can choose from light to dark settings according to your preference.

76 Lietuviškai

To reheat bread, choose the reheating setting .

To defrost bread, choose the defrosting setting .

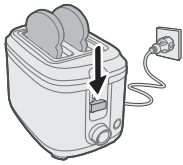
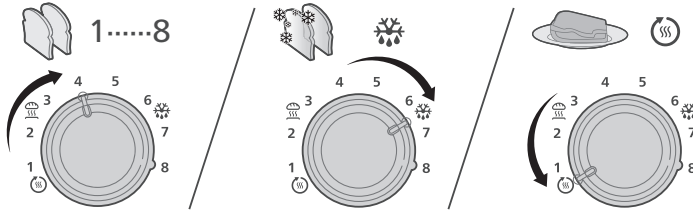

- 4** Press the lift lever down to lower the bread slices into the toasting slots.

The toasting process will start automatically.

To stop toasting at any time, press the stop button. The toaster will immediately turn off.

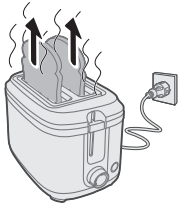

- 5** When the toasting cycle is complete, the bread slices will automatically rise up.

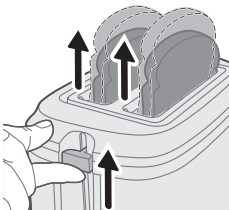

- 6** Use the lift lever to safely remove the toasted items from the toaster.

Tip:

You may use different browning settings when toasting different types of bread:

For dry, thin or stale bread, select a lower setting. This type of bread has less moisture and it will go brown quicker than moist, thick or fresh bread.

For fruit bread like raisin bread, select a lower setting.

For higher sugar content bread, select a lower setting.

For heavier textured bread like rye bread or whole wheat bread, select a higher setting.

When you toast one slice of bread, browning of toast may be slightly varied from one side to the other.

For bread that may have loose food bits, for example raisin bread and whole wheat bread, remove the loose bits before putting bread slices into the slot. This can avoid potential flame/smoke resulting from loose food bits dropping/sticking in the toaster chamber.

Bun warming

- 1 Insert the plug into a power outlet.

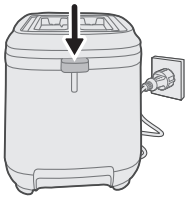

- 2 Push down the warming rack lever to unfold the warming rack.

- 3 Place buns onto the warming rack.

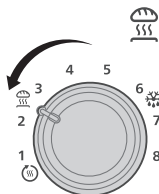
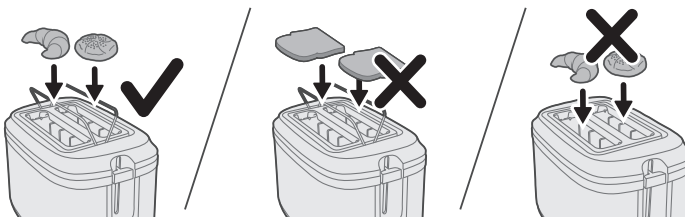

- 4 Turn the browning control to the bun warming setting .

78 Lietuviškai

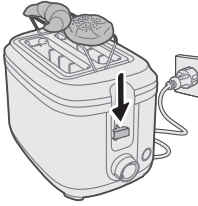

- 5 Press the lift lever down to start.

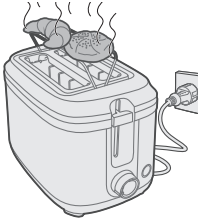

- 6 Wait until the toasting cycle is complete.

Note:

Do not place bread on bun warming rack to avoid damage to toaster.

Never put the rolls to be warmed up directly on top of the toaster. Always use the warming rack to avoid damage to the toaster.

Bun warm rack is not used for defrosting frozen buns. When you use bun warming setting, avoid to use defrost setting at the same time

Valymas ir priežiūra

- 1 Ensure that the toaster is unplugged and has cooled down before cleaning.

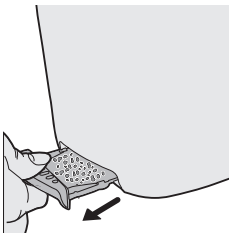

- 2 Gently remove any crumbs or debris from the removable crumb tray of the toaster.

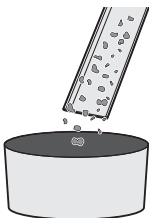

- 3 Dispose of the crumbs or debris in a suitable waste container.

- 4 Reinsert the clean crumb tray back into the toaster.

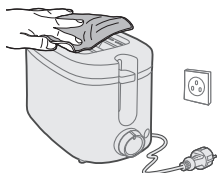

- 5 Wipe the exterior with a damp cloth and dry thoroughly.

Bevezetés

A Philips köszönti Önt! Gratulálunk a vásárláshoz!

A Philips által biztosított teljes körű támogatáshoz regisztrálja termékét a www.philips.com/welcome oldalon.

Általános leírás

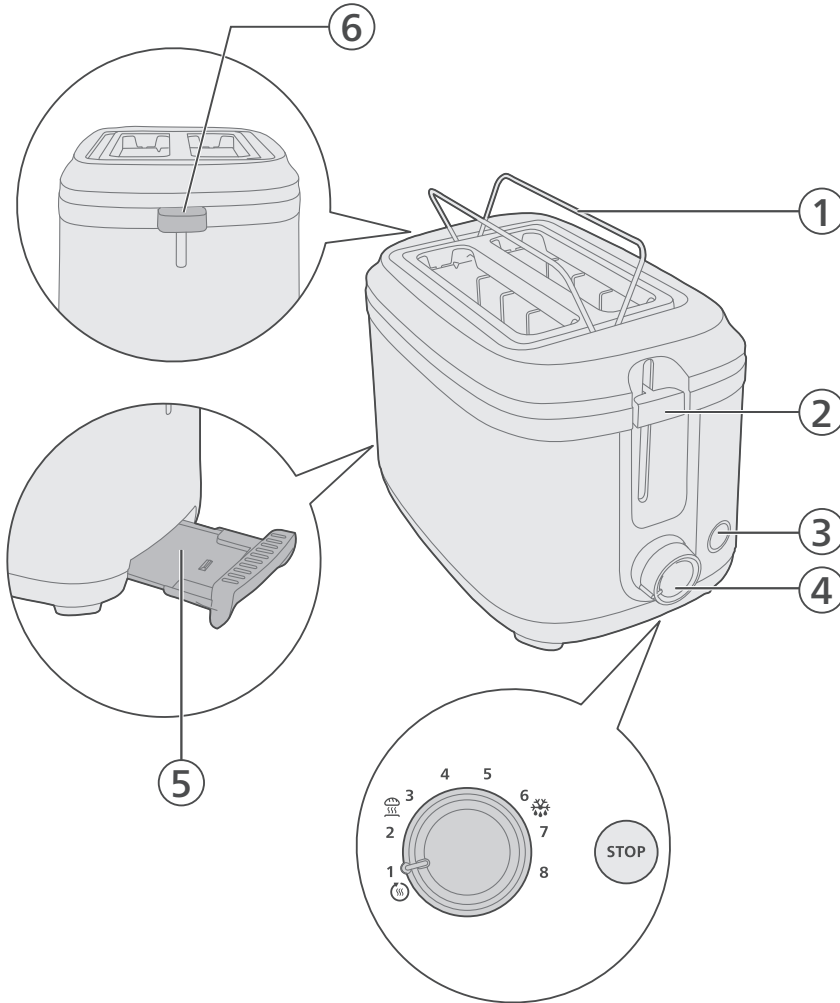

- 1 Melegítőrács
- 2 Kenyéremelő kar
- 3 Leállítás gomb
- 4 Kezelőgomb
- 5 Kenyérpíró morzsatálca
- 6 Melegítőrács karja

Fontos

- A készülék használata előtt figyelmesen olvassa el a fontos tudnivalókat, és őrizze meg későbbi használatra.

Veszély

- Soha ne merítse a készüléket vízbe.
- Ne tegyen be túl nagy vagy fóliába csomagolt élelmiszert, mert tüzet vagy elektromos áramütést okozhatnak.

Figyelmeztetés

- Ha a hálózati kábel meghibásodott, a kockázatok elkerülése érdekében Philips szakszervizben vagy hivatalos szakszervizben ki kell cserélni.
- A készüléket 8 éven felüli gyermekek, illetve csökkent fizikai, érzékelési vagy szellemi képességekkel rendelkező, vagy a készülék működtetésében járatlan személyek is használhatják, amennyiben ezt felügyelet mellett teszik, illetve ismerik a készülék biztonságos működtetésének módját és az azzal járó veszélyeket. Ne engedje, hogy gyermekek játsszanak a készülékkel. A tisztítást és a felhasználó által is végezhető karbantartást soha ne végezze 8 éven aluli gyermek, és 8 éven felüli gyermek is csak felügyelet mellett végezheti el ezeket.
- A készüléket és a vezetéket tartsa távol 8 éven aluli gyermekektől.
- A tűz kockázatának csökkentésére gyakran ürítse ki a felgyülemlt morzsát a morzsatálcáról (lásd a Felhasználói kézikönyv „Tisztítás” című fejezetét).
- Ne üzemeltesse a készüléket függönyök vagy más gyúlékony anyagok alatt vagy közelében, illetve fali szekrények alatt, mert ez tüzet okozhat.
- Mielőtt a készüléket a fali aljzathoz csatlakoztatja, ellenőrizze, hogy a készülék alján feltüntetett feszültség egyezik-e a helyi hálózati feszültséggel.
- Ne hagyja a működő készüléket felügyelet nélkül.
- Ha tüzet vagy füstöt észlel, azonnal húzza ki a kenyérpíró csatlakozódugóját a fali aljzathoz.
- A készülék csak kenyér pírítására szolgál. Ne helyezzen semmilyen más hozzávalót a készülékbe.
- A készüléket ne használja külső időzítővel, illetve külön távvezérlőrendszerrel.
- Ne tekerje a tápkábelt a kenyérpíró köré használat után vagy tárolás alatt, mert ez károsíthatja a kábelt.
- Ne tegyen semmilyen más tárgyat a kenyérpíró tetejére, ha a készüléket bekapcsolta vagy még forró, mert ez kárt vagy tüzet okozhat.

Vigyázat!

- A kenyérpíró kizárólag otthoni használatra készült, és csak beltérben használható. Kereskedelmi célokra és kültéren nem használható.
- Kizárólag földelt fali konnektorhoz csatlakoztassa a készüléket.
- Ügyeljen arra, hogy a hálózati kábel ne lógjon le az asztalról vagy a munkalapról, amelyiken a készülék áll.
- Használat után mindig húzza ki dugót az aljzathoz.
- Ne tartsa a készüléket fejjel lefelé, és ne rázza meg, hogy eltávolítsa a morzsákat.
- A fűtőelem felülete használat után is forró maradhat.

Elektromágneses mezők (EMF)

A készülék megfelel az elektromágneses terekre érvényes vonatkozó szabványoknak és előírásoknak.

Újrahasznosítás



Ez a szimbólum azt jelenti, hogy a termék nem kezelhető normál háztartási hulladékként (2012/19/EU). Kövesse az országában érvényes, az elektromos és elektronikus készülékek hulladékkezelésére vonatkozó jogszabályokat. A megfelelő hulladékkezelés segítséget nyújt a környezettel és az emberi egészséggel kapcsolatos negatív következmények megelőzésében.

Amennyiben nincs másként feltüntetve, a dobozban lévő valamennyi csomagolóanyag újrahasznosított papírból készült; lásd a dobozon található PAP jelölést.

Garancia és támogatás

A Versuni két éves garanciát nyújt a termék megvásárlását követően. Ez a garancia nem érvényes, ha a hiba helytelen használat vagy nem megfelelő karbantartás miatt következett be. A garanciánk nem érinti a törvény által biztosított fogyasztói jogokat. További információért vagy a garancia igénybe vételéhez látogasson el weboldalunkra: www.philips.com/support.

Teendők az első használat előtt

Helyezze a kenyérpíritót tiszta és száraz felületre, közel a hálózati aljzathoz.

Első használat előtt távolítsa el minden morzsát vagy törmeléket a kenyérpíritó morzsatálcájából.

A készülék használata

Megjegyzés:

Ne üzemeltesse a készüléket a morzsatálca nélkül.

Soha ne erőltesse bele a kenyeret a pirítónyílásokba.

Soha ne pirítson vajjal megkent kenyérszeletet. Különösen ügyeljen a cukrot, tartósítószeret, mazsolát vagy gyümölcsdarabokat tartalmazó kenyerek pirításánál, mivel a túlmelegedés veszélye áll fenn. Ne tegyen a pirítóba hajlott, sérült vagy tört kenyérszeletet, mert az beakadhat a nyílásba vagy beszorulhat a pirítókamrába.

- 1 Illessze a csatlakozódugót a tápaljzatba.
- 2 Helyezze a kenyérszeleteket a kenyérpíritó nyílásaiba.

Soha ne helyezzen kenyérszeleteket a kenyérpíritó tetejére.

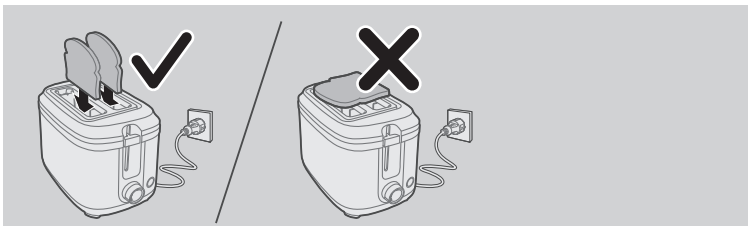

3 Forgassa el a gombot a pirtási szint beállításához.

Tetszés szerint választhat a világos és a sötét beállítások közül.

A kenyér újramelegítéséhez válassza az újramelegítési beállítást: ☀️.

A kenyér kiolvasztásához válassza a kiolvasztási beállítást: ❄️.

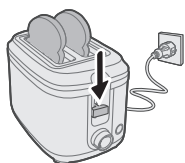
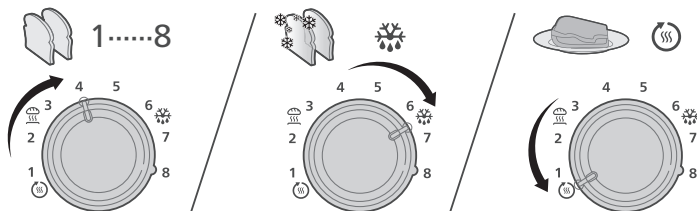

4 Nyomja le az emelőkart, hogy a kenyérszeleteket a pirtónyílásokba engedje.

A pirtási folyamat automatikusan elindul.

A pirtást bármikor leállíthatja a leállítás gomb megnyomásával. A kenyérpirtó azonnal kikapcsol.

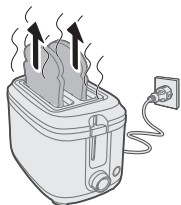

5 Amikor a pirtási ciklus befejeződik, a kenyérszeletek automatikusan felemelkednek.

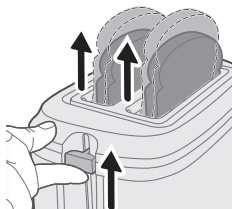

6 Az emelőkar segítségével biztonságosan vegye ki a pirtott szeleteket a kenyérpirtóból.

Tipp:

A különböző típusú kenyerek pirtásához különféle pirtási beállításokat használhat:

Száraz, vékony vagy nem friss kenyér esetén válasszon alacsonyabb fokozatot. Ez a fajta kenyér kevesebb nedvességet tartalmaz, és gyorsabban megpirul, mint a nagyobb nedvességtartalmú, vastag vagy friss kenyér.

Gyümölcskenyér, például mazsolás kenyér esetén válasszon alacsonyabb fokozatot.

Nagyobb cukortartalmú kenyér esetén válasszon alacsonyabb fokozatot.

Sűrűbb kenyér, például rozskenyér vagy teljes kiőrlésű kenyér esetén válasszon magasabb fokozatot.

A kenyérszelet megpirításánál a két oldal egymástól kissé eltérően pirulhat meg.

Foszlósabb kenyér, például mazsolás kenyér vagy teljes kiőrlésű kenyér esetén távolítsa el a lefoszló részeket, mielőtt beteszi a kenyérszeletet a nyílásba. Így elkerülhető a pirítókamrába esett vagy beragadt kenyérdarabkák által okozott esetleges láng/füst.

Zsemlemelegítés

- 1 Illesse a csatlakozódugót a tápaljzatba.

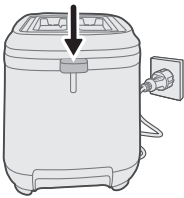

- 2 A melegítőrács kinyitásához nyomja le a kart.

- 3 Helyezze a zsemléket a melegítőrácsra.

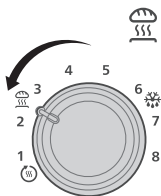
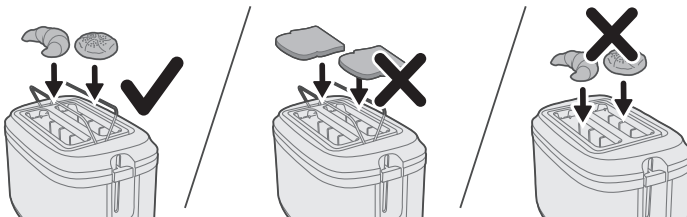

- 4 Fordítsa a pirításszabályzót a zsemlemelegítési fokozatra: .

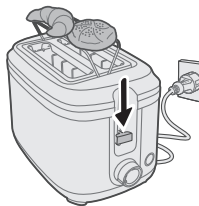

- 5 Az indításhoz nyomja le az emelőkart.

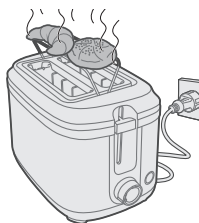

- 6 Várjon, amíg a pirítási ciklus befejeződik.

Megjegyzés:

A pirító károsodásának elkerülése érdekében ne helyezzen kenyeret a zsemlemelegítő rácsra.

Soha ne helyezze a melegíteni kívánt zsemléket közvetlenül a kenyérpirító tetejére. Mindig használja a melegítőrácsot a készülék károsodásának elkerülésére.

A zsemlemelegítő rács fagyasztott zsemlék kiolvasztására nem használható. A zsemlemelegítés funkcióval egy időben ne használja a kiolvasztási funkciót

Tisztítás és karbantartás

- 1 A tisztítás előtt győződjön meg arról, hogy a kenyérpirító csatlakozója ki van húzva a fali aljzatból és a készülék lehűlt.

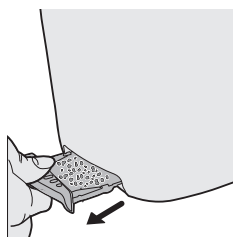

- 2 Óvatosan távolítson el minden morzsát vagy törmelékét a kenyérpirító kivehető morzsatálcájából.

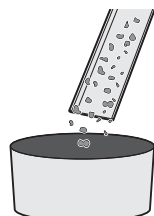

86 Magyar

- 3 A morzsákat vagy törmeléket megfelelő hulladékgyűjtő edénybe dobja ki.
- 4 Helyezze vissza a tiszta morzsatálcát a kenyérpírtóba.

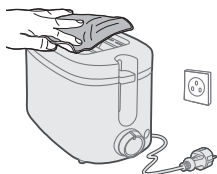

- 5 Törölje át a külső felületet nedves kendővel, és alaposan szárítsa meg.

Introductie

Gefeliciteerd met uw aankoop en welkom bij Philips!

Registreer uw product op www.philips.com/welcome om optimaal gebruik te kunnen maken van de door Philips geboden ondersteuning.

Algemene beschrijving

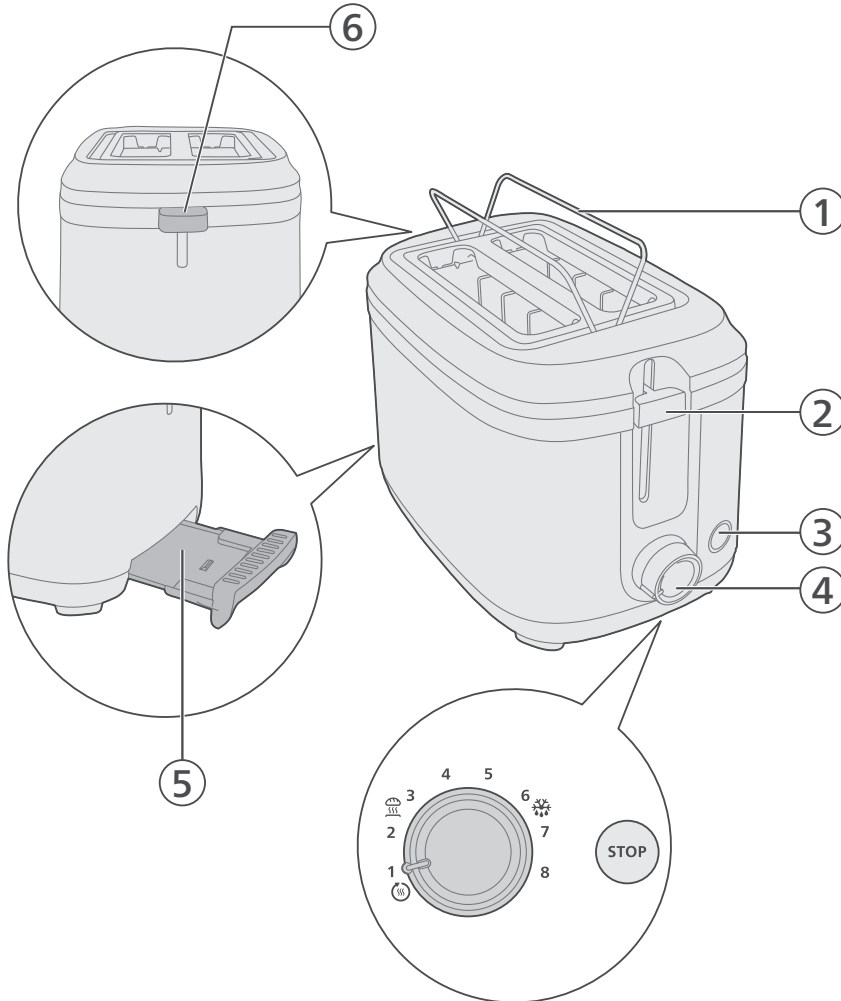

- 1 Opwarmrek
- 2 Lifthendel
- 3 Stopknop
- 4 Bedieningsknop
- 5 Kruimellade
- 6 Hendel voor opwarmrek

Belangrijk

- Lees deze belangrijke informatie zorgvuldig door voordat u het apparaat gaat gebruiken. Bewaar het boekje om het indien nodig later te kunnen raadplegen.

Gevaar

- Dompel het apparaat nooit in water.
- Steek geen grote etenswaren en verpakkingen van aluminiumfolie in de broodrooster, omdat dit brand of elektrische schokken kan veroorzaken.

Waarschuwing

- Indien het netsnoer beschadigd is, moet het, om gevaar te voorkomen, worden vervangen door Philips, een door Philips geautoriseerd servicecentrum of personen met vergelijkbare kwalificaties.
- Dit apparaat kan worden gebruikt door kinderen vanaf 8 jaar en door personen met verminderde lichamelijke, zintuiglijke of geestelijke capaciteiten of weinig ervaring en kennis, mits zij toezicht of instructie hebben ontvangen aangaande veilig gebruik van het apparaat, en zij de gevaren van het gebruik begrijpen. Kinderen mogen niet met het apparaat spelen. Reiniging en onderhoud mogen alleen door kinderen worden uitgevoerd die ouder zijn dan 8 en alleen onder toezicht.
- Houd het apparaat en het snoer buiten bereik van kinderen die jonger zijn dan 8 jaar oud.
- Om brandgevaar te voorkomen, moet u de kruimellade regelmatig legen (zie het hoofdstuk 'Schoonmaken' in de gebruiksaanwijzing).
- Gebruik het apparaat niet onder of in de buurt van gordijnen of andere brandbare materialen en ook niet onder hangende keukenkastjes, omdat dit brand kan veroorzaken.
- Controleer of het voltage aangegeven op de onderkant van het apparaat overeenkomt met de plaatselijke netspanning voordat u het apparaat aansluit.
- Laat het apparaat nooit zonder toezicht werken.
- Haal direct de stekker uit het stopcontact indien u vuur of rook waarneemt.
- Dit apparaat is alleen bedoeld om brood te roosteren. Plaats geen andere ingrediënten in het apparaat.
- Het apparaat is niet bedoeld om bediend te worden met een externe timer of een afzonderlijk afstandsbedieningssysteem.
- Wikkel het netsnoer niet rond de broodrooster na gebruik of als de broodrooster wordt opgeborgen. Het snoer kan hierdoor beschadigd raken.
- Plaats geen voorwerpen op de broodrooster wanneer deze is ingeschakeld of nog heet is, omdat dit schade of brand kan veroorzaken.

Let op

- De broodrooster is uitsluitend bedoeld voor huishoudelijk gebruik en mag alleen binnenshuis worden gebruikt. Dit product is niet bedoeld voor bedrijfsmatig of industrieel gebruik.
- Sluit het apparaat uitsluitend aan op een geaard stopcontact.
- Laat het netsnoer niet over de rand van de tafel of het aanrecht hangen waarop het apparaat staat.
- Haal na gebruik altijd de stekker uit het stopcontact.
- Houd het apparaat niet ondersteboven en schud het niet om kruimels te verwijderen.
- Het oppervlak van het verwarmingselement is na gebruik niet meteen afgekoeld.

Elektromagnetische velden (EMV)

Dit apparaat voldoet aan de toepasselijke richtlijnen en voorschriften met betrekking tot blootstelling aan elektromagnetische velden.

Recycling



Dit symbool betekent dat dit product niet bij het gewone huishoudelijke afval mag worden weggegooid (2012/19/EU).

Volg de in uw land geldende regels voor de gescheiden inzameling van elektrische en elektronische producten. Met correcte afvoer voorkomt u negatieve gevolgen voor het milieu en de volksgezondheid.

Tenzij anders aangegeven, is al het verpakkingsmateriaal in de doos gemaakt van gerecycled papier; zie de PAP-markering op de doos.

Garantie en ondersteuning

Versuni biedt twee jaar garantie op dit product vanaf de datum van aankoop. Deze garantie is niet geldig als een defect het gevolg is van onjuist gebruik of slecht onderhoud. Onze garantie is niet van invloed op uw rechten als consument. Ga voor meer informatie of om de garantie in te roepen naar onze website www.philips.com/support.

Voor het eerste gebruik

Zet het broodrooster op een schoon en droog oppervlak dicht bij een stopcontact.

Verwijder kruimels of vuil uit de kruimellade voordat u het broodrooster voor het eerst gebruikt.

Het apparaat gebruiken

Opmerking:

Gebruik het apparaat nooit zonder de kruimellade.

Duw geen brood in de sleuven dat niet past.

Rooster geen geboterde boterhammen. Let goed op bij het roosteren van brood met suiker, conserveermiddelen, rozijnen of stukjes fruit vanwege het risico van oververhitting. Rooster geen gebogen, beschadigde of gescheurde boterhammen, aangezien die vast kunnen komen te zitten.

- 1 Steek de stekker in het stopcontact.
- 2 Doe de boterhammen in de sleuven.

Leg nooit boterhammen boven op het broodrooster.

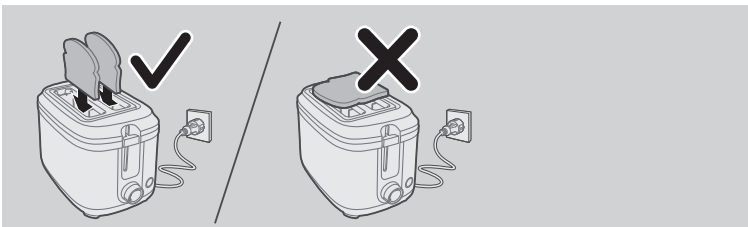

- 3 Draai aan de knop om het roosterniveau in te stellen.

90 Nederlands

U kunt kiezen uit instellingen van licht tot donker, net wat u lekker vindt.

Kies voor opnieuw opwarmen van brood de opwarmstand ☀️.

Kies voor ontdooien van brood de ontdooistand ❄️.

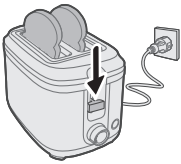
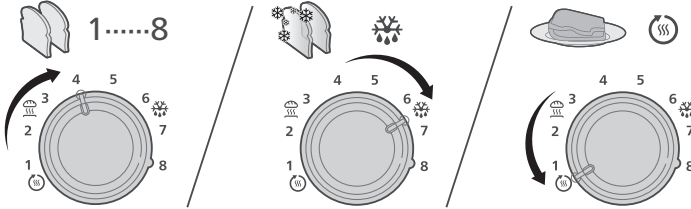

- 4 Duw de lifthendel omlaag om de boterhammen in de roostersleuven te laten zakken. Het roosteren wordt automatisch gestart. Druk op de stopknop om het roosteren te stoppen. Het broodrooster wordt direct uitgeschakeld.



- 5 Als het brood geroosterd is, komen de boterhammen automatisch naar boven.

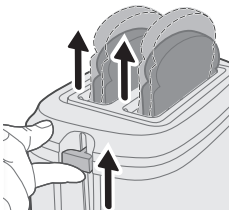

- 6 Gebruik de lifthendel om het geroosterde brood veilig uit het broodrooster te halen.

Tip:

U kunt verschillende bruiningsstanden gebruiken voor verschillende soorten brood:

Kies een lage stand voor droog, dun of oud brood. Dit type brood heeft minder vocht en wordt sneller bruin dan vochtig, dik of vers brood.

Kies een lage stand voor fruitbrood, zoals krentenbrood.

Kies een lage stand voor brood met veel suiker.

Kies een hoge stand voor zwaarder brood, zoals roggebrood of volkorenbrood.

Als u een snee brood roostert, kan de snee aan de ene kant iets bruiner zijn dan aan de andere kant.

Als u brood roostert waar losse stukjes op kunnen zitten, bijvoorbeeld krentenbrood of volkorenbrood, verwijdert u de losse stukjes voordat u de snee brood in de sleuf plaatst. Dit kan voorkomen dat er vlammen/rook ontstaan als gevolg van losse stukjes voedsel die in de roosterkamer achterblijven.

Opwarmfunctie

- 1 Steek de stekker in het stopcontact.

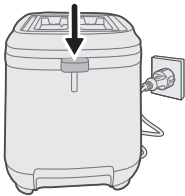

- 2 Duw de hendel voor het opwarmrek naar beneden om het opwarmrek uit te klappen.

- 3 Plaats broodjes op het opwarmrek.

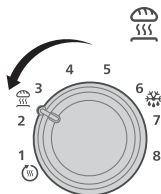
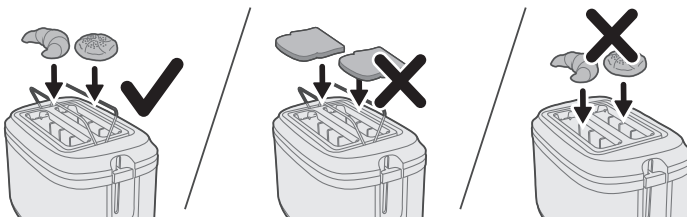

- 4 Draai de bruiningsknop naar de opwarmstand voor broodjes .

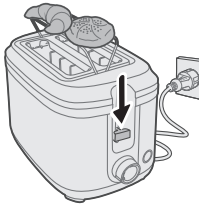

- 5 Duw de lifthendel omlaag om te starten.

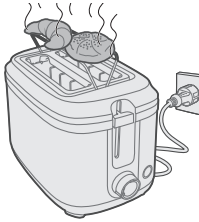

- 6 Wacht tot het roosteren klaar is.

Opmerking:

Plaats geen brood op het verwarmingsrek voor broodjes om schade aan de broodrooster te voorkomen.

Leg de broodjes die u wilt opwarmen nooit boven op de broodrooster. Gebruik het opwarmrek om schade aan de broodrooster te voorkomen.

Het opwarmrek wordt niet gebruikt voor het ontdooien van bevroren broodjes. Gebruik de ontdooistand niet tegelijk met de opwarmstand voor broodjes.

Reiniging en onderhoud

- 1 Haal de stekker uit het stopcontact en laat het broodrooster helemaal afkoelen voordat u het schoonmaakt.

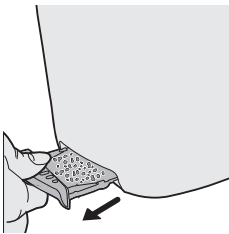

- 2 Verwijder voorzichtig kruimels en vuil uit de verwijderbare kruimellade.

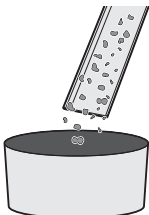

- 3 Gooi kruimels en vuil in de juiste afvalbak.
- 4 Plaats de kruimellade terug in het broodrooster.

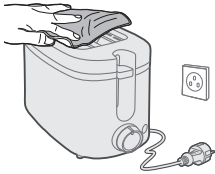

- 5 Veeg de buitenkant schoon met een vochtige doek en droog het apparaat goed af.

Innledning

Gratulerer med kjøpet, og velkommen til Philips!

Hvis du vil dra full nytte av støtten som Philips tilbyr, kan du registrere produktet ditt på www.philips.com/welcome.

Generell beskrivelse

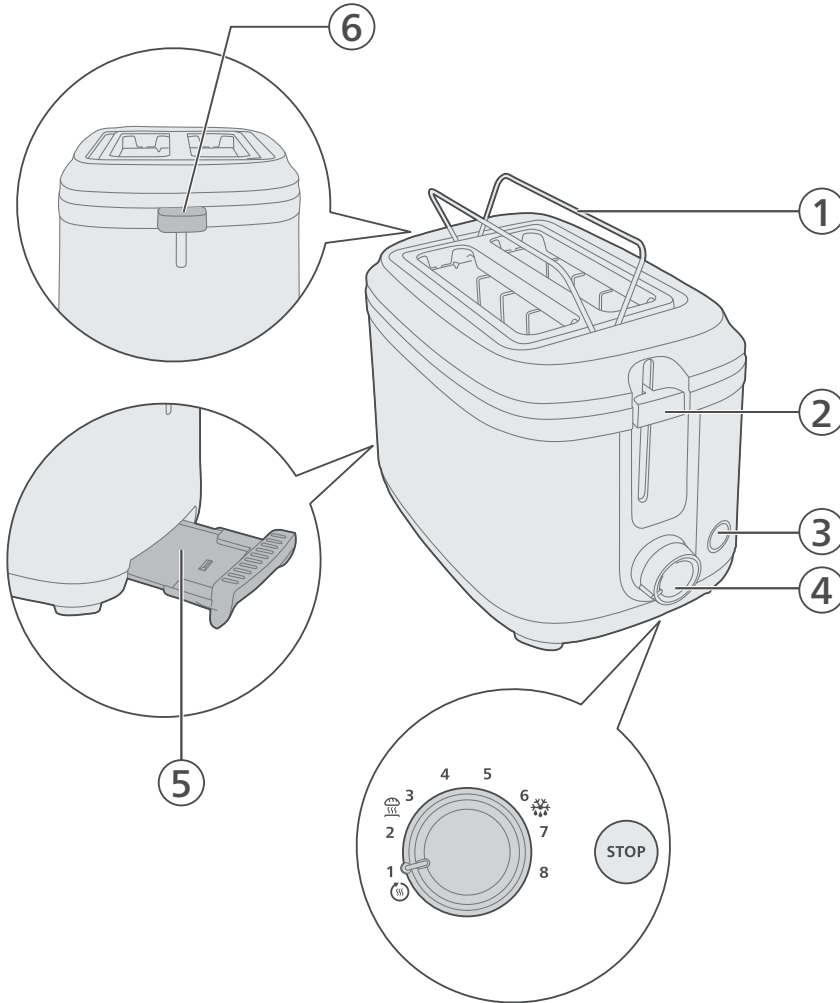

- 1 Varmestativ
- 2 Løftespak
- 3 Stoppknapp
- 4 Kontrollbryter
- 5 Smulebrett for brødrister
- 6 Spak for varmistativ

Important

- Les denne viktige informasjonen nøye før du bruker apparatet, og ta vare på den for senere referanse.

Fare

- Apparaten må ikke legges i vann.
- Ikke plasser for store skiver eller aluminiumsfolie i brødristeren. Dette kan føre til brann eller elektrisk støt.

Warning

- Hvis strømledningen er ødelagt, må den alltid skiftes ut av Philips, et servicesenter som er godkjent av Philips, eller lignende kvalifisert personell for å unngå farlige situasjoner.
- Dette apparatet kan brukes av barn over åtte år og av personer med nedsatt sanseevne eller fysisk eller psykisk funksjonsevne, eller personer med manglende erfaring eller kunnskap, dersom de får instruksjoner om sikker bruk av apparatet eller tilsyn som sikrer sikker bruk, og hvis de er klar over risikoen. Barn skal ikke leke med apparatet. Barn skal ikke rengjøre eller vedlikeholde apparatet med mindre de er over 8 år, og har tilsyn.
- Hold apparatet og ledningen utenfor rekkevidden til barn under 8 år.
- Fjern smulene fra smulebrettet regelmessig for å unngå brannfare (se avsnittet Rengjøring i brukerhåndboken).
- Ikke bruk apparatet under eller i nærheten av gardiner eller andre brannfarlige materialer eller under veggskap, i og med at dette kan føre til brann.
- Før du kobler til apparatet, må du kontrollere at spenningen som er angitt på undersiden av apparatet, stemmer overens med nettspenningen.
- Ikke la apparatet være i bruk uten tilsyn.
- Koble umiddelbart fra brødristeren hvis du ser brann eller røyk.
- Apparaten er bare beregnet på å riste brød. Ikke bruk andre ingredienser i apparatet.
- Apparaten er ikke beregnet på bruk med en ekstern timer eller et separat fjernkontrollsystem.
- Ikke tvinn strømledningen rundt brødristeren etter bruk, eller under oppbevaring ettersom dette kan skade ledningen.
- Ikke plasser noe oppå brødristeren når den er slått på, eller når den fremdeles er varm. Det kan forårsake skade eller brann.

Caution

- Brødristeren er kun beregnet for husholdningsbruk og kan kun brukes innendørs. Den er ikke beregnet på kommersiell eller industriell bruk.
- Bruk kun jordet stikkontakt til dette apparatet.
- Ikke la strømledningen henge over kanten på bordet eller benken der apparatet står.
- Koble alltid fra apparatet etter bruk.
- Ikke hold apparatet opp-ned, og ikke rist det for å fjerne smulene.
- Varmeelementets overflate kan være varm etter bruk.

Elektromagnetiske felt (EMF)

Dette apparatet overholder aktuelle standarder og forskrifter om eksponering for elektromagnetiske felt.

Resirkulering



Dette symbolet betyr at dette produktet ikke må kastes sammen med husholdningsavfall (2012/19/EU).

Følg nasjonale regler for egen innsamling av elektriske og elektroniske produkter. Hvis du kaster produktet på riktig måte, bidrar du til å forhindre negative konsekvenser for helse og miljø.

Med mindre det er angitt noe annet, er all emballasje i esken laget av resirkulert papir. Se PAP-merket på esken.

Garanti og støtte

Versuni tilbyr to års garanti etter at produktet er kjøpt. Denne garantien er ikke gyldig hvis en mangel skyldes feilaktig bruk eller dårlig vedlikehold. Garantien vår påvirker ikke dine lovbestemte rettigheter som forbruker. Hvis du vil ha mer informasjon eller vil ta i bruk garantien, kan du gå til nettstedet vårt, www.philips.com/support.

Før bruk første gang

Plasser brødristeren på et rent og tørt underlag i nærheten av et strømuttak.

Fjern eventuelle smuler eller rusk fra brødristerens smulebrett før du bruker den for første gang.

Bruke apparatet

Merk:

Ikke bruk apparatet uten smulebrettet.

Aldri tving brødet inn i ristesporene.

Aldri rist brødskiver som er smurt. Vær ekstra forsiktig når du rister brød som inneholder sukker, syltetøy, rosiner eller fruktbiter, på grunn av risikoen for overoppheting. Ikke bruk bøyde, skadede eller ødelagte brødskiver i brødristeren, i og med at de kan sette seg fast i sporet eller sette seg fast i risterommet.

- 1 Sett kontakten i et strømuttak.
- 2 Plasser brødskivene i ristesporene.

Legg aldri brødskiver på toppen av brødristeren.

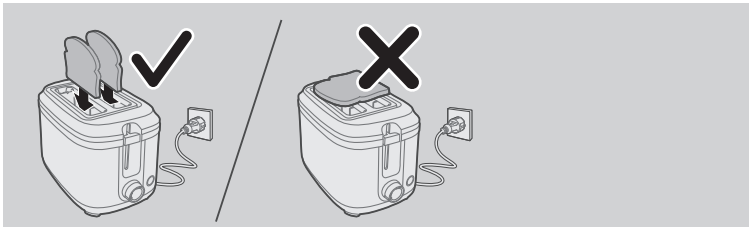

- 3 Vri på knappen for å justere ristenivået.

Du kan velge mellom lyse til mørke innstillinger i henhold til dine preferanser.

For å varme opp brød velger du oppvarmingsinnstillingen ☀️.

For å tine brød velger du tineinnstillingen ❄️.

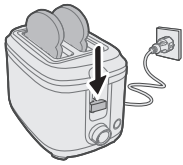
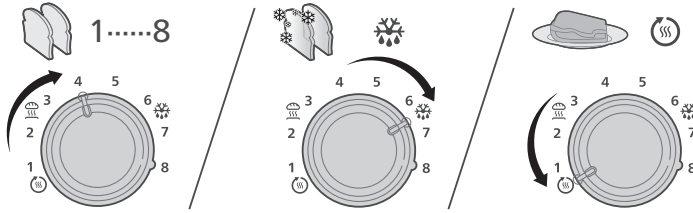

- 4** Trykk løftespaken ned for å senke brødsnivåene i ristespenene.

Risteprosessen starter automatisk.

Hvis du vil stoppe risting på et tidspunkt, trykker du på stoppknappen. Brødristeren slår seg umiddelbart av.

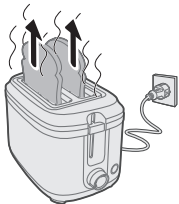

- 5** Når ristingen er fullført, vil brødsnivåene automatisk stige opp.

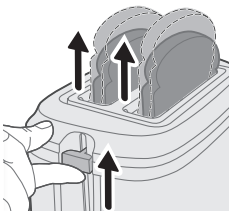

- 6** Bruk løftespaken til å fjerne ristede elementer fra brødristeren på en sikker måte.

Tips:

Du kan bruke forskjellige bruningsinnstillinger når du rister forskjellige brødtyper:

Velg en lavere innstilling for tørt, tynt eller gammelt brød. Denne typen brød har mindre fuktighet, og det blir brunt raskere enn fuktig, tykt eller ferskt brød.

Velg en lavere innstilling for fruktbrød, for eksempel rosinbrød.

Hvis du vil ha brød med høyere sukkerinnhold, velger du en lavere innstilling.

For tyngre brød som rugbrød eller helkornbrød velger du en høyere innstilling.

Når du rister en brødskive, kan bruningen av brødet variere litt fra den ene siden til den andre.

For brød som kan ha løse matbiter, for eksempel rosinbrød og hele hvetebrød, fjern de løse bitene før du legger brødsnivene i sporet. Dette kan unngå potensiell brann/røyk som følge av at løse biter som faller ned / setter seg fast i risterommet.

Varme opp bolle

- 1 Sett kontakten i et strømuttak.

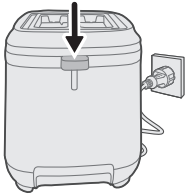

- 2 Trykk ned hendelen for oppvarmingsristen for å folde ut oppvarmingsristen.

- 3 Sett boller på varmestativet.

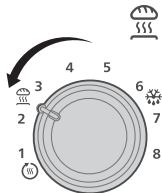
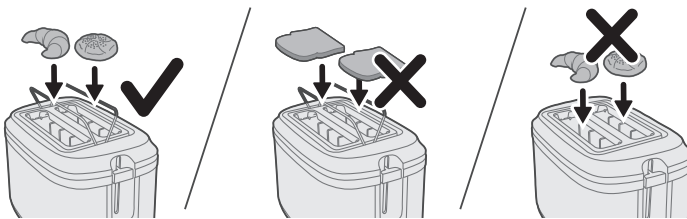

- 4 Vri bruningsbryteren til innstillingen for å varme opp boller/rundstykker .

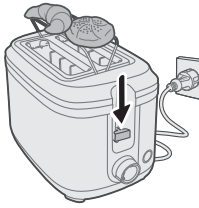

- 5 Trykk løftespaken ned for å starte.

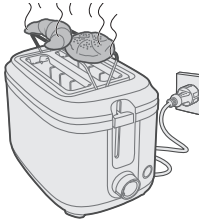

- 6 Vent til ristingen er fullført.

Merk:

Ikke plasser brød på varmestativet for å unngå skade på brødristeren.

Rundstykkene som skal varmes opp, må aldri legges rett på toppen av brødristeren. Bruk alltid varmestativet for å unngå skade på brødristeren.

Oppvarmingsstativet brukes ikke til å tine frosne boller. Når du bruker oppvarmingsinnstillingen, må du unngå å bruke tineinnstillingen samtidig

Rengjøring og vedlikehold

- 1 Kontroller at brødristeren er koblet fra og er avkjølt før rengjøring.

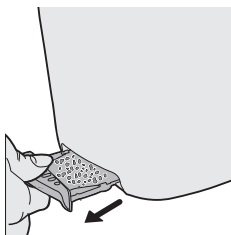

- 2 Fjern eventuelle smuler eller rusk forsiktig fra brødristerens avtakbare smulebrett.

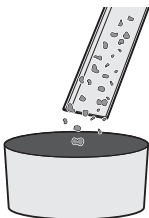

- 3 Kast smulene eller rusket i en egnet avfallsbeholder.

100 Norsk

- 4 Sett det rene smulebrettet tilbake i brødristeren.

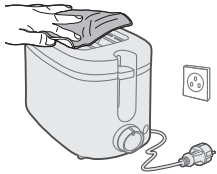

- 5 Tørk av utsiden med en fuktig klut og tørk grundig.

Wstęp

Gratulujemy zakupu i witamy w firmie Philips!

Aby w pełni skorzystać z obsługi świadczonej przez firmę Philips, należy zarejestrować zakupiony produkt na stronie www.philips.com/welcome.

Opis ogólny

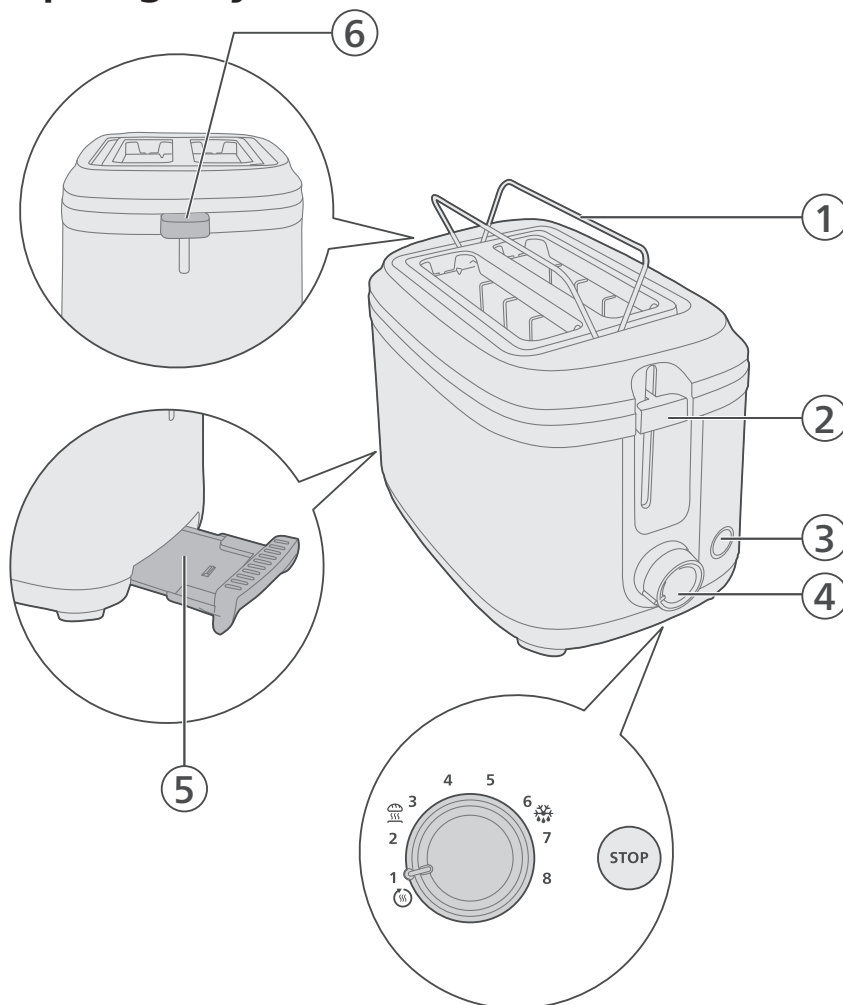

- 1 Ruszt do podgrzewania
- 2 Dźwignia podnoszenia
- 3 Przycisk Stop
- 4 Pokrętko regulacyjne
- 5 Tacka na okruchy tosterka
- 6 Podnośnik rusztu do podgrzewania

Important

- Przed rozpoczęciem korzystania z urządzenia, zapoznaj się dokładnie z tą ulotką informacyjną i zachowaj ją w razie potrzeby.

Niebezpieczeństwo

- Nigdy nie zanurzaj urządzenia w wodzie.
- Nie wkładaj zbyt dużych kawałków jedzenia ani opakowań z folii metalowej do tostera, gdyż może to doprowadzić do pożaru lub porażenia prądem.

Warning

- Ze względów bezpieczeństwa wymianę uszkodzonego przewodu sieciowego zleć autoryzowanemu centrum serwisowemu firmy Philips lub odpowiednio wykwalifikowanej osobie.
- Urządzenie może być używane przez dzieci w wieku powyżej 8 lat oraz osoby z ograniczonymi zdolnościami fizycznymi, sensorycznymi lub umysłowymi, a także nieposiadające wiedzy lub doświadczenia w użytkowaniu tego typu urządzeń, pod warunkiem, że będą one nadzorowane lub zostaną poinstruowane na temat korzystania z tego urządzenia w bezpieczny sposób oraz zostaną poinformowane o potencjalnych zagrożeniach. Dzieci nie powinny bawić się urządzeniem. Urządzenia nie mogą czyścić ani obsługiwać dzieci poniżej 8 roku życia. Starsze dzieci podczas wykonywania tych czynności powinny być nadzorowane przez osoby dorosłe.
- Przechowuj urządzenie oraz przewód sieciowy poza zasięgiem dzieci poniżej 8 roku życia.
- Aby nie dopuścić do pożaru, regularnie wyrzucaj resztki pieczywa z tacki na okruszki (patrz rozdział „Czyszczenie” w instrukcji obsługi).
- Nie używaj urządzenia pod lub w pobliżu zasłon lub innych łatwopalnych materiałów lub pod szafkami ściennymi, ponieważ może to spowodować pożar.
- Przed podłączeniem urządzenia sprawdź, czy napięcie podane na spodzie urządzenia jest zgodne z napięciem domowej instalacji elektrycznej.
- Nie zostawiaj włączonego urządzenia bez nadzoru.
- W przypadku zauważenia ognia lub dymu należy natychmiast odłączyć toster od zasilania.
- To urządzenie jest przeznaczone wyłącznie do opiekania chleba. Nie wolno wkładać do niego innych produktów.
- Urządzenia nie należy podłączać do zewnętrznego regulatora czasowego ani obsługiwać za pomocą oddzielnego układu zdalnego sterowania.
- Po użyciu lub podczas przechowywania nie owijaj przewodu zasilającego wokół tostera, ponieważ może to spowodować uszkodzenie przewodu
- Nie umieszczaj żadnych innych przedmiotów na włączonym lub gorącym tosterze, gdyż może to spowodować uszkodzenie urządzenia lub pożar.

Caution

- Toster jest przeznaczony wyłącznie do użytku domowego i może być używany wyłącznie w pomieszczeniach. To urządzenie nie jest przeznaczone do zastosowań komercyjnych ani przemysłowych.
- Podłączaj urządzenie wyłącznie do uziemionego gniazdka elektrycznego.
- Nie pozwól, aby przewód sieciowy zwiisał z krawędzi stołu lub blatu, na którym ustawione jest urządzenie.
- Zawsze po zakończeniu korzystania z urządzenia wyjmuj wtyczkę z gniazdka elektrycznego.
- Nie trzymaj urządzenia do góry nogami i nie potrząśnij nim w celu usunięcia okruchów.
- Powierzchnia elementu grzejjego może pozostać gorąca po zakończeniu pracy.

Pola elektromagnetyczne (EMF)

To urządzenie jest zgodne z obowiązującymi normami i przepisami dotyczącymi narażenia na działanie pól elektromagnetycznych.

Recykling



Ten symbol oznacza, że produktu nie można zutylizować z pozostałymi odpadami domowymi (2012/19/UE).

Należy postępować zgodnie z obowiązującymi w danym kraju przepisami dotyczącymi selektywnej zbiórki urządzeń elektrycznych i elektronicznych. Prawidłowa utylizacja pomaga chronić środowisko naturalne oraz ludzkie zdrowie.

O ile nie wskazano inaczej, wszystkie materiały opakowaniowe w opakowaniu są wykonane z papieru z recyklingu; patrz oznaczenie PAP na opakowaniu.

Gwarancja i pomoc techniczna

Firma Versuni oferuje dwuletnią gwarancję od daty zakupu tego produktu. Niniejsza gwarancja nie jest ważna, jeśli usterka jest spowodowana nieprawidłowym użytkowaniem lub niewłaściwą konserwacją. Nasza gwarancja nie wpływa na prawa użytkownika wynikające z prawa konsumenta. Aby uzyskać więcej informacji lub skorzystać z gwarancji, odwiedź naszą stronę internetową www.philips.com/support.

Przed pierwszym użyciem

Umieść toster na czystej i suchej powierzchni w pobliżu gniazdka elektrycznego.

Przed pierwszym użyciem należy usunąć wszelkie okruchy lub zanieczyszczenia z tacki na okruchy toster.

Zasady używania urządzenia

Uwaga:

Nie używaj urządzenia bez tacki na okruchy.

Nigdy nie wkładaj chleba na siłę do szczelin do piekania.

Nigdy nie opiekaj kromek chleba posmarowanych masłem. Zachowaj szczególną ostrożność podczas pieczenia pieczywa zawierającego cukier, konfitury, rodzynki lub kawałki owoców ze względu na ryzyko przegrzania. Nie używaj w tosterze wygiętych, uszkodzonych lub połamanych kromek chleba, ponieważ mogą one zakleszczyć się w szczelinie lub utknąć w komorze piekania.

- 1 Podłącz wtyczkę do gniazdka elektrycznego.
- 2 Umieść kromki chleba w szczelinach toster.

Nigdy nie kładź kromek chleba na górnej części toster.

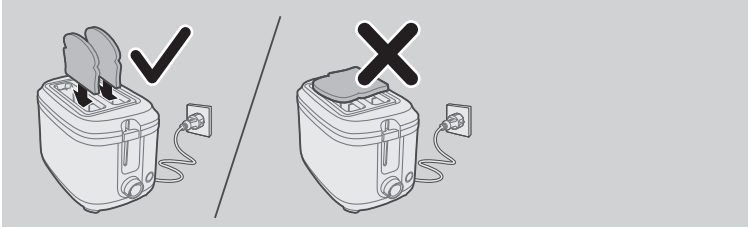

3 Przekręć pokrętkę w celu dostosowania poziomu opiekania.

W zależności od preferencji można wybrać ustawienia od jasnego do ciemnego.

Aby podgrzać chleb, wybierz ustawienie ponownego podgrzania ☀️.

Aby rozmrozić chleb, wybierz ustawienie rozmrażania ❄️.

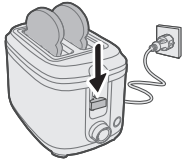
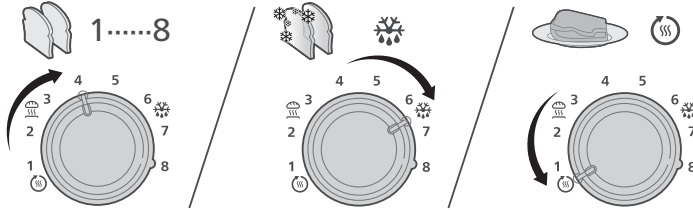

4 Naciśnij dźwignię podnoszenia w dół, aby opuścić kromki chleba do szczelin opiekania.

Proces opiekania rozpocznie się automatycznie.

Aby zatrzymać opiekanie w dowolnym momencie, naciśnij przycisk zatrzymania. Toster natychmiast się wyłączy.

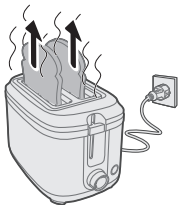

5 Po zakończeniu cyklu opiekania kromki chleba automatycznie się podniosą.

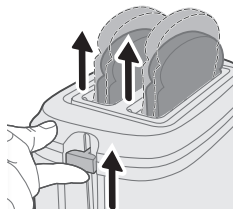

6 Użyj dźwigni podnoszenia, aby bezpiecznie wyjąć tosty z tostera.

Wskazówka:

Do opiekania różnych rodzajów chleba można używać różnych ustawień przyrumienienia:

W przypadku suchego, cienkiego lub czerstwego chleba należy wybrać niższe ustawienie. Ten rodzaj chleba ma mniej wilgoci i będzie brązowieć szybciej niż wilgotny, gruby lub świeży chleb.

W przypadku chleba owocowego, takiego jak chleb z rodzynkami, wybierz niższe ustawienie.

W przypadku pieczywa o wyższej zawartości cukru należy wybrać niższe ustawienie.

W przypadku kromek chleba o grubszej fakturze, takiego jak chleb żytni lub pełnoziarnisty, wybierz wyższe ustawienie.

Podczas opiekania jednej kromki chleba przyrumienienie tostów może się nieznacznie różnić z jednej strony na drugą.

W przypadku chleba, w którym mogą znajdować się luźne kawałki jedzenia, na przykład chleba z rodzynkami i chleba pełnoziarnistego, należy usunąć luźne kawałki przed włożeniem kromek chleba do szczeliny. Pozwoli to uniknąć potencjalnego płomienia/dymu wynikającego z luźnych kawałków jedzenia spadających/przylegających się do komory tostera.

Podgrzewanie bułek

1 Podłącz wtyczkę do gniazdka elektrycznego.

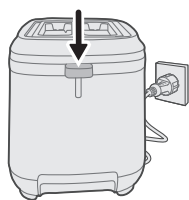

2 Naciśnij podnośnik ruszty do podgrzewania do samego dołu, aby go rozłożyć.

3 Umieść bułeczki na ruszcie do podgrzewania.

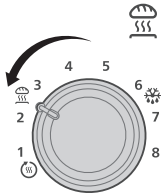
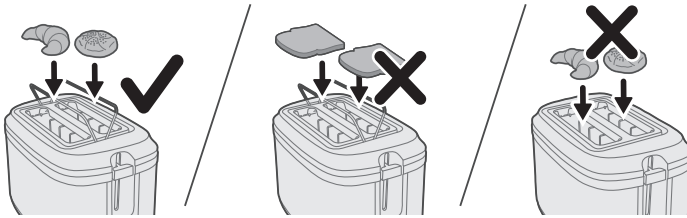

- 4 Obróć pokrętkę regulacji czasu opiekania na ustawienie podgrzewania bułek 🍞.

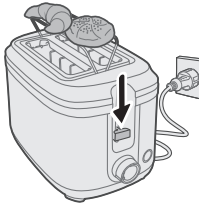

- 5 Naciśnij dźwignię podnoszenia w dół, aby rozpocząć.

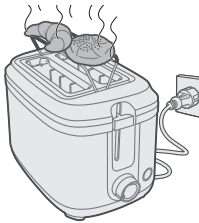

- 6 Poczekaj na zakończenie cyklu opiekania.

Uwaga:

Nie umieszczaj pieczywa na ruszcie do podgrzewania bułek, aby uniknąć uszkodzenia tostera.

Nigdy nie kładź bułek bezpośrednio na tosterze. Zawsze używaj ruszta do podgrzewania, aby nie uszkodzić tostera.

Ruszt do podgrzewania bułek nie nadaje się do rozmrażania bułek. Korzystając z ustawienia podgrzewania bułek, nie należy używać jednocześnie ustawienia rozmrażania

Czyszczenie i konserwacja

- 1 Przed czyszczeniem upewnij się, że toster jest odłączony od zasilania i ostygł.

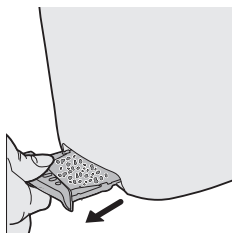

2 Delikatnie usuń okruchy lub pozostałości z wyjmowanej tacki na okruchy tosterka.

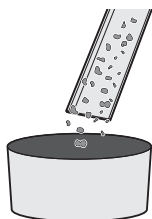

3 Okruchy lub resztki należy wyrzucić do odpowiedniego pojemnika na odpady.

4 Ponownie włóż czystą tackę na okruchy do tosterka.

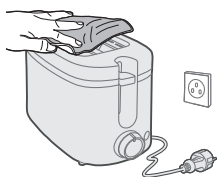

5 Wytrzyj zewnętrzną część urządzenia wilgotną ściereczką i dokładnie wysusz.

Introdução

Parabéns pela sua aquisição e bem-vindo à Philips!

Para tirar o máximo partido da assistência oferecida pela Philips, registre o seu produto em: www.philips.com/welcome.

Descrição geral

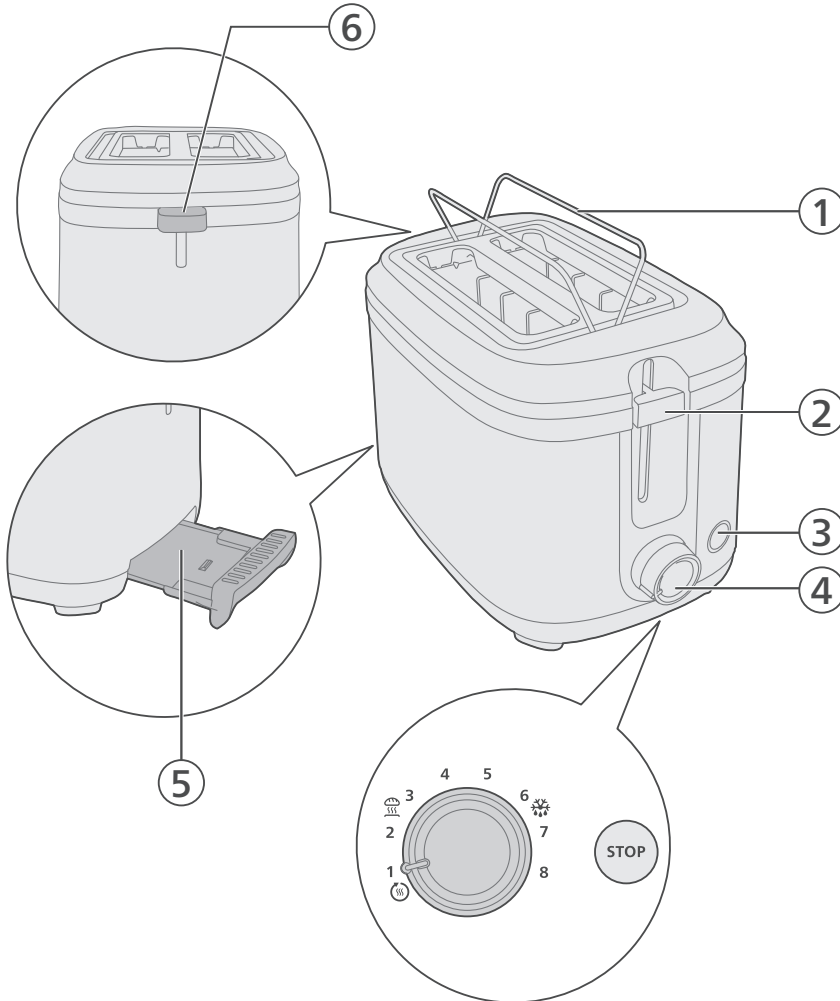

- 1 Grelha de aquecimento
- 2 Alavanca de elevação
- 3 Botão de paragem
- 4 Botão de controlo
- 5 Tabuleiro para migalhas da torradeira
- 6 Manípulo da grelha de aquecimento

Important

- Leia cuidadosamente estas informações importantes antes de utilizar o aparelho e guarde-o para uma eventual consulta futura.

Perigo

- Nunca imerja o aparelho em água.
- Não introduza alimentos muito grandes nem embalagens de alumínio na torradeira para evitar o risco de incêndio ou de choque elétrico.

Warning

- Se o cabo de alimentação estiver danificado, deve ser sempre substituído pela Philips, por um centro de assistência autorizado da Philips ou por pessoal devidamente qualificado para se evitarem situações de perigo.
- Este aparelho pode ser utilizado por crianças com idade igual ou superior a 8 anos e por pessoas com capacidades físicas, sensoriais ou mentais reduzidas, ou com falta de experiência e conhecimento, caso sejam supervisionadas ou lhes tenham sido dadas instruções relativas à utilização segura do aparelho e se tiverem sido alertadas para os perigos envolvidos. As crianças não podem brincar com o aparelho. A limpeza e a manutenção não podem ser efetuadas por crianças, a não ser que tenham idade superior a 8 anos e sejam supervisionadas.
- Mantenha o aparelho e o seu cabo fora do alcance de crianças com idade inferior a 8 anos.
- Para evitar o risco de incêndio, retire com frequência as migalhas que se acumulam no tabuleiro (consulte o Capítulo "Limpeza" no manual do utilizador).
- Não ligue o aparelho por baixo ou perto de cortinas ou de outros materiais inflamáveis nem sob armários de parede, para evitar o risco de incêndio.
- Verifique se a voltagem indicada na parte inferior do aparelho corresponde à voltagem elétrica local, antes de ligar o aparelho.
- Não deixe o aparelho a funcionar sem vigilância.
- Desligue imediatamente a torradeira da corrente se observar chamas ou fumos.
- Este aparelho destina-se apenas a torrar pão. Não coloque outros ingredientes no aparelho.
- O aparelho não se destina a ser operado através de um temporizador externo, nem de um sistema de controlo remoto independente.
- Não enrole o cabo de alimentação à volta da torradeira depois da utilização nem durante o armazenamento, pois isto pode danificar o cabo.
- Não coloque quaisquer objectos sobre a torradeira quando esta estiver ligada ou enquanto ainda estiver quente, para evitar o risco de danos ou incêndio.

Caution

- Esta torradeira destina-se unicamente a uma utilização doméstica e dentro de casa. Não se destina a utilizações comerciais nem industriais.
- Ligue o aparelho apenas a uma tomada com ligação à terra.
- Não deixe que o cabo de alimentação fique pendurado na extremidade da mesa ou bancada onde o aparelho está colocado.
- Desligue sempre da corrente após cada utilização.
- Não vire a torradeira ao contrário nem a sacuda para retirar as migalhas.
- A superfície da resistência está sujeita a calor residual após a utilização.

Campos eletromagnéticos (CEM)

Este aparelho cumpre todas as normas e regulamentos aplicáveis relativos à exposição a campos eletromagnéticos.

Reciclagem



Este símbolo significa que este produto não deve ser eliminado juntamente com os resíduos domésticos comuns (2012/19/UE).

Siga as normas do seu país para a recolha seletiva de produtos elétricos e eletrónicos. A eliminação correta ajuda a evitar consequências prejudiciais para o meio ambiente e para a saúde pública.

A não ser que seja indicado o contrário, todos os materiais da embalagem são fabricados com papel reciclado; consulte a marca PAP na embalagem.

Garantia e assistência

A Versuni oferece uma garantia de dois anos após a compra deste produto. Esta garantia não é válida se um defeito se dever a uma utilização incorreta ou a uma manutenção deficiente. A nossa garantia não afeta os seus direitos enquanto consumidor abrangidos pela lei. Para obter mais informações ou invocar a garantia, visite o nosso website www.philips.com/support.

Antes da primeira utilização

Coloque a torradeira numa superfície limpa e seca perto de uma tomada.

Antes da utilização inicial, remova quaisquer migalhas ou resíduos do tabuleiro para migalhas da torradeira.

Utilizar o aparelho

Nota:

Não utilize o aparelho sem o tabuleiro das migalhas.

Nunca force a entrada do pão nas ranhuras de torragem.

Nunca torre fatias de pão já barradas com manteiga. Tenha um cuidado redobrado ao torrar pães que contenham açúcar, compotas, passas ou bocados de fruta, devido ao risco de sobreaquecimento. Não coloque na torradeira fatias de pão dobradas, irregulares ou partidas, uma vez que podem ficar encravadas na ranhura ou presas na câmara de torragem.

- 1 Insira a ficha na tomada elétrica.
- 2 Coloque as fatias de pão nas ranhuras da torradeira.

Nunca coloque fatias de pão no topo da torradeira.

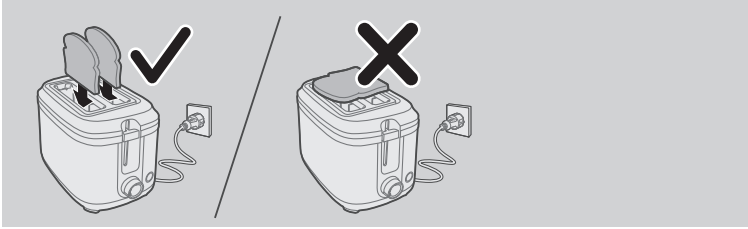

3 Rode o botão para ajustar o nível de torragem.

Podе escolher desde regulações de torragem mais clara ou mais escura consoante a sua preferência.

Para reaquecer pão, escolha a regulação de reaquecimento ☀️.

Para descongelar pão, escolha a regulação de descongelação ❄️.

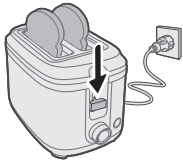
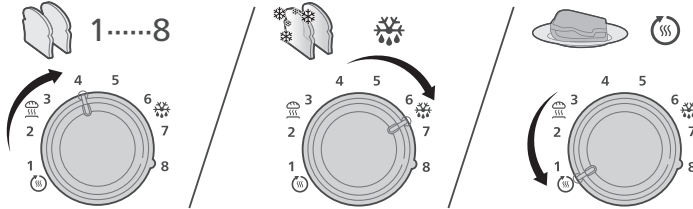

4 Prima para baixo o manípulo para levantar para inserir as fatias de pão dentro das ranhuras da torradeira.

O processo de torragem iniciará automaticamente.

Para parar a torragem a qualquer momento, prima o botão de paragem. A torradeira irá desligar automaticamente.

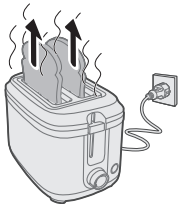

5 Quando o ciclo de torragem estiver concluído, as fatias de pão sobem automaticamente.

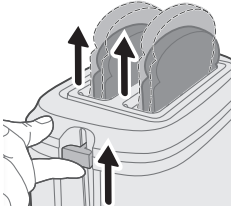

6 Utilize o manípulo para levantar para remover as torradas da torradeira com segurança.

Sugestão:

Pode utilizar diferentes regulações de torragem para torrar diferentes tipos de pão:

Para pão seco, fino ou duro, selecione uma regulação mais baixa. Este tipo de pão tem menos humidade e fica torrado mais rapidamente do que pão húmido, grosso ou fresco.

Para pão com frutas como pão de passas, selecione uma regulação mais baixa.

Para pão com um teor mais elevado de açúcar, selecione uma regulação mais baixa.

Para pão com uma textura mais consistente, como pão de centeio ou de trigo integral, selecione uma regulação mais elevada.

Ao torrar uma fatia de pão, a cor da torragem poderá variar ligeiramente de um lado para o outro.

Para pão que possa conter bocados soltos de alimentos, por exemplo, pão de passas e pão de trigo integral, remova os bocados soltos antes de colocar as fatias na ranhura. Isto pode evitar o risco de chamas/fumo resultante de bocados soltos de alimentos que ficam caídos ou colados na câmara de torragem.

Aquecer pão

1 Insira a ficha na tomada elétrica.

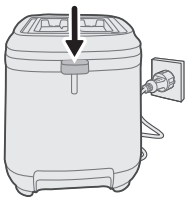

2 Pressione o manípulo da grelha de aquecimento para abrir a respetiva grelha.

3 Coloque os pães na grelha de aquecimento.

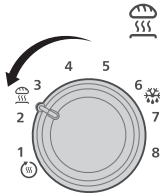
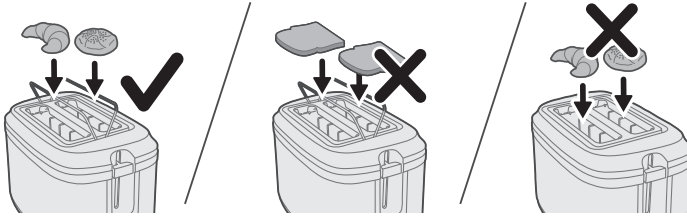

- 4 Rode o controlo de torragem para a regulação de aquecimento de pães .

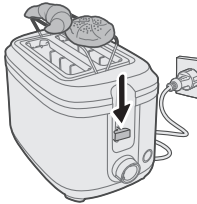

- 5 Prima para baixo o manípulo para levantar para iniciar.

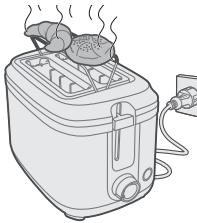

- 6 Aguarde até o ciclo de torragem estar concluído.

Nota:

Não coloque fatias de pão na grelha de aquecimento de pãezinhos para evitar danificar a torradeira.

Nunca coloque os pãezinhos a aquecer diretamente em cima da torradeira. Utilize sempre a grelha de aquecimento para evitar danificar a torradeira.

A grelha de aquecimento não se destina à descongelação de pães congelados. Quando utilizar a regulação para aquecimento de pão, evite utilizar a definição de descongelação em simultâneo.

Limpeza e manutenção

- 1 Certifique-se de que a torradeira está desligada da tomada e arrefeceu antes de a limpar.

114 Português

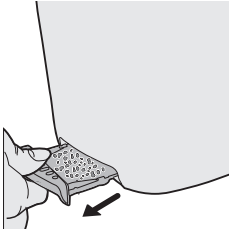

- 2 Remova com cuidado quaisquer migalhas e resíduos do tabuleiro para migalhas amovível.



- 3 Deite fora as migalhas e os resíduos num recipiente do lixo adequado.
- 4 Volte a inserir o tabuleiro para migalhas limpo na torradeira.

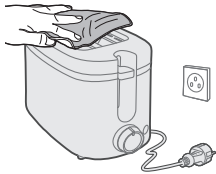

- 5 Limpe o exterior com um pano húmido e seque bem.

Introducere

Felicitări pentru achiziție și bun venit la Philips!

Pentru a beneficia pe deplin de asistența oferită de Philips, înregistrează-ți produsul la www.philips.com/welcome.

Descriere generală

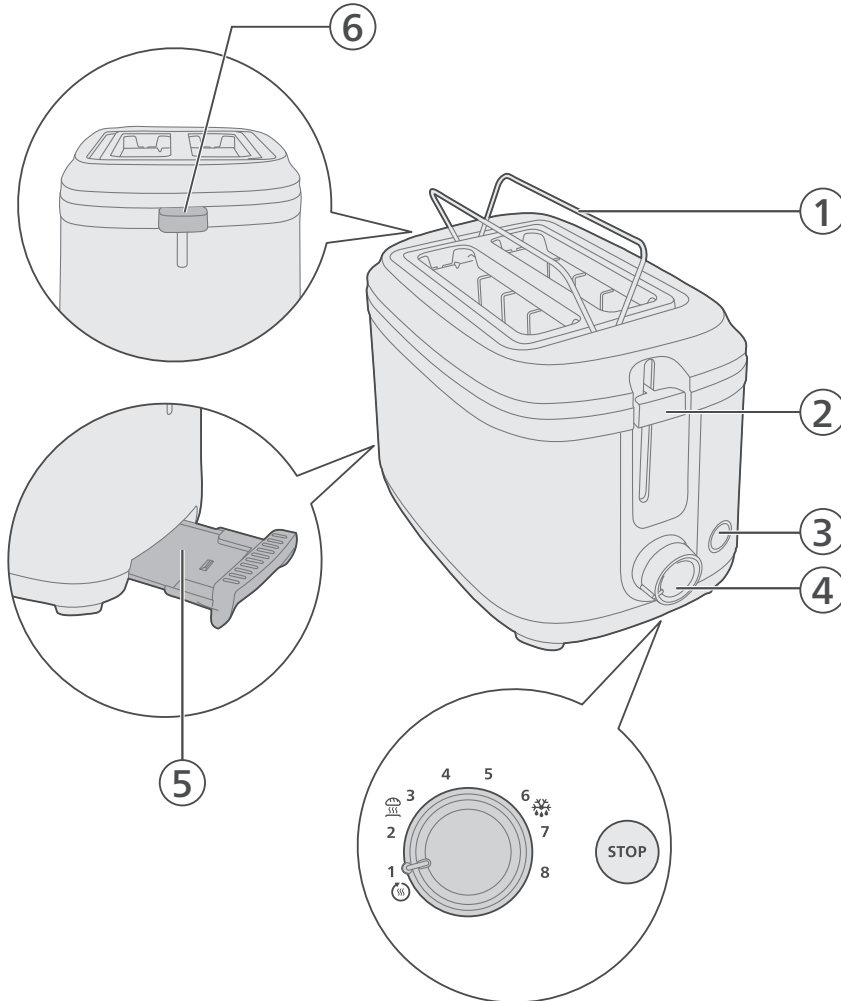

- 1 Grilaj de încălzire
- 2 Manetă de ridicare
- 3 Butonul Stop
- 4 Buton de comandă
- 5 Tavă pentru firimituri
- 6 Manetă grilaj de încălzire

Important

- Citește cu atenție aceste informații importante înainte de a utiliza aparatul și păstrează-le pentru a le putea consulta ulterior.

Pericol

- Nu introduce niciodată aparatul în apă.
- Nu introduce în prăjitor alimente prea mari sau împachetate în folie de aluminiu, deoarece riști să provoci un incendiu sau să te electrocuțezi.

Avertisment

- În cazul în care cablul de alimentare este deteriorat, acesta trebuie înlocuit întotdeauna de Philips, de un centru de service autorizat de Philips sau de personal calificat în domeniu, pentru a evita orice pericol.
- Acest aparat poate fi utilizat de către persoane care au capacități fizice, senzoriale sau mentale reduse sau care sunt lipsite de experiență și cunoștințe și copiii cu vârsta minimă de 8 ani dacă sunt supravegheați sau instruiți cu privire la utilizarea în condiții de siguranță a aparatului și înțeleg pericolele implicate. Copiii nu trebuie să se joace cu aparatul. Curățarea și întreținerea de către utilizator nu trebuie efectuate de copii, decât dacă aceștia au vârsta de peste 8 ani și sunt supravegheați.
- Nu lăsa aparatul și cablul acestuia la îndemâna copiilor sub 8 ani.
- Pentru a evita riscul de incendiu, îndepărtează frecvent firimiturile din tava de firimituri (consultă Manualul de utilizare, capitolul „Curățarea”).
- Nu folosi aparatul sub sau lângă perdele sau alte materiale inflamabile sau în nișe, deoarece aceasta poate conduce la incendii.
- Înainte de a conecta aparatul, verifică dacă tensiunea indicată în partea inferioară a aparatului corespunde tensiunii locale.
- Nu lăsa aparatul să funcționeze nesupravegheat.
- Scoate imediat prăjitorul din priză dacă începe să scoată fum.
- Acest aparat este conceput exclusiv pentru prăjirea pâinii. Nu pune alte ingrediente în aparat.
- Acest aparat nu este destinat operării prin intermediul unui cronometru exterior sau al unui sistem separat de control de la distanță.
- Nu înfășura cablul de alimentare în jurul prăjitorului după utilizare sau în timpul depozitării, deoarece acest lucru poate deteriora cablul.
- Nu așezați obiecte direct pe prăjitorul de pâine atunci când aparatul este pornit sau este încă fierbinte, deoarece acest lucru poate conduce la deteriorare sau incendiu.

Atenție

- Prăjitorul de pâine este destinat exclusiv uzului casnic și poate fi utilizat numai în interior. Nu este conceput pentru utilizare comercială sau industrială.
- Conectează aparatul numai la o priză de perete cu împământare.
- Nu lăsa cablul de alimentare să atârne peste marginea mesei sau a blatului pe care este așezat aparatul.
- Scoate întotdeauna aparatul din priză după utilizare.
- Nu ține aparatul cu capul în jos pentru a scutura firimiturile.
- După utilizare, suprafața elementului de încălzire este afectată de căldură reziduală.

Câmpuri electromagnetice (EMF)

Acest aparat respectă standardele și reglementările aplicabile privind expunerea la câmpuri electromagnetice.

Reciclarea



Acest simbol înseamnă că produsul nu poate fi eliminat împreună cu gunoiul menajer obișnuit (2012/19/UE).

Urmează regulile din țara ta pentru colectarea separată a produselor electrice și electronice. Eliminarea corectă contribuie la prevenirea consecințelor negative asupra mediului și asupra sănătății umane.

Cu excepția cazului în care se indică altfel, toate materialele de ambalare din cutie sunt fabricate din hârtie reciclată; vezi marcajul PAP de pe cutie.

Garanție și asistență

Versuni oferă o garanție de doi ani după achiziția acestui produs. Această garanție nu este valabilă dacă o defecțiune se datorează utilizării incorecte sau întreținerii necorespunzătoare. Garanția noastră nu îți afectează drepturile de consumator conferite prin lege. Pentru mai multe informații sau pentru revendicarea garanției, accesează site-ul nostru web www.philips.com/support.

Înainte de prima utilizare

Așează prăjitorul de pâine pe o suprafață curată și uscată, aproape de o priză electrică.

Îndepărtează firimiturile sau resturile din tava pentru firimituri a prăjitorului de pâine înainte de utilizarea inițială.

Utilizarea aparatului

Notă:

Nu folosi aparatul fără tava de firimituri.

Nu introdu niciodată forțat pâinea în fantele pentru prăjire.

Nu prăji niciodată felii de pâine care au fost unse cu unt. Fii extrem de atent când prăjești pâine care conține zahăr, conservanți, stafide sau bucăți de fructe, din cauza riscului de supraîncălzire. Nu folosi felii de pâine îndoite, degradate sau rupte în prăjitor, deoarece acestea se pot bloca în fantă sau în compartimentul de prăjire.

- 1 Introdu ștecărul în priza de alimentare.
- 2 Așează feliile de pâine în fantele prăjitorului de pâine.

Nu pune niciodată felii de pâine în partea de sus a prăjitorului de pâine.

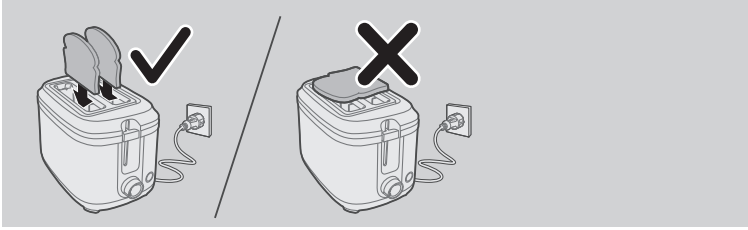

3 Rotește butonul pentru a regla nivelul de prăjire.

Poți alege între setările de lumină și întuneric, în funcție de preferințele tale.

Pentru a reîncălzi pâinea, apasă butonul pentru setarea de reîncălzire ☀.

Pentru a decongela pâine, apasă butonul pentru setarea de decongelare ❄.

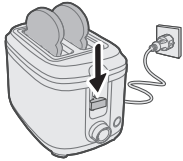
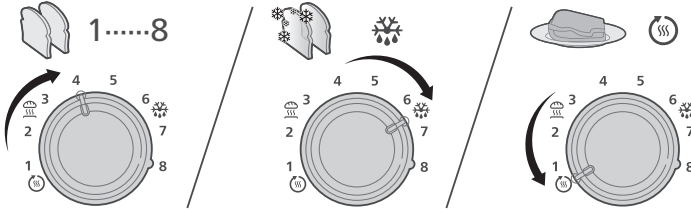

4 Apasă maneta de ridicare în jos pentru a coborî feliile de pâine în fantele de prăjire.

Procesul de prăjire va începe automat.

Pentru a opri prăjirea în orice moment, apasă butonul STOP. Prăjitorul de pâine se va opri imediat.



5 Când ciclul de prăjire este finalizat, feliile de pâine se vor ridica automat.

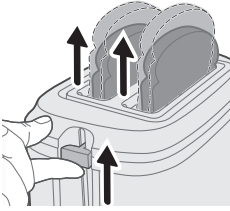

6 Utilizează maneta de ridicare pentru a scoate în siguranță articolele prăjite din prăjitor.

Sugestie:

Poți utiliza diferite setări de rumenire când prăjești diferite tipuri de pâine:

Pentru pâine uscată sau mai veche sau felii subțiri, selectează o setare mai redusă. Acest tip de pâine are o umiditate redusă și se va rumeni mai rapid decât pâinea umedă, groasă sau proaspătă.

Pentru pâine cu fructe, cum ar fi pâine cu stafide, selectează o setare mai redusă.

Pentru pâine cu conținut mai ridicat de zahăr, alege o setare mai redusă.

Pentru pâine mai grea, cum ar fi pâinea de seară sau din făină de grâu integrală, selectează o setare mai mare.

Când prăjești o singură felie de pâine, părțile feliei se pot rumeni ușor diferit.

Pentru pâine din care se pot desprinde bucăți, cum ar fi pâine cu stafide și din făină de grâu integrală, scoate bucățile desprinse înainte de a pune feliile de pâine în fantă. Astfel, poți evita eventualele flăcări/fum de la bucățile desprinse care cad/se lipesc în compartimentul prăjitorului.

Încălzirea chiflelor

1 Introdu ștecărul în priza de alimentare.

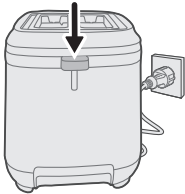

2 Apasă mânerul grilajului de încălzire pentru a desface grilajul.

3 Așează chiflele pe suportul de încălzire.

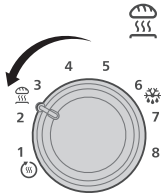
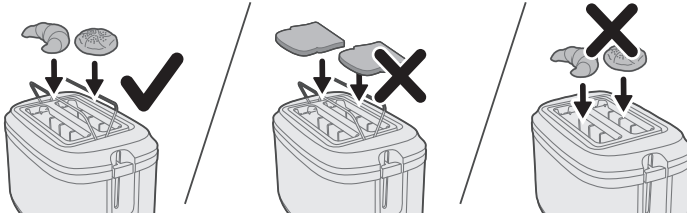

- 4 Rotește butonul de control al rumenirii la setarea pentru încălzirea chifelor .

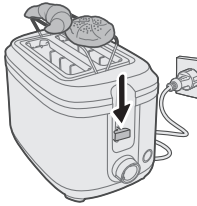

- 5 Apasă maneta de ridicare în jos pentru a porni.

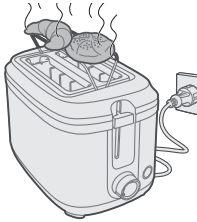

- 6 Așteaptă până când ciclul de prăjire este finalizat.

Notă:

Nu pune pâinea pe grilajul pentru încălzirea chifelor pentru a evita deteriorarea prăjitorului.

Nu pune niciodată chiflele care trebuie încălzite direct pe prăjitor. Utilizează întotdeauna grilajul de încălzire pentru a evita deteriorarea prăjitorului.

Grilajul pentru încălzirea chifelor nu este utilizat pentru dezghețarea chifelor congelate. Atunci când folosești setarea pentru încălzirea chifelor, evită să utilizezi setarea pentru decongelare în același timp

Curățare și întreținere

- 1 Asigură-te că prăjitorul de pâine este deconectat și s-a răcit înainte de curățare.

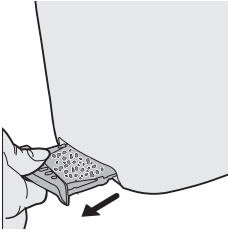

- 2 Îndepărtează cu grijă orice firimituri sau resturi din tava detașabilă pentru firimituri a prăjitorului de pâine.



- 3 Aruncă firimiturile sau resturile într-un recipient adecvat pentru deșeuri.
- 4 Reintrodu tava curată pentru firimituri înapoi în prăjitor.

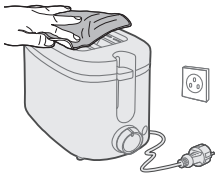

- 5 Șterge exteriorul cu o cârpă umedă și usucă-l bine.

Hyrje

Urime për blerjen dhe mirë se vini te Philips!

Për të përfituar plotësisht nga mbështetja që ofron Philips, regjistroni produktin në faqen www.philips.com/welcome.

Përshkrim i përgjithshëm

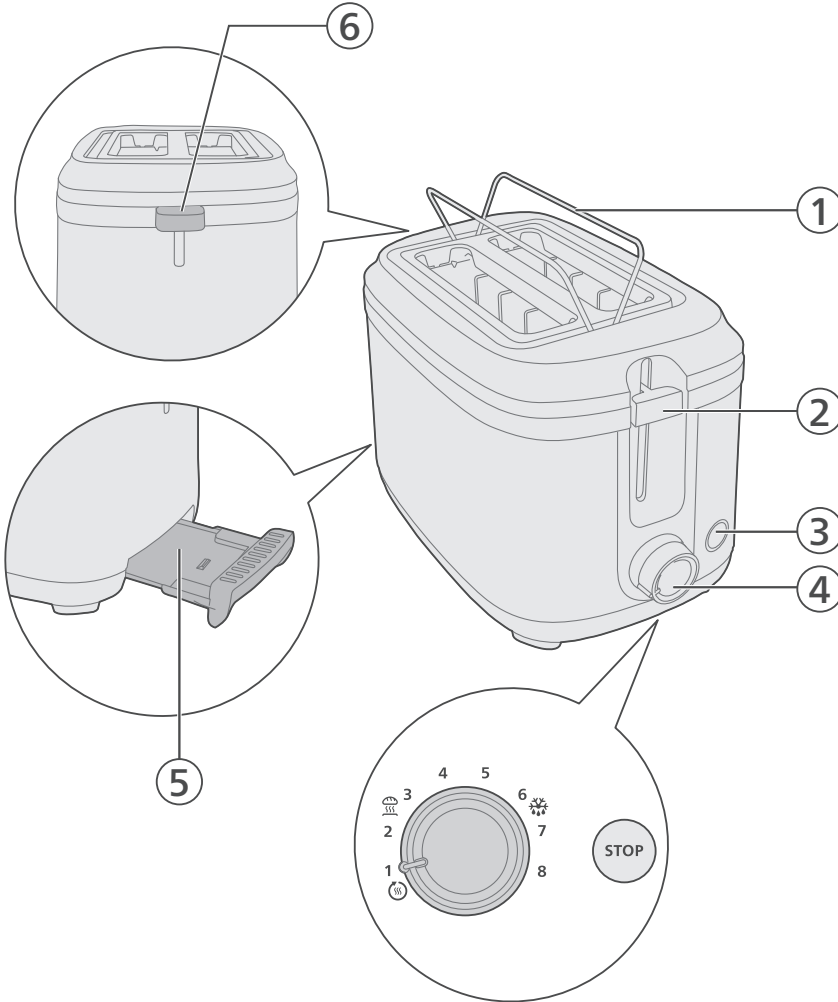

- 1 Rafti i ngrohjes
- 2 Leva ngritëse
- 3 Butoni i ndalimit
- 4 Çelësi i kontrollit
- 5 Tepsia e thërrimeve të thekësës
- 6 Leva e raftit të ngrohjes

E rëndësishme

- Lexoni me kujdes këtë informacion të rëndësishëm përpara se ta vini në punë pajisjen dhe ruajeni për referencë në të ardhmen.

Rezik

- Mos e zhysni kurrë pajisjen në ujë.
- Mos futni në thekëse ushqime shumë të mëdha dhe paketim me fletë metalike, sepse këto mund të bëhen shkak për zjarr ose goditje elektrike.

Paralajmërim

- Nëse kordoni elektrik është i dëmtuar, ai duhet ndërruar nga "Philips", nga një pikë servisi e autorizuar nga "Philips" ose nga persona me kualifikim të ngjashëm, në mënyrë që të shmangni rreziqet.
- Kjo pajisje mund të përdoret nga fëmijë të moshës 8 vjeç e lart dhe nga persona me aftësi të kufizuara fizike, ndijore ose mendore, apo që kanë mungesë përvojë dhe njohurish vetëm nëse ata mbikëqyren ose udhëzohen për përdorimin e sigurt të pajisjes dhe nëse kuptojnë rreziqet e përfshira. Fëmijët nuk duhet të luajnë me pajisjen. Pastrimi dhe mirëmbajtja nga përdoruesi nuk duhen kryer nga fëmijët, përveç nëse janë më të mëdhenj se 8 vjeç dhe nën mbikëqyrje.
- Mbajeni pajisjen dhe kordonin larg vendeve ku mund të arrihet nga fëmijët më të vegjël se 8 vjeç.
- Për të shmangur rrezikun e zjarrit, pastroni shpesh thërrmijat nga pjata e thërrmijave (shihni kapitullin "Pastrimi" në manualin e përdorimit).
- Mos e përdorni pajisjen nën ose pranë perdeve apo materialeve të tjera që marrin flakë dhe nën dollapët në mur, sepse kjo mund të bëhet shkak për zjarr.
- Përpara se ta vini në punë pajisjen kontrolloni nëse tensioni i treguar në pjesën e poshtme të pajisjes përkon me tensionin e rrjetit elektrik lokal.
- Mos e lini pajisjen në punë pa mbikëqyrje.
- Hiqni menjëherë spinën e thekëses nga priza nëse shihni zjarr ose tym.
- Kjo pajisje është parashikuar vetëm për thekjen e bukës. Mos vendosni përbërës të tjerë në pajisje.
- Pajisja nuk është menduar të vihet në përdorim me anë të një kohëmatësi të jashtëm apo një sistemi të veçantë për komandimin nga distanca.
- Mos e mbështillni kordonin elektrik përreth thekëses pas përdorimit ose gjatë vendosjes në ruajtje, sepse kjo mund të dëmtojë kordonin elektrik.
- Mos vendosni ndonjë send tjetër mbi thekëse kur pajisja është e ndezur apo kur është ende e nxehtë, sepse mund të shkaktojë dëmtim ose zjarr.

Kujdes

- Thekësja është parashikuar për përdorim familjar dhe mund të përdoret vetëm në ambient të brendshëm. Ajo nuk është parashikuar për përdorim tregtar ose industrial.
- Pajisjen lidhni vetëm me priza të tokëzuara.
- Mos lejoni që kordoni elektrik të varet jashtë cepit të tavolinës apo të syprinës së banakut mbi të cilin ndodhet pajisja.
- Hiqeni gjithnjë pajisjen nga priza pas përdorimit.
- Mos e mbani pajisjen të kthyer përbmys dhe mos e shkundni atë për të larguar thërrmijat.
- Në sipërfaqen e rezistencës mbetet akoma nxehtësi pas përdorimit.

Fushat elektromagnetike (EMF)

Kjo pajisje është në përputhje me standardet dhe rregulloret në fuqi për ekspozimin ndaj fushave elektromagnetike.

Riciklimi



Ky simbol do të thotë që produkti nuk duhet të hidhet me mbeturinat normale të shtëpisë (2012/19/BE). Ndiqni rregullat shtetërore për hedhjen e veçuar të produkteve elektrike dhe elektronike. Hedhja e duhur ndihmon në parandalimin e pasojave negative ndaj mjedisit dhe shëndetit të njeriut. Përveç nëse përcaktohet ndryshe, i gjithë materiali i paketimit në kuti është prej letre të ricikluar; shikoni markimin PAP në kuti.

Garancia dhe mbështetja

Versuni ofron një garanci dyvjeçare pas blerjes për këtë produkt. Kjo garanci nuk vlen nëse defekti ndodh për shkak përdorimit të gabuar apo mosmirëmbajtjeje. Garancia jonë nuk prek të drejtat tuaja sipas ligjit si konsumator. Për më shumë informacion ose për të përdorur garancinë, vizitoni faqen tonë të internetit www.philips.com/support.

Përpara përdorimit të parë

Vendoseni thekësen në një sipërfaqe të pastër dhe të thatë afër një prize.

Hiqni thërrimet ose mbeturinat nga tepsia e thërrimeve të thekëses përpara përdorimit fillestar.

Përdorimi i pajisjes

Shënim:

Mos e përdorni pajisjen pa pjatën e thërrimeve.

Asnjëherë mos e futni bukën me forcë në foletë e thekjes.

Asnjëherë mos thekni feta buke që janë lyer më parë me gjalpë. Bëni shumë kujdes kur thekni bukë që përmbajnë sheqer, marmelatë, rrush të thatë ose copa frutash për shkak të rrezikut të mbinxehjes. Mos përdorni feta buke të përthyera, të dëmtuara ose të këputura në thekëse, sepse ato mund të bllokohen në fole ose të ngecin në dhomën e thekjes.

- 1 Fusni spinën në prizë.
- 2 Vendosni fetat e bukës në foletë e thekëses.

Mos vendosni kurrë feta buke në pjesën e sipërme të thekëses.

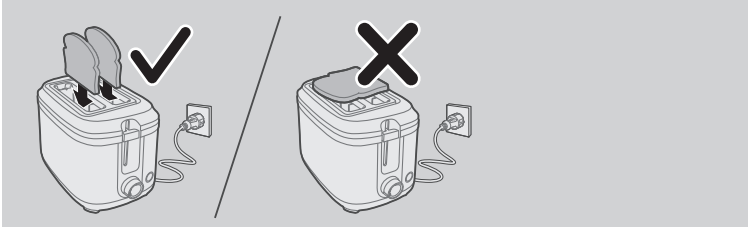

3 Rotulloni çelësin për të rregulluar nivelin e thekjes.

Mund të zgjidhni nga cilësimi pak deri shumë sipas dëshirës.

Për ta ringrohur bukën, zgjidhni cilësimin e ringrohjes ☀.

Për ta shkrirë bukën, zgjidhni cilësimin e shkrirjes ☞.

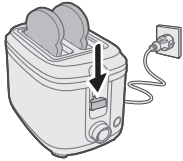
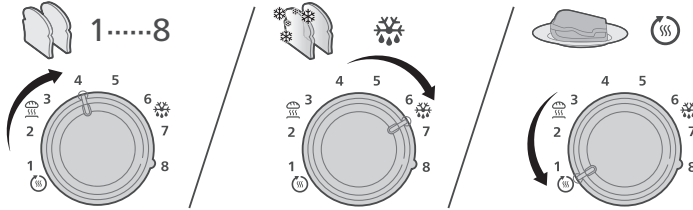

4 Shtypni levën ngritëse për poshtë për të ulur fetat e bukës në foletë e thekjes.

Procesi i thekjes nis automatikisht.

Për ta ndaluar thekjen në çfarëdo kohe, shtypni butonin e ndalimit. Thekësja fiket menjëherë.



5 Kur të përfundojë cikli i thekjes, fetat e bukës ngrihen automatikisht.

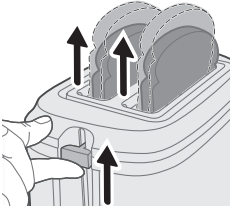

6 Përdor levën ngritëse për ta hequr në mënyrë të sigurt artikujt e thekur nga thekësja.

Këshillë:

Ju mund të përdorni cilësime të ndryshme thekjeje sipas llojeve të ndryshme të bukës që theket:

Për bukë të thatë, të hollë ose të ndenjtur zgjidhni një cilësim të ulët. Ky lloj buke ka më pak lagështirë dhe do të theket më shpejt sesa buka e lagësht, e trashë ose buka e freskët.

Për bukë me fruta, për shembull bukë me rrush të thatë, zgjidhni një cilësim të ulët.

Për bukë që përmban shumë sheqer, zgjidhni një cilësim të ulët.

Për bukët më të ngjeshura, si për shembull buka e thekrës ose buka integrale, zgjidhni një cilësim të lartë.

Kur thekni një fetë buke, skuqja e thekjes mund të ndryshojë paksa nga njëra anë në tjetrën.

Për bukët që mund të kenë copëza të lira ushqimi, për shembull buka me rrush të thatë dhe buka integrale, hiqni copëzat e lira përpara se të futni fetat e bukës në thekësë. Kjo mund të shmangë flakën/tymin e mundshëm që vjen si rezultat i rrëzimit/ngjitjes së copëzave të lira të ushqimit në hapësirën e thekësës.

Ngrohja e simiteve

1 Fusni spinën në prizë.

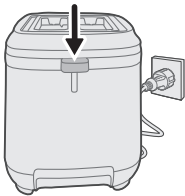

2 Shtyni poshtë levën e raftit të ngrohjes për të nxjerrë jashtë dhe hapur raftin e ngrohjes.

3 Vendosini simitet në skarën e ngrohjes.

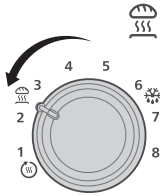
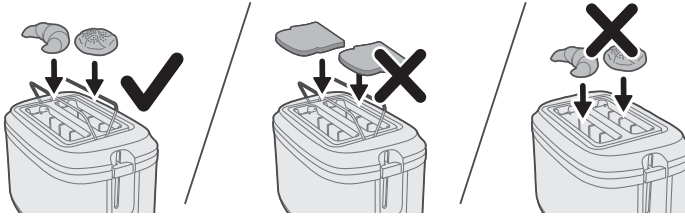

- 4 Kthejeni komandën e thekjes në cilësimin e ngrohjes së simiteve .

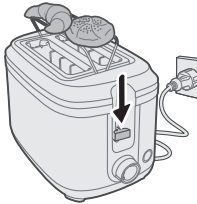

- 5 Shtyni levën ngritëse për poshtë për të nisur.

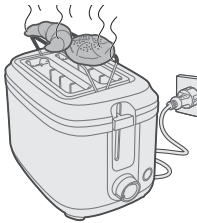

- 6 Prisni derisa të përfundojë cikli i thekjes.

Shënim:

Mos vendosni bukë mbi raftin e ngrohjes së kulaçeve për të shmangur dëmtimin e thekësës.

Asnjëherë mos vendosni paninet për ngrohje direkt mbi thekësë. Përdorni gjithmonë raftin e ngrohjes, për të shmangur dëmtimin e thekësës.

Rafti i ngrohjes së kulaçeve nuk duhet përdorur për shkrirjen e kulaçeve të ngrira. Kur përdorni cilësimin e ngrohjes së simiteve, shmangni cilësimin e shkrirjes në të njëjtën kohë

Pastrimi dhe mirëmbajtja

- 1 Sigurohuni që thekësja të jetë hequr nga priza dhe të jetë ftohur përpara se ta pastroni.

128 Shqip

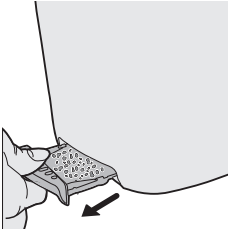

2 Hiqni me kujdes thërrimet ose mbeturinat nga tepsia e heqshme e thërrimeve të thekëses.



3 Hidhni thërrimet ose mbeturinat në një enë të përshtatshme mbeturinash.

4 Rifuteni tepsinë e pastruar të thërrimeve në thekëse.

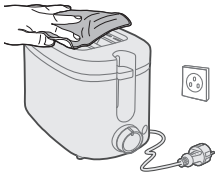

5 Fshijeni pjesën e jashtme me një leckë të lagur dhe thajeni tërësisht.

Uvod

Čestitamo vam za nakup in dobrodošli pri Philipsu!

Da bi izkoristili vse prednosti Philipsove podpore, izdelek registrirajte na www.philips.com/welcome.

Splošni opis

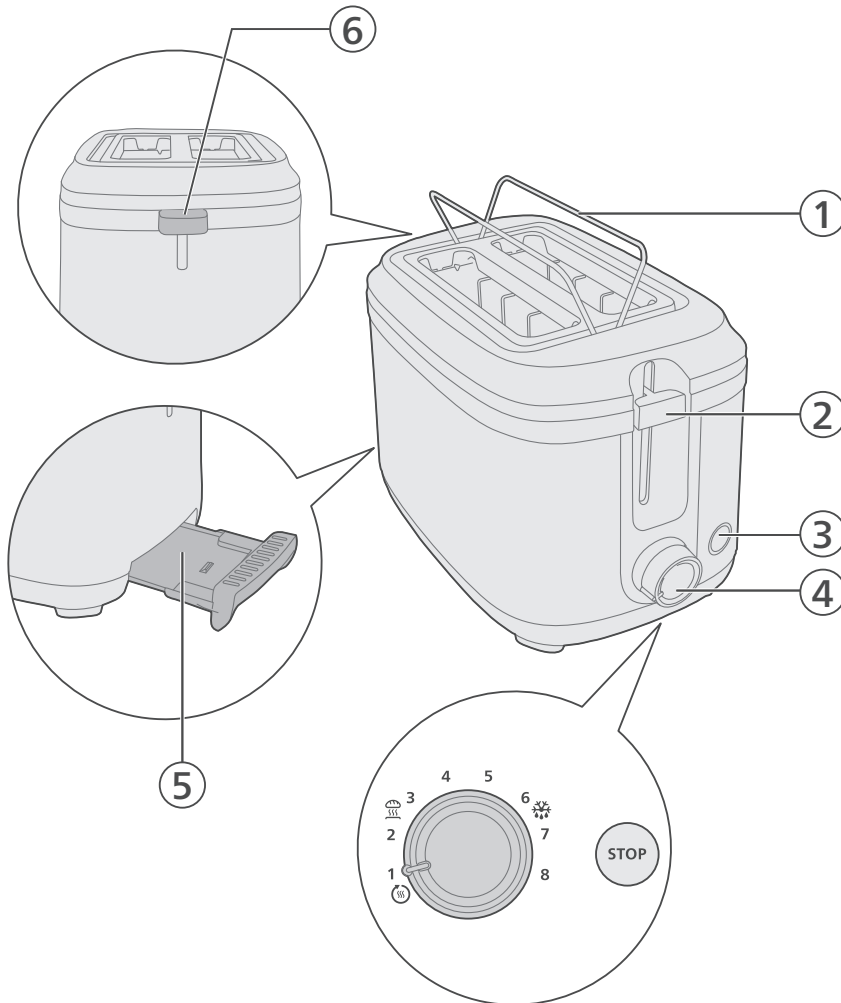

- 1 Nosilec za pogrevanje
- 2 Ročica za dviganje
- 3 Gumb za ustavitev
- 4 Regulator
- 5 Pladenj opekača za drobtine
- 6 Ročica nosilca za pogrevanje

Pomembno

- Pred uporabo aparata natančno preberite te pomembne informacije in jih shranite za poznejšo uporabo.

Nevarnost

- aparata ne potaplajte v vodo.
- V aparat ne vstavljajte prevelikih količin hrane in v alu folijo zavitih paketov, saj to lahko povzroči požar ali električni udar.

Opozorilo

- Poškodovani napajalni kabel sme zamenjati samo družba Philips, Philipsov pooblaščen servis ali ustrezno usposobljeno oseboje.
- Ta aparat lahko uporabljajo otroci od 8. leta starosti naprej in osebe z zmanjšanimi fizičnimi ali psihičnimi sposobnostmi ali s pomanjkljivimi izkušnjami in znanjem, če so prejele navodila glede varne uporabe aparata ali jih pri uporabi nadzoruje odgovorna oseba, ki jih opozori na morebitne nevarnosti. Otroci naj se ne igrajo z aparatom. Otroci aparata ne smejo čistiti in vzdrževati, če niso starejši od 8 in pod nadzorom.
- Aparat in kabel hranite izven dosega otrok pod 8. letom starosti.
- Da preprečite nevarnost požara, drobtine sproti odstranjujte s pladnja za drobtine (oglejte si poglavje "Čiščenje" v uporabniškem priročniku).
- Naprave ne uporabljajte pod ali v bližini zaves ali drugih vnetljivih materialov oziroma pod stenskimi omaricami, saj lahko to povzroči požar.
- Pred priključitvijo aparata na električno omrežje preverite, ali na dnu aparata navedena napetost ustreza napetosti lokalnega električnega omrežja.
- Aparata ne pustite delovati brez nadzora.
- Če opazite ogenj ali dim, opekač takoj izključite iz električnega omrežja.
- Ta aparat je namenjen samo za pripravo opečenega kruha. V napravo ne vstavljajte drugih sestavin.
- Aparata ne upravljajte z zunanjim časovnikom ali ločenim sistemom za daljinsko upravljanje.
- Napajalnega kabla po uporabi ali med hrambo ne navijte okoli opekača, ker s tem lahko poškodujete kabel.
- Ko je opekač vklopljen ali vroč, nanj ne polagajte drugih predmetov, ker s tem lahko povzročite poškodovanje ali požar.

Pozor

- Opekač je namenjen samo za uporabo v gospodinjstvu in se lahko uporablja samo v zaprtih prostorih. Ni namenjen storitveni ali industrijski uporabi.
- Aparat priključite le na ozemljeno vtičnico.
- Napajalni kabel naj ne visi preko roba mize ali pulta, na katerega je postavljen aparat.
- Po uporabi aparat vedno izklopite iz omrežne vtičnice.
- Aparata ne držite obrnjenega navzdol in ga ne stresajte, da bi odstranili drobtine.
- Površina grelnega elementa je lahko vroča še nekaj časa po uporabi.

Elektromagnetna polja (EMF)

Ta aparat ustreza veljavnim standardom in predpisom glede izpostavljenosti elektromagnetnim poljem.

Recikliranje



Ta simbol pomeni, da izdelka ne smete odlagati skupaj z običajnimi gospodinjskimi odpadki (2012/19/EU). Upoštevajte državne predpise za ločeno zbiranje električnih in elektronskih izdelkov. S pravilnim odlaganjem pripomorete k preprečevanju negativnih vplivov na okolje in zdravje ljudi.

Ves embalažni material v škatli je izdelan iz recikliranega papirja, razen če je navedeno drugače. Oglejte si oznako PAP na škatli.

Garancija in podpora

Versuni za ta izdelek nudi dveletno garancijo po nakupu. Ta garancija ne velja, če je okvara posledica nepravilne uporabe ali slabega vzdrževanja. Naša garancija ne vpliva na vaše pravice, ki jih imate kot potrošnik v skladu z zakonodajo. Za več informacij ali za uveljavljanje garancije obiščite naše spletno mesto www.philips.com/support.

Pred prvo uporabo

Postavite opekač na čisto in suho površino v bližini električne vtičnice.

Pred uporabo odstranite drobtine ali ostanke s pladnja opekača za drobtine.

Uporaba aparata

Opomba:

Aparata ne uporabljajte brez pladnja za drobtine.

Nikoli ne vstavljajte kruha na silo v reže opekača.

Nikoli ne opekajte rezin kruha, ki so bile namazane z maslom. Zaradi nevarnosti prekomernega opekanja bodite še posebej previdni pri opekanju kruha, ki vsebuje sladkor, konzervanse, rozine ali koščke sadja. V opekaču ne uporabljajte prepognjenih, poškodovanih ali prelomljenih rezin kruha, saj se lahko zataknejo v reži ali obtičijo v prostoru za opekanje.

- 1 Vtič vstavite v omrežno vtičnico.
- 2 Rezine kruha položite v reži opekača.

Nikoli ne postavljajte rezin kruha na vrh opekača.

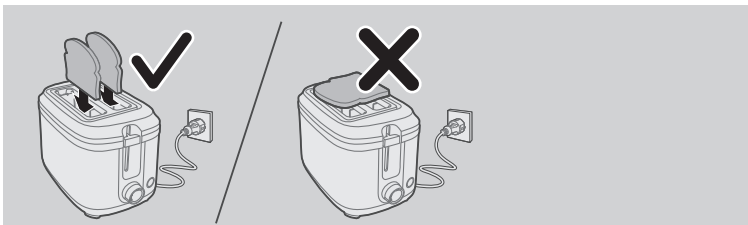

- 3 Za nastavev stopnje opekanja obrnite gumb.

132 Slovenščina

Glede na svoje želje lahko izberete stopnjo opekanja od rahle do močne.

Kruh pogrejte tako, da izberete nastavev za pogrevanje ☀️.

Kruh odmrznete tako, da izberete nastavev za odmrzovanje ❄️.

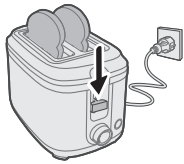
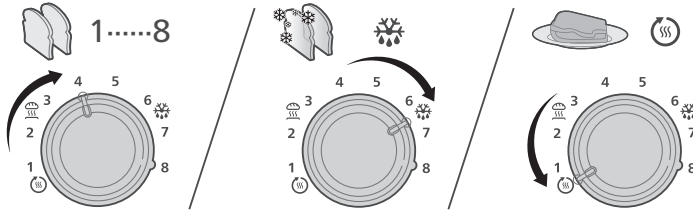

- 4** Pritisnite ročico za dviganje navzdol, da se rezine kruha spustijo v reži za opekanje. Postopek opekanja se bo začel samodejno. Če želite opekanje kadar koli ustaviti, pritisnite gumb za ustavev. Opekač se bo takoj izklopil.

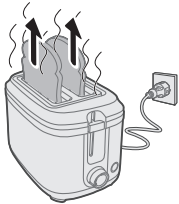

- 5** Ko se cikl opekanja konča, se rezine kruha samodejno dvignejo.

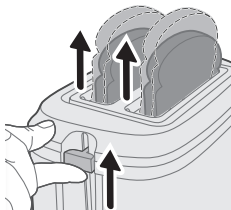

- 6** Za varno odstranjevanje opečenih izdelkov iz opekača uporabite ročico za dviganje.

Namig:

Pri opekanju različnih vrst kruha lahko uporabite različne nastavitve za stopnjo opekanja:

Za suh, tanek ali postan kruh izberite nižjo stopnjo opekanja. Tak kruh ima manj vlage in bo opečen hitreje kot vlažen, debelo narezan ali svež kruh.

Za sadni kruh, kot je kruh z rozinami, izberite nižjo stopnjo.

Za kruh z večjo vsebnostjo sladkorja izberite nižjo stopnjo.

Za kruh z gostejšo teksturo, kot je rženi ali polnozrnat kruh, izberite višjo stopnjo.

Ko opečete rezino kruha, boste morda opazili rahlo neenakomerno zapečenost obeh strani rezine.

Pri kruhu, na katerem so lahko koščki, na primer pri kruhu z rozinami in polnozrnatem kruhu, jih odstranite, preden vstavite rezine kruha v reži. Tako se lahko izognete morebitnemu ognju/dimu, ki bi lahko nastal zaradi koščkov, ki bi padli/se prilepili v prostor opekača.

Pogrevanje žemljic

- 1 Vtič vstavite v omrežno vtičnico.

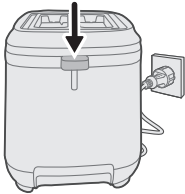

- 2 Vzvod nosilca za segrevanje potisnite navzdol, da razširite nosilec.

- 3 Žemljice položite na nosilec za pogrevanje.

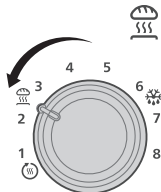
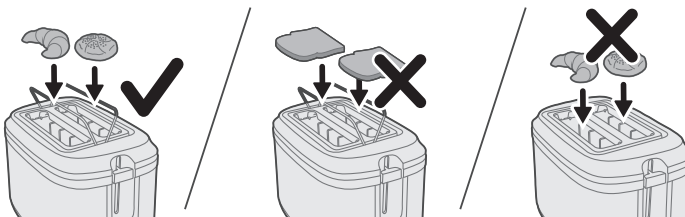

- 4 Regulator zapečenosti nastavite na nastavev za pogrevanje žemljic .

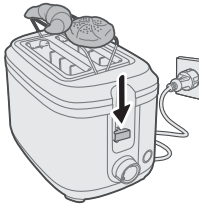

- 5 Za zagon pritisnite ročico za dviganje navzdol.

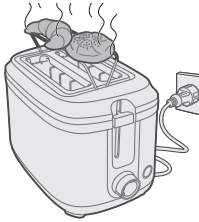

- 6 Počakajte, da se opekanje konča.

Opomba:

Ne postavljajte kruha na nosilec za pogrevanje žemljic, da ne poškodujete opekača.

Žemljic, ki jih boste pogrevali, ne postavite neposredno na vrh opekača. Vedno uporabite nosilec za pogrevanje, da ne bi poškodovali opekača.

Nosilec za pogrevanje žemljic ni namenjen za odmrzovanje zamrznjenih žemljic. Pri uporabi nastavitve za pogrevanje žemljic sočasno ne uporabljajte nastavitve za odmrzovanje.

Čiščenje in vzdrževanje

- 1 Pred čiščenjem se prepričajte, da je opekač izklopljen iz električnega omrežja in da se je ohladil.

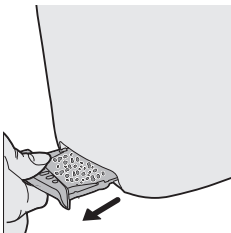

- 2 Z odstranljivega pladnja opekača za drobtine previdno odstranite drobtine ali ostanke.

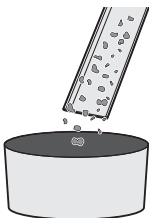

- 3 Drobtine ali ostanke odvrzite v primeren zabojnik za odpadke.

- 4 Čist pladenj za drobtine ponovno vstavite v opekač.

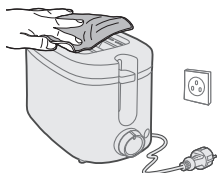

- 5 Zunanost opekača obrišite z vlažno krpo in temeljito osušite.

Úvod

Blahoželáme vám ku kúpe a vítame vás medzi používateľmi produktov spoločnosti Philips.
Ak chcete naplno využiť podporu ponúkanú spoločnosťou Philips, zaregistrujte svoj produkt na lokalite www.philips.com/welcome.

Opis zariadenia

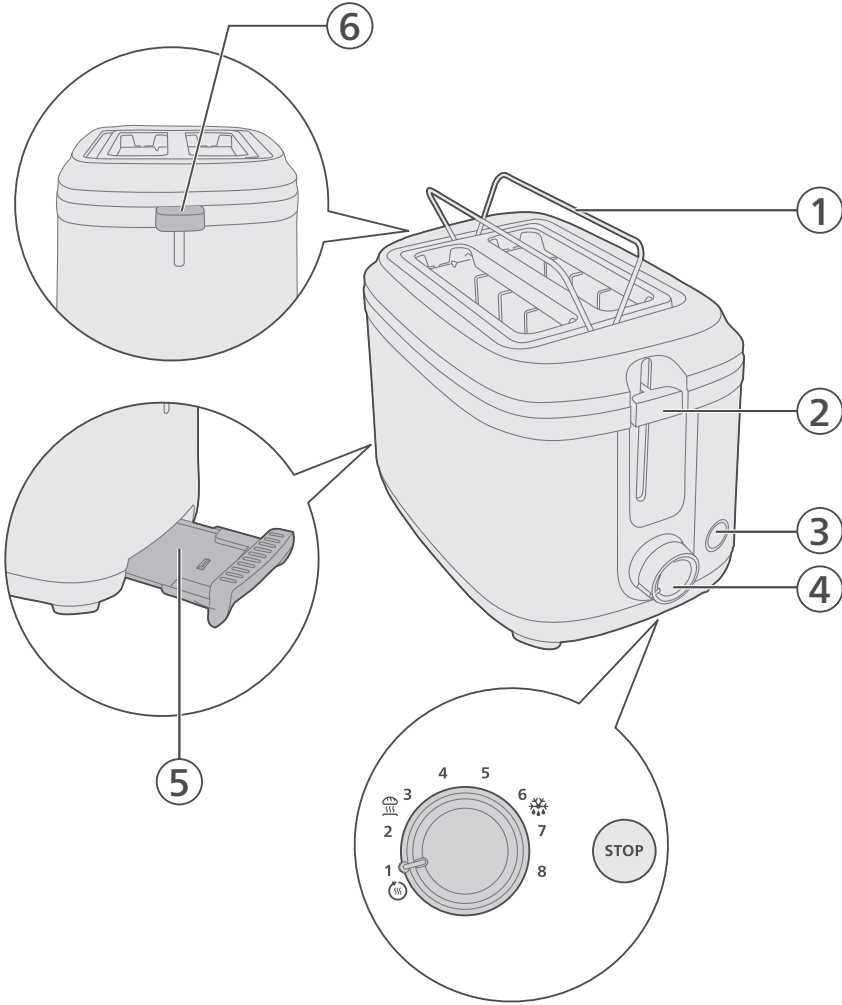

- 1 Rošt na ohrevanie
- 2 Zdvíhacia páčka
- 3 Tlačidlo zastavenia
- 4 Otočný ovládač
- 5 Podnos na odrobinky
- 6 Páčka roštu na ohrevanie

Dôležité

- Pred použitím zariadenia si pozorne prečítajte tieto dôležité informácie a odložte si ich na neskoršie použitie.

Nebezpečenstvo

- Zariadenie nikdy neponárajte do vody.
- Do zariadenia nesmiete vkladať príliš veľké kusy chleba ani alobal, pretože by ste mohli spôsobiť požiar alebo zásah elektrickým prúdom.

Varovanie

- Ak sa poškodí napájací kábel, nechajte ho vymeniť v spoločnosti Philips, v servisnom stredisku autorizovanom spoločnosťou Philips alebo prostredníctvom osoby s podobnou kvalifikáciou, aby nedošlo k nebezpečnej situácii.
- Toto zariadenie môžu používať deti staršie ako 8 rokov a osoby, ktoré majú obmedzené telesné, zmyslové alebo mentálne schopnosti alebo nemajú dostatok skúseností a znalostí, pokiaľ sú pod dozorom alebo im bolo vysvetlené bezpečné používanie tohto zariadenia a za predpokladu, že rozumejú príslušným rizikám. Deti sa nesmú hrať s týmto spotrebičom. Toto zariadenie smú čistiť a udržiavať iba deti staršie ako 8 rokov a musia byť pritom pod dozorom.
- Zariadenie a jeho kábel uchovávajte mimo dosahu detí mladších ako 8 rokov.
- Aby ste predišli riziku požiaru, pravidelne vyprázdňujte podnos na odrobinky (v návode na použitie si pozrite kapitolu „Čistenie“).
- Zariadenie nepoužívajte pod záclonami alebo inými horľavými materiálmi ani v ich blízkosti, ani pod nástennými skrinkami, pretože to môže spôsobiť požiar.
- Pred zapojením zariadenia skontrolujte, či napätie uvedené na spodnej časti zariadenia zodpovedá napätiu v miestnej sieti.
- Počas používania nenechávajte zariadenie bez dozoru.
- Ak dôjde k vzniku ohňa alebo dymu, hriankovač ihneď odpojte od elektrickej siete.
- Toto zariadenie je určené len na hriankovanie chleba. Do zariadenia nekladajte žiadne iné suroviny.
- Zariadenie nie je určené na ovládanie prostredníctvom externého časovača ani samostatného systému diaľkového ovládania.
- Napájací kábel nenamotávajte okolo hriankovača po použití ani počas skladovania, pretože by sa kábel mohol poškodiť.
- Kým je zariadenie zapnuté alebo horúce, na hriankovač nekladajte žiadne iné predmety, pretože by ste mohli spôsobiť poškodenie alebo požiar.

Upozornenie

- Hriankovač je určený len na použitie v domácnosti a môže sa používať len v interiéri. Nie je určený na komerčné ani priemyselné využitie.
- Zariadenie pripojte jedine do uzemnenej zásuvky.
- Nedovoľte, aby napájací kábel previsal cez okraj stola alebo kuchynskej linky, na ktorej je zariadenie položené.
- Po použití vždy odpojte zariadenie zo siete.
- Zariadenie nedržte hore nohami a netraste ním, aby ste odstránili omrvinky.
- Povrch ohrevného telesa vyžaruje po použití zvyškové teplo.

Elektromagnetické polia (EMF)

Tento spotrebič vyhovuje príslušným normám a smerniciam týkajúcim sa vystavenia elektromagnetickým poliam.

Recyklácia



Tento symbol znamená, že výrobok sa nesmie likvidovať s bežným komunálnym odpadom (2012/19/EÚ).

Postupujte podľa predpisov platných vo vašej krajine pre separovaný zber elektrických a elektronických výrobkov. Správna likvidácia pomáha zabrániť negatívnym dopadom na životné prostredie a ľudské zdravie.

Ak nie je uvedené inak, všetok baliaci materiál v škatuli je vyrobený z recyklovaného papiera; pozrite označenie PAP na škatuli.

Záruka a podpora

Spoločnosť Versuni ponúka dvojročnú záruku po zakúpení tohto produktu. Táto záruka neplatí na poškodenie spôsobené nesprávnym používaním alebo nedostatočnou údržbou. Naša záruka nemá podľa zákona vplyv na vaše práva spotrebiteľa. Ďalšie informácie alebo uplatnenie záruky nájdete na našej webovej stránke www.philips.com/support.

Pred prvým použitím

Hriankovač umiestnite na čistý a suchý povrch v blízkosti elektrickej zásuvky.

Pred prvým použitím odstráňte všetky omrvinky alebo nečistoty z podnosu na odrobinky v hriankovači.

Používanie spotrebiča

Poznámka:

Zariadenie nepoužívajte bez podnosu na odrobinky.

Chlieb do otvorov na opekanie nikdy netlačte násilím.

Nikdy neopekajte plátky chleba, ktoré sú natreté maslom. Buďte obzvlášť opatrní pri opekaní chleba, ktorý obsahuje cukor, náplne, hrozienka alebo kúsky ovocia, pretože hrozí riziko prehriatia. V hriankovači nepoužívajte ohnuté, poškodené alebo zlomené krajce chleba, pretože by sa mohli zaseknúť v štrbine alebo uviaznuť v komore hriankovača.

- 1 Zástrčku zasuňte do elektrickej zásuvky.
- 2 Plátky chleba vložte do otvorov hriankovača.

Plátky chleba nikdy neumiestňujte na vrchnú časť hriankovača.

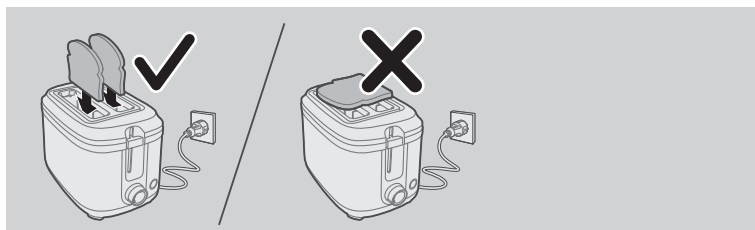

3 Otáčaním regulátora nastavte úroveň opekania.

Môžete si vybrať medzi svetlým a tmavým nastavením podľa svojich preferencií.

Ak chcete chlieb opätovne zohriať, stlačte tlačidlo nastavenia opakovaného ohrevu ☀️.

Ak chcete chlieb rozmraziť, stlačte tlačidlo nastavenia rozmrazovania ❄️.

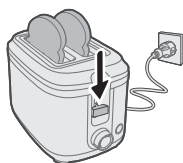
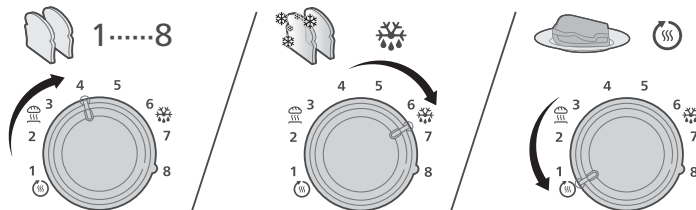

4 Stlačte zdvíhaciu páčku, aby ste vložili plátky chleba do otvorov na opekanie.

Proces opekania sa spustí automaticky.

Ak chcete opekanie kedykoľvek zastaviť, stlačte tlačidlo zastavenia. Hriankovač sa okamžite vypne.

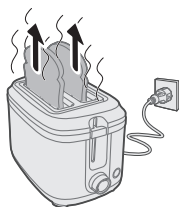

5 Po skončení cyklu opekania sa plátky chleba automaticky zdvihnú.

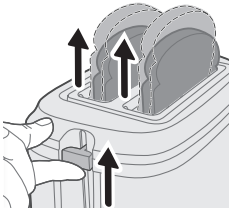

6 Pomocou zdvíhacej páčky bezpečne vyberte opečené toasty z hriankovača.

Tip:

Pri opekaní rôznych druhov chleba môžete použiť rôzne nastavenia opekania:

V prípade suchého, tenkého alebo staršieho chleba vyberte nižšie nastavenie. Tento typ chleba obsahuje menej vlhkosti a rýchlejšie sa opečie do hneदा než vlhký, hrubý alebo čerstvý chlieb.

Pri ovocnom chlebe, ako je chlieb s hrozičkami, zvolte nižšie nastavenie.

Pri chlebe s vyšším obsahom cukru vyberte nižšie nastavenie.

Pri chlebe s hustejšou textúrou, napr. ražný chlieb alebo celozrnný chlieb, použite vyššie nastavenie.

Pri opekaní jedného plátku chleba sa môže opekanie z jednej strany mierne líšiť.

V prípade chleba, ktorý môže mať voľné kúsky potravín, napríklad chlieb s hrozičkami a celozrnný chlieb, voľné kúsky odstráňte pred vložením plátkov chleba do otvoru. Môžete tak predísť vzniku potenciálnemu plameňu/dymu v dôsledku spadnutia/prichytenia kusov jedla v hriankovači.

Ohrievanie pečiva

1 Zástrčku zasuňte do elektrickej zásuvky.

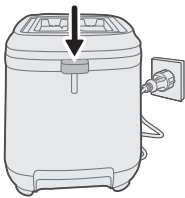

2 Zatlačením páky roštu na ohrievanie nadol vysuňte rošt.

3 Pečivo umiestnite na rošt na ohrievanie.

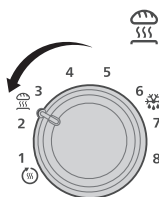
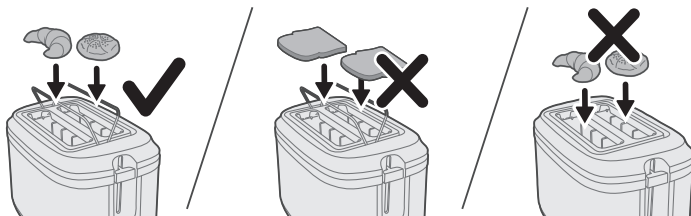

- 4 Ovládačom nastavenia intenzity opečenia vyberte nastavenie ohrievania pečiva .

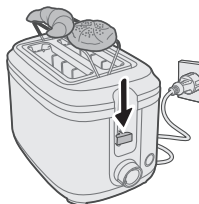

- 5 Stlačte zdvíhaciu páčku, aby ste spustili proces.

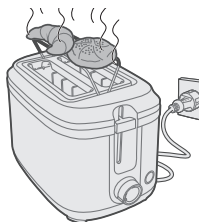

- 6 Počkajte, kým sa cyklus opekania dokončí.

Poznámka:

Chlieb neumiestňujte na rošt na ohrievanie pečiva, aby ste predišli poškodeniu hriankovača.

Ohrievané pečivo nikdy neukladajte priamo na povrch hriankovača. Vždy používajte rošt na ohrievanie. Predídete tak poškodeniu hriankovača.

Rošt na ohrievanie pečiva sa nepoužíva na rozmrazovanie mrazeného pečiva. Pri používaní nastavenia na ohrievanie pečiva súčasne nepoužívajte nastavenie na rozmrazovanie

Čistenie a údržba

- 1 Pred čistením sa uistite, že je hriankovač odpojený od elektrickej siete a vychladol.

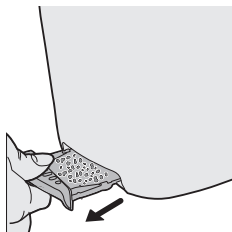

- 2 jemne odstráňte všetky omrvinky alebo zvyšky z vyberateľného podnosu na odrobinky hriankovača.

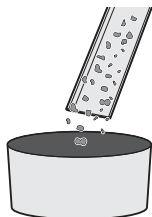

- 3 Odrobinky alebo zvyšky vyhodte do vhodnej nádoby na odpad.
4 Čistý podnos na odrobinky vložte späť do hriankovača.

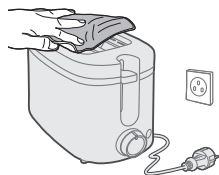

- 5 Vonkajšiu časť utrite vlhkou handričkou a dôkladne osušte.

Uvod

Čestitamo na kupovini i dobro došli u Philips!

Da biste najbolje iskoristili podršku koju nudi kompanija Philips, registrujte svoj proizvod na: www.philips.com/welcome.

Opšti opis

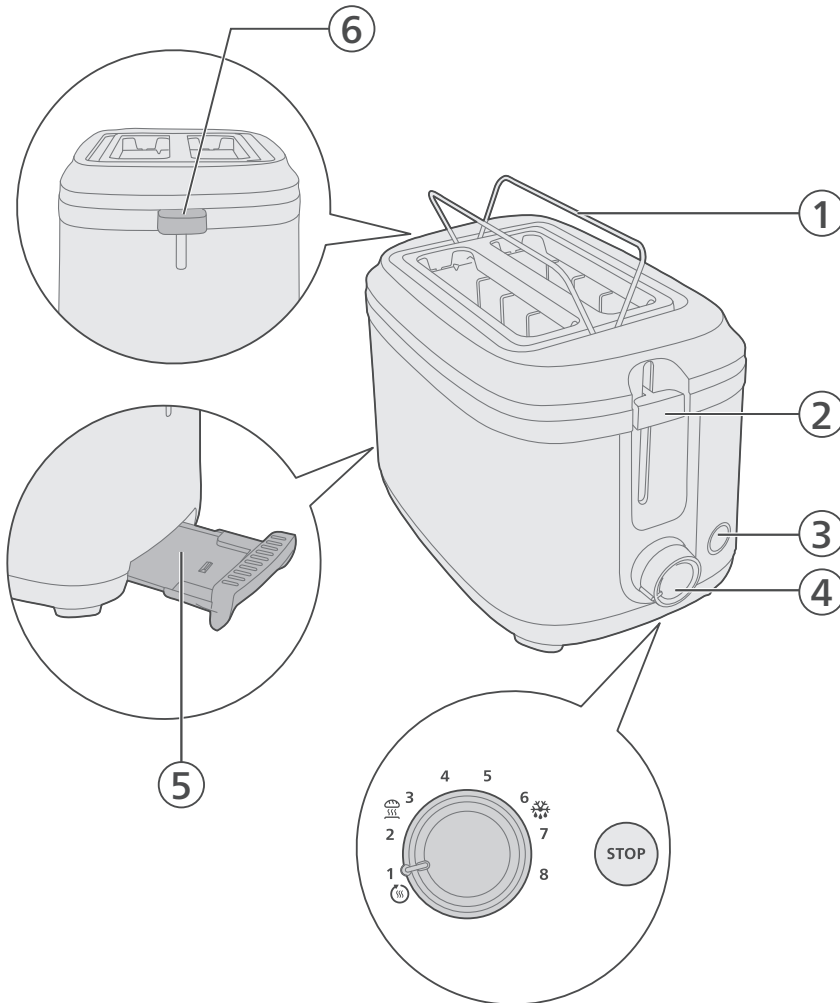

- 1 Držač za podgrevanje
- 2 Poluga za podizanje
- 3 Dugme za zaustavljanje
- 4 Regulator
- 5 Fioka za mrvice
- 6 Poluga držača za podgrevanje

Važno

- Pre upotrebe aparata pažljivo pročitajte ove važne informacije i sačuvajte ih za buduće potrebe.

Opasnost

- Aparat nikada ne uranjajte u vodu.
- Namirnice velikih dimenzija i pakovanja sa metalnom folijom ne smeju da se stavljaju u toster jer to može da izazove požar ili strujni udar.

Upozorenje

- Ako je kabl za napajanje oštećen, uvek mora da ga zameni kompanija Philips, ovlašćeni Philips servisni centar ili na sličan način kvalifikovane osobe kako bi se izbegao rizik.
- Ovaj aparat mogu da koriste deca starija od 8 godina i osobe sa smanjenim fizičkim, senzornim ili mentalnim sposobnostima, ili nedostatkom iskustva i znanja, pod uslovom da su pod nadzorom ili da su dobile uputstva za bezbednu upotrebu aparata i da razumeju moguće opasnosti. Deca ne bi trebalo da se igraju aparatom. Čišćenje i korisničko održavanje dopušteno je samo deci starijoj od 8 godina i uz nadzor odraslih.
- Aparat i njegov kabl držite van domašaja dece mlađe od 8 godina.
- Da biste izbegli opasnost od požara, redovno vadite mrvice iz fiok za mrvice (pogledajte poglavlje „Čišćenje“ u korisničkom priručniku).
- Ne koristite aparat ispod ili blizu zavesa ili drugih zapaljivih materijala niti ispod zidnih ormarića jer to može da dovede do požara.
- Pre priključivanja aparata proverite da li napon naznačen na donjoj strani aparata odgovara naponu lokalne električne mreže.
- Nikada nemojte da ostavljate aparat da radi bez nadzora.
- Odmah isključite toster ako primetite vatru ili dim.
- Ovaj aparat je namenjen isključivo za pečenje hleba. Nemojte da stavljate druge sastojke u aparat.
- Aparat nije namenjen za upotrebu sa spoljnim tajmerom ili odvojenim sistemom za daljinsko upravljanje.
- Nemojte da namotavate kabl za napajanje oko tostera nakon upotrebe ili tokom odlaganja jer to može da ošteti kabl.
- Nemojte da stavljate nikakve predmete na toster kada je uključen niti dok je vruć, pošto to može da izazove oštećenje ili požar.

Oprez

- Toster je namenjen samo za upotrebu u domaćinstvu i sme da se koristi samo u zatvorenom prostoru. Nije namenjen za komercijalnu ili industrijsku upotrebu.
- Aparat priključujte samo u uzemljenu zidnu utičnicu.
- Nemojte ostavljati kabl za napajanje da visi preko ivice stola ili radne površine na koju je smešten aparat.
- Aparat posle upotrebe uvek isključite iz napajanja.
- Nemojte držati aparat okrenut naopako niti da ga tresete da biste uklonili mrvice.
- Površina grejnog elementa može da zadrži toplotu nakon upotrebe.

Elektromagnetna polja (EMF)

Ovaj aparat usklađen je sa primenjivim standardima i propisima u vezi sa izlaganjem elektromagnetnim poljima.

Recikliranje



Ovaj simbol ukazuje na to da ovaj proizvod ne sme da se odlaže sa običnim kućnim otpadom (2012/19/EU). Pratite propise svoje zemlje za zasebno prikupljanje otpadnih električnih i elektronskih proizvoda. Pravilno odlaganje doprinosi sprečavanju negativnih posledica po životnu sredinu i zdravlje ljudi. Osim ako nije drugačije navedeno, sav materijal za pakovanje u kutiji je napravljen od recikliranog papira; pogledajte oznaku PAP na kutiji.

Garancija i podrška

Versuni nudi dvogodišnju garanciju nakon kupovine ovog proizvoda. Ova garancija ne važi ako je kvar nastao usled nepravilne upotrebe ili lošeg održavanja. Naša garancija ne utiče na vaša potrošačka prava koja imate po zakonu. Za više informacija ili za pozivanje na garanciju, posetite našu veb lokaciju www.philips.com/support.

Pre prve upotrebe

Stavite toster na čistu i suhu površinu blizu strujne utičnice.
Uklonite mrvice ili ostatke iz fioke za mrvice pre prve upotrebe.

Upotreba aparata

Napomena:

Nemojte koristiti aparat bez fioke za mrvice.

Nikada nemojte na silu gurati hleb u otvore za tostiranje.

Nikada nemojte tostirati kriške hleba koje su namazane puterom. Naročito budite pažljivi kada tostirate hleb koji sadrži šećer, konzervanse, suvo grožđe ili komadiće voća zbog rizika od pregrevanja. Nemojte stavljati oštećene ili pokidane kriške hleba u toster jer mogu da se zaglave u otvoru ili u komori za tostiranje.

- 1 Utikač uključite u utičnicu.
- 2 Stavite kriške hleba u otvore tostera.

Nikada nemojte stavljati kriške hleba na toster.

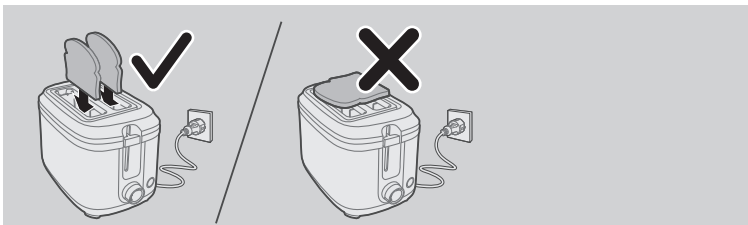

- 3 Okrenite regulator da biste podesili stepen tostiranja.

146 Srpski

Možete da izaberete od svetlije do tamnije postavke prema želji.

Da biste podgrejali hleb, izaberite postavku za podgrevanje ☀.

Da biste odmrznuli hleb, izaberite postavku za odmrzavanje ❄.

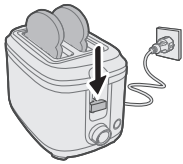
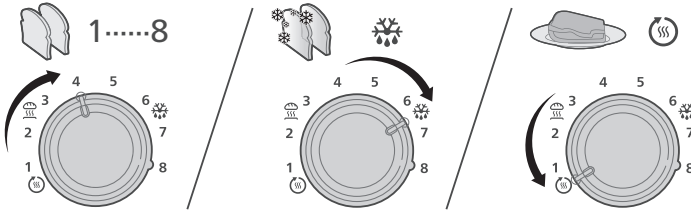

- 4** Pritisnite polugu za podizanje da biste spustili kriške hleba u otvore za tostiranje.

Proces tostiranja će početi automatski.

Da biste u bilo kom trenutku prekinuli tostiranje, pritisnite dugme za zaustavljanje. Toster će se odmah isključiti.



- 5** Kada se ciklus tostiranja završi, kriške hleba će se automatski podići.

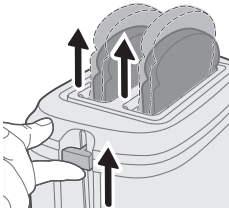

- 6** Pomoću poluge za podizanje bezbedno izvadite tostirane kriške iz tostera.

Koristan savet:

Morate da koristite drugačije postavke zapečenosti kada tostirate različite vrste hleba:

Za suv, tanak ili bajat hleb, izaberite nižu postavku. Ova vrsta hleba sadrži manje vlage i brže će se zapeći nego vlažan, debeo ili svež hleb.

Za voćne hlebove, kao što je hleb sa suvim groždem, izaberite nižu postavku.

Za hleb sa većim sadržajem šećera, izaberite nižu postavku.

Za hleb gušće teksture, kao što je ražani hleb ili integralni pšenični hleb, izaberite višu postavku.

Kada tostirate jednu krišku hleba, zapečenost obe strane hleba može blago da se razlikuje.

Ako su neki delovi kriške hleba labavi, na primer u slučaju hleba sa suvim groždem i integralnog pšeničnog hleba, uklonite labave delove pre nego što kriške hleba stavite u otvor. Na taj način ćete izbeći pojavu mogućeg plamena/dima usled lepljenja labavih delova hrane u komori tostera.

Zagrevanje zemički

- 1 Utikač uključite u utičnicu.

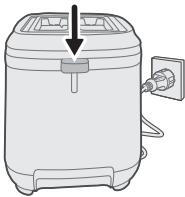

- 2 Gurnite ručku rešetke za zagrevanje prema dole da biste izvukli rešetku.

- 3 Stavite zemičke na rešetku za zagrevanje.

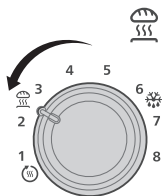
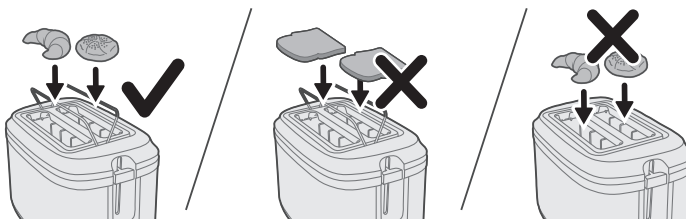

- 4 Regulator zapečenosti okrenite na postavku za zagrevanje zemički .

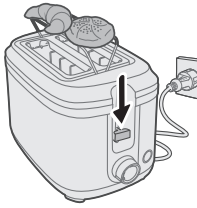

- 5 Pritisnite polugu za podizanje nadole da biste počeli.

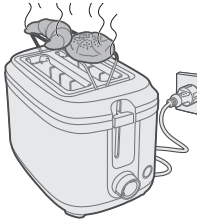

- 6 Sačekajte da se ciklus tostiranja završi.

Napomena:

Nemojte stavljati hleb na rešetku za zagrevanje zemički da biste izbegli oštećenje tostera.

Kifle koje želite zagrejati nikada nemojte stavljati direktno na proreze za hleb. Uvek koristite rešetku za zagrevanje kako biste izbegli oštećenje tostera.

Rešetka za zagrevanje zemički nije predviđena za odmrzavanje zemički. Kad koristite postavku za zagrevanje zemički, izbegavajte da koristite postavku za odmrzavanje u isto vreme.

Čišćenje i održavanje

- 1 Uverite se da je toster isključen iz utičnice i da se ohladio pre čišćenja.

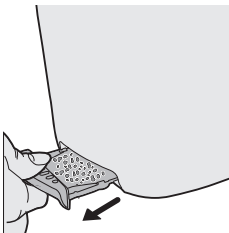

- 2 Nežno uklonite sve mrvice ili naslage iz uklonjive fiokice za mrvice u tosteru.



- 3 Odložite mrvice ili naslage u odgovarajuću kantu za otpatke.

- 4 Vratite čistu fioku za mrvicu u toster.

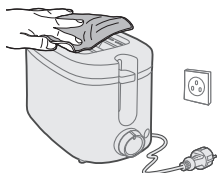

- 5 Obrišite spoljašnjost vlažnom tkaninom i dobro je osušite.

Johdanto

Onnittelut ostoksestasi ja tervetuloa Philips-tuotteen käyttäjäksi!

Hyödynnä Philipsin tukipalveluita rekisteröimällä tuotteesi osoitteessa www.Philips.com/welcome.

Yleiskuvaus

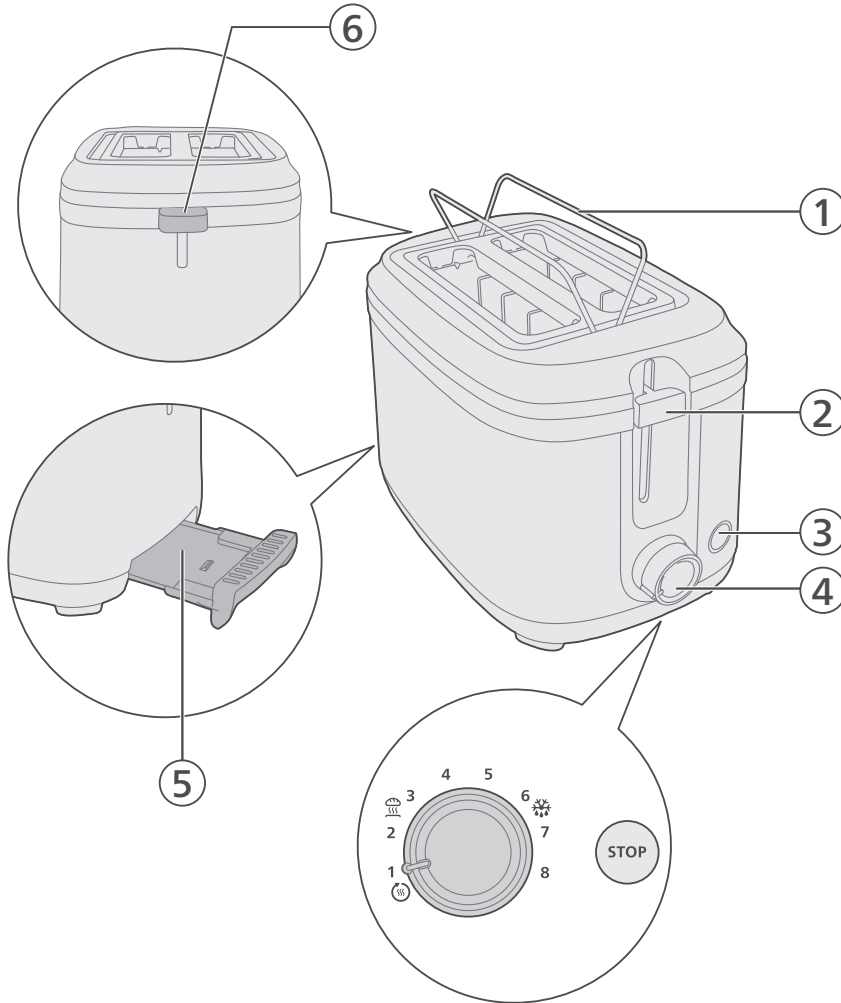

- 1 Lämmitysteline
- 2 Nostovipu
- 3 Pysäytyspainike
- 4 Valitsin
- 5 Murutarjotin
- 6 Lämmitystelineen vipu

Tärkeää

- Lue nämä tärkeät tiedot huolellisesti ennen laitteen ensimmäistä käyttökertaa ja säilytä ne vastaisen varalle.

Vaara

- Älä upota laitetta veteen.
- Leivänpaahtimeen ei saa työntää liian suuria ruokia eikä metallifoliopakkauksia, sillä ne voivat aiheuttaa tulipalon tai sähköiskun.

Varoitus

- Jos virtajohto on vahingoittunut, vaihdata se oman turvallisuutesi vuoksi Philipsin valtuuttamassa huoltoliikkeessä tai muulla ammattitaitoisella korjaajalla.
- Laitetta voivat käyttää myös yli 8-vuotiaat lapset ja henkilöt, joiden fyysinen tai henkinen toimintakyky on rajoittunut tai joilla ei ole kokemusta tai tietoa laitteen käytöstä, jos heitä on neuvottu laitteen turvallisesta käytöstä tai tarjolla on turvallisen käytön edellyttämä valvonta ja jos he ymmärtävät laitteeseen liittyvät vaarat. Lasten ei saa antaa leikkiä laitteella. Yli 8-vuotiaat lapset voivat puhdistaa tai huoltaa laitetta valvonnan alaisena.
- Pidä laite ja sen johto alle 8-vuotiaiden lasten ulottumattomissa.
- Poista palovaaran vuoksi murut murualustalta säännöllisesti (lisätietoja on käyttöoppaan kohdassa Puhdistus).
- Älä käytä laitetta lähellä verhoja tai muita helposti syttyviä materiaaleja tai seinäkaappien alla, sillä se voi aiheuttaa tulipalon.
- Tarkista, että laitteen pohjassa oleva jännitemerkinä vastaa paikallista jännitettä, ennen kuin liität laitteen sähköverkkoon.
- Älä jätä laitetta käyntiin ilman valvontaa.
- Irrota pistoke pistorasiasta heti, jos huomaat palon tai savua.
- Tämä laite on tarkoitettu vain leivän paahtamiseen. Älä laita laitteeseen muita ruoka-aineita.
- Laitetta ei ole tarkoitettu käytettäväksi ulkoisen ajastimen tai erillisen kaukosäädinjärjestelmän kanssa.
- Älä kierrä virtajohtoa leivänpaahtimen ympärille säilytyksen aikana, sillä se voi vahingoittaa johtoa.
- Älä aseta mitään leivänpaahtimen päälle, kun paahtimen virta on kytkettyä tai kun se on vielä kuuma, sillä se saattaa aiheuttaa vaaratilanteen tai tulipalon.

Varoitus

- Leivänpaahtin on tarkoitettu vain kotitalouksien käyttöön ja sitä saa käyttää vain sisällä. Laitetta ei ole tarkoitettu kaupalliseen tai teolliseen käyttöön.
- Liitä laite vain maadoitettuun pistorasiaan.
- Älä jätä virtajohtoa roikkumaan sen pöydän tai työtason reunan yli, jonka päällä laite on.
- Irrota pistoke pistorasiasta aina käytön jälkeen.
- Älä poista muruja kääntämällä laitetta ylösalaisin tai ravistamalla sitä.
- Lämmitysvastukset ovat kuumia käytön jälkeen.

Sähkömagneettiset kentät (EMF)

Tämä laite vastaa sähkömagneettisia kenttiä koskevia sovellettavia standardeja ja säännöksiä.

Kierrätys



Tämä merkki tarkoittaa, että tätä tuotetta ei saa hävittää tavallisen kotitalousjätteen mukana (2012/19/EU). Noudata maasi sähkö- ja elektroniikkalaitteiden erillistä keräystä koskevia sääntöjä. Asianmukainen hävittäminen auttaa ehkäisemään ympäristölle ja ihmisille mahdollisesti koituvia haittavaikutuksia. Kaikki pakkausmateriaalit on valmistettu kierrätetystä paperista, ellei toisin ilmaista. Katso pakkauksen PAP-merkintä.

Takuu ja tuki

Versuni myöntää tälle tuotteelle kahden vuoden takuun. Takuu ei ole voimassa, jos vika johtuu virheellisestä käytöstä tai puutteellisesta ylläpidosta. Takuumme ei vaikuta lakisääteisiin oikeuksiisi kuluttajana. Lisätietoja takuusta sekä ohjeet takuuseen vetoamiseksi ovat osoitteessa www.philips.com/support.

Ennen käyttöönottoa

Aseta leivänpaahtin puhtaalle ja kuivalle pinnalle lähelle pistorasiaa.

Poista kaikki leivänmurut ja lika leivänpaahtimen murutarjottimelta ennen ensimmäistä käyttökertaa.

Käyttö

Huomautus:

Älä käytä laitetta ilman murualustaa.

Älä työnnä leipää väkisin paahtoaukkoihin.

Älä paahda voideltuja leipäviipaleita. Noudata erityistä varovaisuutta, kun paahdat leipää, joka sisältää sokeria, säilykkeitä, rusinoita tai hedelmäpaloja. Ne voivat aiheuttaa ylikuumentumisriskin. Älä aseta paahtimeen taittuneita tai haljenneita leipäviipaleita, koska ne voivat juuttua aukkoon tai paahtokammioon.

- 1 Aseta pistoke pistorasiaan.
- 2 Aseta leipäviipaleet paahtoaukkoihin.

Älä koskaan pane leipäviipaleita leivänpaahtimen päälle.

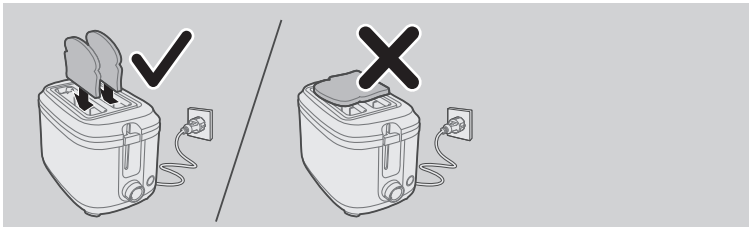

- 3 Paahtotason säätäminen kääntämällä.

Voit valita paahtotason mieltymyksesi mukaan vaaleasta tummaan paahtoon.

Leivän uudelleenlämmittäminen: valitse uudelleenlämmitysasetus .

Leivän sulattaminen: valitse sulatusasetus .

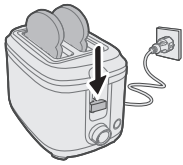
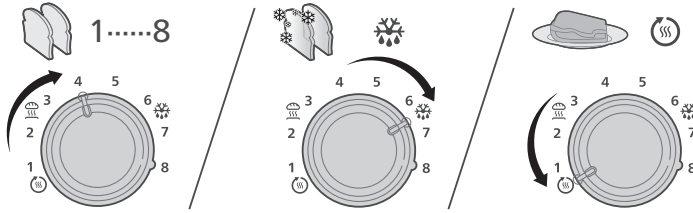

- 4** Laske leipäviipalet paahtoaukkoihin painamalla nostovipu alas.

Paahtaminen alkaa automaattisesti.

Keskeytä paahtaminen milloin tahansa painamalla leivänpaahtimen pysäytyspainiketta. Leivänpaahtin sammuu välittömästi.



- 5** Kun paahtaminen on valmis, leipäviipalet nousevat automaattisesti ylös.

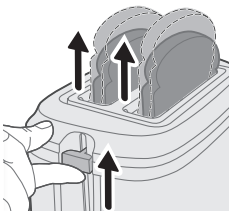

- 6** Nosta paahtetut leivät paahtimesta turvallisesti nostovivun avulla.

Vihje:

Voit käyttää eri paahtoasetusta, kun paahtat erityyppisiä leipiä:

Valitse kuivalle, ohuelle tai vanhalle leivälle alhaisempi asetus. Tällaisessa leivässä on vähemmän kosteutta, ja se paahtuu nopeammin kuin kostea, paksu tai tuore leipä.

Valitse hedelmiä, kuten rusinoita, sisältävälle leivälle alhaisempi asetus.

Valitse paljon sokeria sisältävälle leivälle alhaisempi asetus.

Valitse tiiviimmälle leivälle, kuten ruis- tai kokojyväleivälle, korkeampi asetus.

Kun paahdat vain yhden leipäviipaleen, paahdotulos voi olla erilainen viipaleen kummallakin puolella.

Jos leipä sisältää irtonaisia ainesosia, kuten rusinaleipä tai kokojyväleipä, poista irtonaiset ainesosat ennen leipäviipaleiden asettamista paahtoaukkoon. Näin voit välttää mahdollisten liekkien tai savun syntymisen, kun leivänpalat putoavat tai tarttuvat paahtokammioon.

Sämpylöiden lämmittäminen

- 1 Aseta pistoke pistorasiaan.

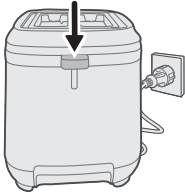

- 2 Nosta lämmitysteline painamalla lämmitystelineen vipu alas.

- 3 Aseta sämpylät lämmitystelineen päälle.

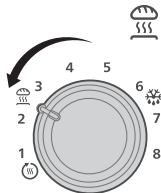
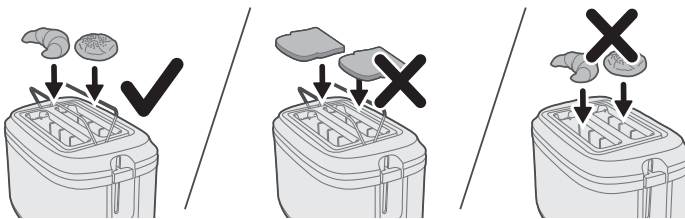

- 4 Valitse paahtoasteen säätimestä sämpylöiden lämmitysasetus .

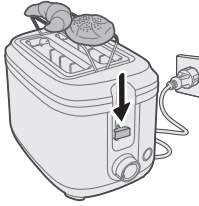

- 5 Aloita paahtaminen painamalla nostovipu alas.

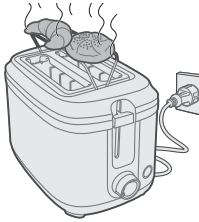

- 6 Odota, kunnes paahtaminen on valmis.

Huomautus:

Älä aseta leipää sämpylöiden lämmitystelineeseen, ettei vahingoita leivänpaahdinta.

Älä koskaan lämmitä sämpylöitä suoraan leivänpaahdinten päällä. Käytä aina lämmitystelinettä, ettei vahingoita leivänpaahdinta.

Sämpylöiden lämmitystelinettä ei käytetä sämpylöiden sulattamiseen. Kun käytät sämpylöiden lämmitysasetusta, vältä käyttämästä sulatusasetusta samanaikaisesti.

Puhdistus ja hoito

- 1 Varmista, että leivänpaahdin on irrotettu pistorasiasta ja jäähtynyt ennen puhdistamista.

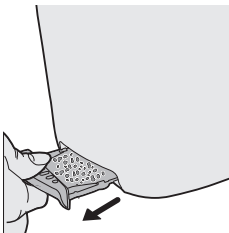

- 2 Poista varovasti kaikki leivänmurut ja lika leivänpaahdinten irrotettavasta murutarjottimesta.

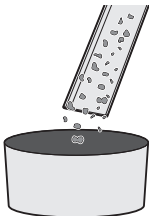

- 3 Hävitä leivänmurut ja lika soveltuvaan jättesäiliöön.

156 **Suomi**

4 Aseta puhdas murutarjotin takaisin leivänpaahtimeen.

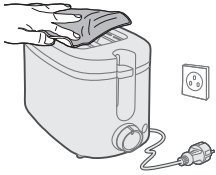

5 Pyyhi ulkopinta kostealla liinalla ja kuivaa perusteellisesti.

Introduktion

Vi gratulerar till ditt köp och hälsar dig välkommen till Philips!

Genom att registrera din produkt på www.philips.com/welcome kan du dra nytta av Philips support.

Allmän beskrivning

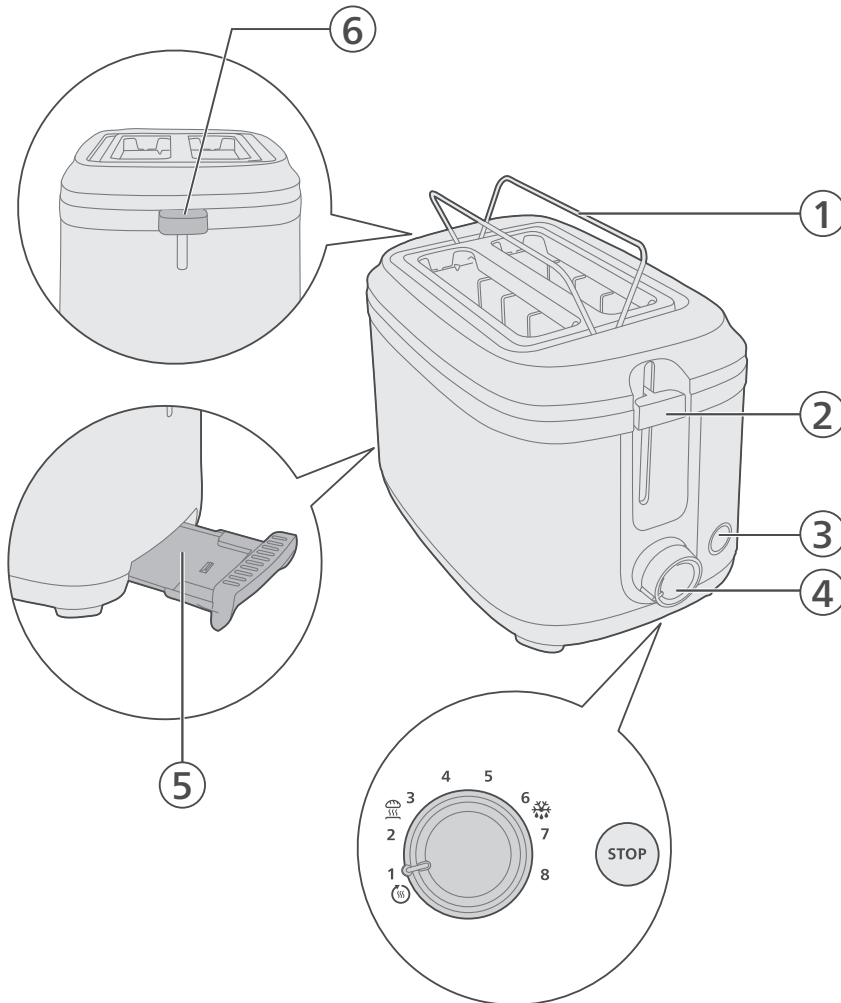

- 1 Uppvärmningsställ
- 2 Lyftspak
- 3 Stoppknapp
- 4 Kontrollvred
- 5 Smulbricka
- 6 Spak till uppvärmningsställ

Viktigt

- Läs den här viktiga informationen noggrant innan du använder apparaten och spara sedan häftet för framtida bruk.

Fara

- Sänk aldrig ned apparaten i vatten.
- Lägg inte ned alltför stora livsmedel eller metallfolieförpackningar i brödrosten, eftersom det kan orsaka brand eller elektriska stötar.

Varning

- Om sladden är skadad måste den alltid bytas ut av Philips, ett av Philips auktoriserade serviceombud eller liknande behöriga personer för att undvika olyckor.
- Den här apparaten kan användas av barn som är 8 år och äldre och av personer med olika funktionshinder, eller som inte har kunskap om hur apparaten används, så länge de övervakas och får instruktioner angående säker användning och förstår riskerna som medföljer. Barn ska inte leka med produkten. Rengöring och underhåll bör inte göras av barn under 8 år om de inte är under tillsyn av vuxen.
- Se till att apparaten och dess sladd är utom räckhåll för barn under 8 år.
- Undvik brandrisk genom att ta bort smulor från smulbrickan regelbundet (se kapitlet "Rengöring" i användarhandboken).
- Använd inte apparaten under eller nära gardiner eller andra brandfarliga material eller under väggskåp då detta kan leda till brand.
- Kontrollera att den nätspänning som anges på apparatens undersida motsvarar den lokala nätspänningen innan du kopplar in den.
- Lämna inte apparaten obevakad när den är igång.
- Koppla omedelbart ur brödrosten om du ser att det brinner eller ryker från den.
- Den här apparaten är endast avsedd för rostning av bröd. Lägg inte några andra livsmedel i apparaten.
- Apparaten är inte avsedd att drivas med hjälp av en extern timer eller ett separat fjärrkontrollsystem.
- Linda inte nätsladden runt brödrosten efter användning eller under förvaring eftersom det kan skada sladden.
- Lägg inget annat föremål ovanpå brödrosten när den är på eller när den fortfarande är varm, eftersom det kan orsaka skada eller brand.

Varning

- Brödrosten är endast avsedd för hushållsbruk och får endast användas inomhus. Den är inte avsedd för kommersiell eller industriell användning.
- Anslut endast apparaten till ett jordat vägguttag.
- Se till att sladden inte hänger över kanten på bordet eller arbetsbänken där apparaten står.
- Dra alltid ut nätsladden efter användning.
- Håll inte apparaten upp och ned och skaka inte den för att få ut brödsmlor.
- Värmeelementets yta är varm en tid efter användning.

Elektromagnetiska fält (EMF)

Den här apparaten uppfyller tillämpliga standarder och regler gällande exponering av elektromagnetiska fält.

Återvinning



Den här symbolen betyder att produkten inte ska slängas bland hushållssoporna (2012/19/EU).

Följ de regler som gäller i ditt land för återvinning av elektriska och elektroniska produkter. Genom att kassera gamla produkter på rätt sätt kan du bidra till att förhindra negativ påverkan på miljö och hälsa.

Såvida inget annat anges är allt förpackningsmaterial i förpackningen tillverkat av återvunnet papper. Se PAP-märkningen på förpackningen.

Garanti och support

Versuni erbjuder två års garanti efter köp av den här produkten. Den här garantin gäller inte om en defekt beror på felaktig användning eller dåligt underhåll. Vår garanti påverkar inte dina lagstadgade rättigheter som konsument. Besök vår webbplats www.philips.com/support för mer information eller för att åberopa garantin.

Före första användningen

Ställ brödrosten på en ren och torr yta nära ett eluttag.

Ta bort eventuella brödsmluror eller annat från brödrostens smulbricka före första användningen.

Använda apparaten

Obs!

Använd inte apparaten utan smulbricka.

Tvinga aldrig in bröd i rostningsfack.

Rosta inte brödskivor som du har brett med smör. Var extra försiktig när du rostar bröd som innehåller socker, russin eller fruktbitar, på grund av risken för överhettning. Använd inte böjda, skadade eller trasiga brödskivor i brödrosten eftersom de kan fastna i facket eller i rostkammaren.

- 1 Anslut kontakten till ett eluttag.
- 2 Lägg i brödskivor i rostningsfacken.

Lägg aldrig brödskivor ovanpå brödrosten.

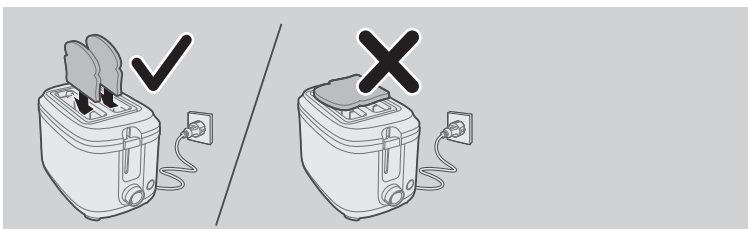

- 3 Vrid på vredet för att justera rostningsnivån.

Du kan välja inställningar från lättrostat till hårdrostat beroende på vad du föredrar.

160 Svenska

Värm upp bröd genom att välja uppvärmningsinställningen ☺.

Tina bröd genom att välja upptiningsinställningen ☹.

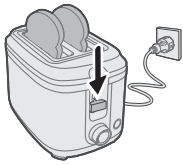
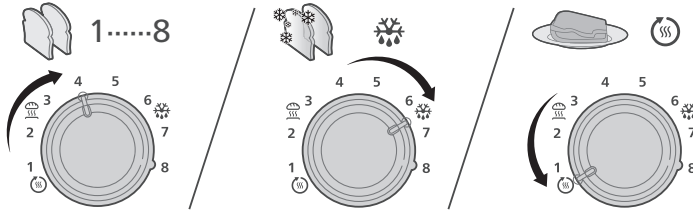

- 4 Tryck ned lyftspaken för att sänka ned brödsnivåerna i rostningsfacken.

Rostningen startar automatiskt.

Du kan när som helst trycka på stoppknappen för att stoppa rostningen. Brödrosten stängs då av med en gång.

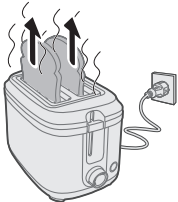

- 5 När rostningen är klar poppar brödsnivåerna upp automatiskt.

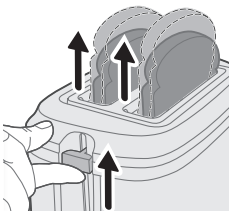

- 6 Använd lyftspaken för att ta ut de rostade brödsnivåerna ur brödrosten på ett säkert sätt.

Tips:

Du kan använda olika rostningsinställningar när du rostar olika typer av bröd:

Om brödet är torrt, tunt eller gammalt ska du välja en lägre inställning. Den här typen av bröd innehåller mindre fukt och blir snabbare brunt än fuktigt, tjockt eller färskt bröd.

För bröd som innehåller frukt, t.ex. russinbröd ska du välja en lägre inställning.

För bröd som innehåller högre sockerhalt ska du välja en lägre inställning.

För bröd med högre struktur som rågbröd eller fullkornsbröd ska du välja en högre inställning.

När du rostar en brödskiva kan rostningen av brödet variera något från den ena till den andra sidan.

För bröd med t.ex. fruktbitar eller frön som håller på att lossna, till exempel russinbröd och fullkornsbröd, ska du ta bort det lösa innan du lägger brödsnivorna i facket. Då undviker du eventuell brand eller rök till följd av att lösa fruktbitar eller frön hamnar i brödrostens kammare.

Uppvärmning

- 1 Anslut kontakten till ett eluttag.

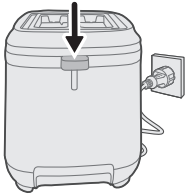

- 2 Tryck ned spaken till uppvärmningsstället för att fälla ut det.

- 3 Lägg bullarna på uppvärmningsstället.

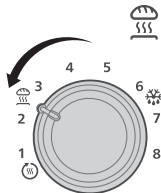
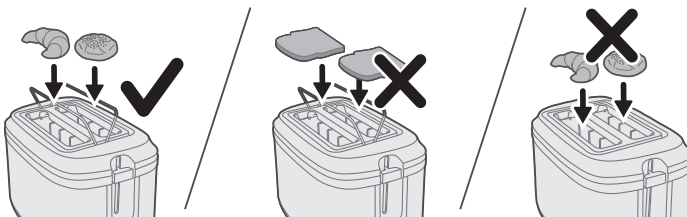

- 4 Vrid rostningsreglaget till uppvärmningsinställningen .

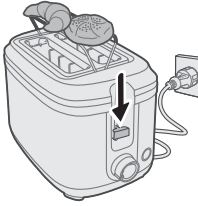

- 5 Tryck ned lyftspaken för att starta uppvärmningen.

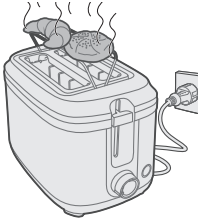

- 6 Vänta tills uppvärmningen är klar.

Obs!

Placera inte bröd på uppvärmningsstället eftersom det kan skada brödrosten.

Lägg aldrig småbröd för uppvärmning direkt ovanpå brödrosten. Undvik att brödrosten skadas genom att alltid använda uppvärmningsstället.

Uppvärmningsstället ska inte användas för att tina frysta bullar. När du använder uppvärmningsinställningen ska du undvika att använda upptiningsinställningen samtidigt.

Rengöring och underhåll

- 1 Kontrollera att brödrosten är urkopplad och har svalnat innan du rengör den.

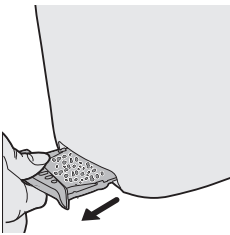

- 2 Ta försiktigt bort brödsmlur och annat från brödrostens borttagbara smulbricka.



- 3 Släng smulorna i lämplig avfallsbehållare.

- 4 För in den rena smulbrickan i brödrosten igen.

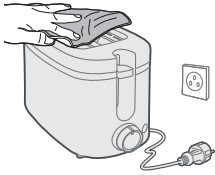

- 5 Torka av utsidan med en fuktig trasa och torka ordentligt.

Giriş

Satın alma tercihiniz için teşekkür ederiz, Philips'e hoş geldiniz!

Philips'in sunduğu destekten tam olarak yararlanmak için ürününüzü www.philips.com/welcome adresinde kaydettirin.

Genel açıklama

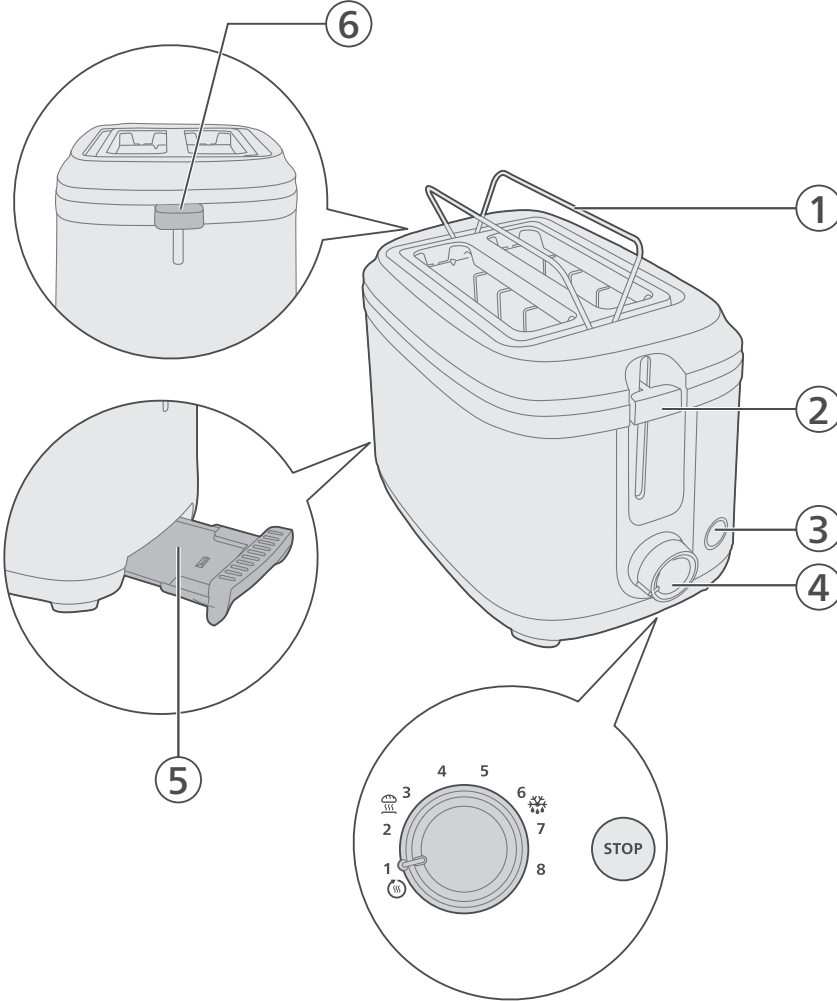

- 1 Isıtma rafı
- 2 Kaldırma kolu
- 3 Durdurma düğmesi
- 4 Kontrol düğmesi
- 5 Ekmek kızartma makinesi kırıntı tepsisi
- 6 Isıtma rafı kolu

Önemli

- Cihazı kullanmadan önce bu önemli bilgileri dikkatle okuyun ve gelecekte başvurmak üzere saklayın.

Tehlike

- Cihazı asla suya daldırmayın.
- Makinenin boyutlarından büyük yiyecekler ve folyoya sarılmış gıdalar ekmek kızartma makinesinin içine kesinlikle sokulmamalıdır. Aksi takdirde, yangına veya elektrik çarpmasına neden olabilir.

Uyarı

- Cihazın güç kablosu hasarlıysa bir tehlike oluşturmasını önlemek için mutlaka Philips'in yetki verdiği bir servis merkezi veya benzer şekilde yetkilendirilmiş kişiler tarafından değiştirilmesini sağlayın.
- Bu cihazın 8 yaşın üzerindeki çocuklar ve fiziksel, duyuşsal ya da zihinsel becerileri gelişmemiş veya bilgi ve tecrübe açısından eksik kişiler tarafından kullanımı sadece bu kişilerin denetiminden sorumlu kişilerin bulunması veya güvenli kullanım talimatlarının bu kişilere sağlanması ve olası tehlikelerin anlatılması durumunda mümkündür. Çocuklar cihazla oynamamalıdır. Temizlik ve kullanıcı bakımı, 8 yaşından büyük ve gözetim altında olmadıkları sürece, çocuklar tarafından yapılmamalıdır.
- Cihazı ve kablosunu 8 yaşından küçük çocukların erişemeyecekleri yerlerde muhafaza edin.
- Yangın tehlikesini önlemek için kırıntıları kırıntı tepsisinden sürekli olarak temizleyin (bkz. Kullanma Kılavuzu Bölüm "Temizleme").
- Yangına neden olabileceğinden, cihazı perdelerin veya diğer yanıcı malzemelerin veya duvar dolaplarının altında veya yakınında çalıştırmayın.
- Cihazı prize takmadan önce, cihazın tabanında belirtilen gerilimin yerel şebeke gerilimiyle uygunluğunu kontrol edin.
- Cihazı çalışır durumdayken gözetimsiz bırakmayın.
- Ekmek kızartma makinesinden duman veya alev çıktığını görürseniz derhal fişini prizden çekin.
- Bu cihaz sadece ekmek kızartmak için tasarlanmıştır. Cihazın içine başka malzemeler koymayın.
- Cihaz, harici zamanlayıcı veya ayrı bir uzaktan kumanda sistemi ile birlikte kullanılmamalıdır.
- Kabloya zarar verebileceğinden kullanımdan sonra veya cihazı saklarken güç kablosunu ekmek kızartma makinesine sarmayın.
- Hasara veya yangına neden olabileceğinden, ekmek kızartma makinesi çalışır durumda veya henüz sıcakken üzerine herhangi bir nesne koymayın.

Dikkat

- Ekmek kızartma makinesi yalnızca evde kullanım içindir ve yalnızca iç mekanlarda kullanılabilir. Ticari veya endüstriyel amaçlı kullanılamaz.
- Cihazı sadece topraklı prize takın.
- Güç kablosunun, cihazın yerleştirildiği masa ya da tezgahın sarkmamasına dikkat edin.
- Her kullanımdan sonra cihazın fişini mutlaka çekin.
- Cihazı baş aşağı tutmayın ve kırıntıları çıkarmak için sallamayın.
- Isıtma elemanı yüzeyi kullanımdan sonra kalan ısıya maruz kalır.

Elektromanyetik alanlar (EMF)

Bu cihaz, elektromanyetik alanlara maruz kalmaya ilişkin geçerli standartlara ve düzenlemelere uygundur.

Geri dönüşüm



Bu simge, ürünün normal evsel atıklarla birlikte atılmaması gerektiği anlamına gelir (2012/19/AB).

Elektrikli ve elektronik ürünlerin ayrı olarak toplanması ile ilgili ülkenizin kurallarına uyun. Eski ürünlerin doğru şekilde atılması, çevre ve insan sağlığı üzerindeki olumsuz etkileri önlemeye yardımcı olur.

Aksi belirtilmedikçe, kutudaki tüm ambalaj malzemeleri geri dönüştürülmüş kağıttan üretilmiştir. Kutudaki PAP işaretine bakın.

Garanti ve destek

Versuni, bu ürün için satın aldıktan sonra iki yıllık garanti sunar. Bu garanti, arızanın yanlış kullanım veya kötü bakım nedeniyle ortaya çıkması durumunda geçerli değildir. Garantimiz, tüketici olarak kanunen haklarınızı etkilemez. Daha fazla bilgi almak veya garantiye başvurmak için lütfen www.philips.com/support adresindeki web sitemizi ziyaret edin.

İlk kullanımdan önce

Ekmek kızartma makinesini elektrik prizine yakın, temiz ve kuru bir yüzeye yerleştirin.

İlk kullanımdan önce ekmek kızartma makinesinin kırıntı tepsisindeki kırıntıları veya artıkları temizleyin.

Cihazı kullanma

Not:

Cihazı kırıntı tepsisi olmadan çalıştırmayın.

Ekmek kızartma yuvasına kesinlikle zorla sokmaya çalışmayın.

Yağlanmış ekmek dilimlerini kesinlikle kızartmayın. Şeker, reçel, kuru üzüm veya meyve parçaları içeren ekmekleri kızartırken aşırı ısınma riskine karşı ekstra dikkatli olun. Bükülmüş veya bölünmüş ekmek dilimlerini ekmek kızartma makinenizde kullanmayın. Aksi takdirde ekmek dilimleri yuvaya sıkışabilir veya kızartma haznesinde takılabilir.

- 1 Fişi elektrik prizine takın.
- 2 Ekmek dilimlerini ekmek kızartma makinesi yuvalarına yerleştirin.

Ekmek dilimlerini ekmek kızartma makinesinin üst kısmına asla koymayın.

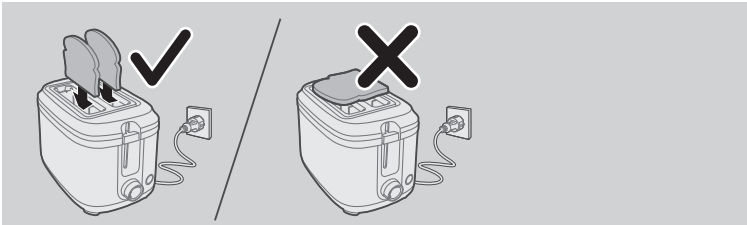

- 3 Kızartma seviyesini ayarlamak için düğmeyi çevirin.

Tercihinize göre az kızarmıştan çok kızarmışa kadar seçim yapabilirsiniz.

Ekmeği tekrar ısıtmak için tekrar ısıtma ayarını  seçin.

Ekmeğin buzunu çözmek için buz çözme ayarını  seçin.

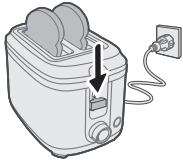
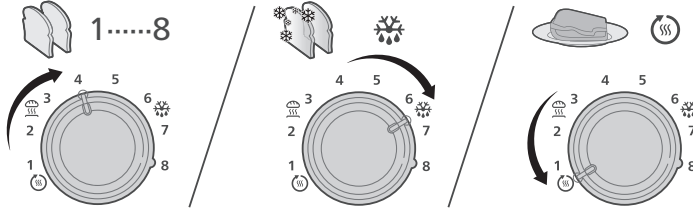

- 4** Ekmeğin dilimlerini kızartma yuvalarına indirmek için kaldırma kolunu aşağı doğru bastırın. Kızartma işlemi otomatik olarak başlar. Kızartma işlemi istediğiniz zaman durdurmak için durdurma düğmesine basın. Ekmeğin kızartma makinesi hemen kapanacaktır.

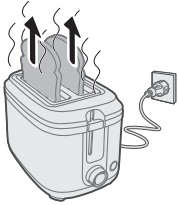

- 5** Kızartma işlemi tamamlandığında ekmeğin dilimleri otomatik olarak yukarı çıkar.

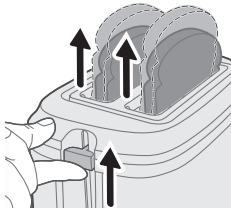

- 6** Kızartılmış malzemeleri ekmeğin kızartma makinesinden güvenli bir şekilde çıkarmak için kaldırma kolunu kullanın.

İpucu:

Farklı türde ekmeği kızartırken farklı kızartma ayarları kullanabilirsiniz:

Kuru, ince veya bayatlamış ekmeğin için daha düşük bir ayar seçin. Bu tür ekmeğin nem oranı düşük olduğundan nemli, kalın veya taze ekmeğe kıyasla daha çabuk kızartılır.

Kuru üzümlü ekmeğin gibi meyveli ekmekler için daha düşük bir ayar seçin.

Daha fazla şeker içeren ekmekler için daha düşük bir ayar seçin.

Çavdar veya tam buğday ekmeği gibi daha ağır dokulu ekmekler için daha yüksek bir ayar seçin.

Tek bir ekmeğin dilimini kızartırken dilimin iki tarafı eşit şekilde kızarmayabilir.

Kuru üzümlü ekmeğin ve tam buğday ekmeği gibi içindeki yiyecek parçaları dökülebilen ekmekleri yuvaya koymadan önce dökülebilecek parçaları alın. Bu şekilde, dökülen yiyecek parçalarının kızartma haznesine düşmesi veya sıkışmasından kaynaklanabilecek olası yanma/duman riskini önleyebilirsiniz.

Poğaç ısıtma

1 Fişi elektrik prizine takın.

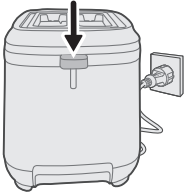

2 Isıtma rafını açmak için ısıtma rafı kolunu aşağıya indirin.

3 Poğaçları ısıtma rafına yerleştirin.

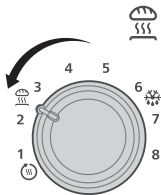
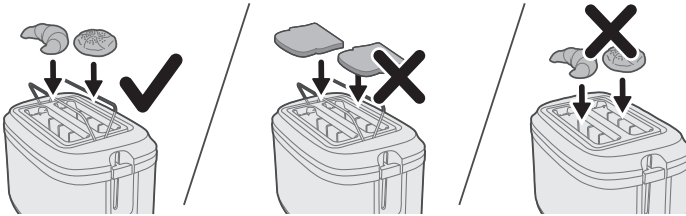

4 Kızartma ayarı düğmesini poğaç ısıtma ayarına  getirin.

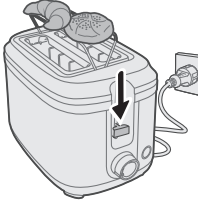

- 5 Çalıştırmak için kaldırma kolunu aşağı bastırın.

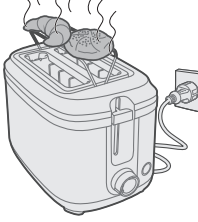

- 6 Kızartma döngüsü tamamlanana kadar bekleyin.

Not:

Ekmek kızartma makinesinin hasar görmemesi için çörek ısıtma rafına ekmek yerleştirmeyin.

Isıtılacak poğaçaları kesinlikle doğrudan ekmek kızartma makinesinin üzerine koymayın. Cihaza zarar vermemek için mutlaka ısıtma rafını kullanın.

Poğaçaya ısıtma teli, donmuş poğaçaları çözmek için kullanılmaz. Poğaçaya ısıtma ayarını kullandığınızda aynı anda buz çözme ayarını kullanmaktan kaçının.

Temizlik ve Bakım

- 1 Temizlemeden önce ekmek kızartma makinesinin fişinin çekildiğinden ve soğuduğundan emin olun.

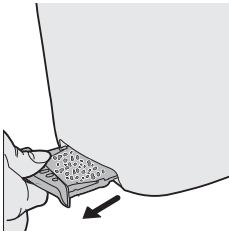

- 2 Ekmek kızartma makinesinin çıkarılabilir kırıntı tepeisindeki kırıntıları veya artıkları nazikçe temizleyin.

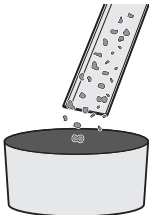

- 3 Kırıntıları veya artıkları uygun bir atık kabına atın.

170 Trke

4 Temiz kırıntı tepsisini ekmek kızartma makinesine geri takın.

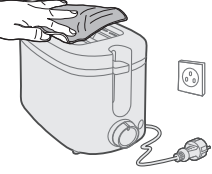

5 Makinenin dışını nemli bir bezle silin ve iyice kurulayın.

Εισαγωγή

Συγχαρητήρια για την αγορά σας και καλώς ήρθατε στη Philips!

Για να επωφεληθείτε πλήρως από την υποστήριξη που προσφέρει η Philips, δηλώστε το προϊόν σας στη διεύθυνση www.philips.com/welcome.

Γενική περιγραφή

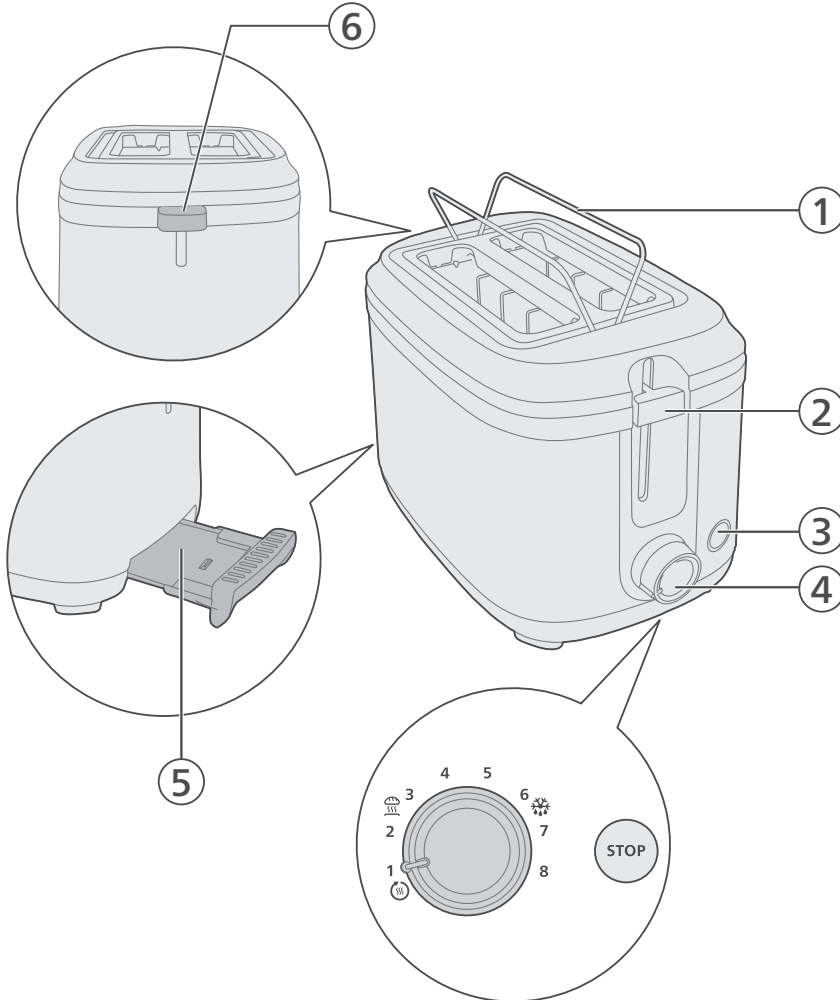

- 1 Σχάρα για ζέσταμα
- 2 Μοχλός ανύψωσης
- 3 Κουμπί STOP (διακοπής λειτουργίας)
- 4 Διακόπτης
- 5 Δίσκος για ψίχουλα φρυγανιέρας
- 6 Μοχλός σχάρας για ζέσταμα

Σημαντικό!

- Διαβάστε αυτές τις σημαντικές πληροφορίες προσεκτικά πριν χρησιμοποιήσετε τη συσκευή και φυλάξτε τις για μελλοντική αναφορά.

Κίνδυνος

- Μην βυθίζετε ποτέ τη συσκευή σε νερό.
- Μην τοποθετείτε τρόφιμα με μεγάλο όγκο και τρόφιμα συσκευασμένα σε αλουμινόχαρτο στη φρυγανιέρα, καθώς μπορεί να προκληθεί φωτιά ή ηλεκτροπληξία.

Προειδοποίηση

- Αν το καλώδιο υποστεί φθορά, θα πρέπει να αντικατασταθεί από τη Philips, από κάποιο κέντρο επισκευών εξουσιοδοτημένο από τη Philips ή από εξίσου εξειδικευμένα άτομα, προς αποφυγή κινδύνου.
- Αυτή η συσκευή μπορεί να χρησιμοποιηθεί από παιδιά από 8 ετών και πάνω και από άτομα με περιορισμένες σωματικές, αισθητήριες ή διανοητικές ικανότητες ή από άτομα χωρίς εμπειρία και γνώση, με την προϋπόθεση ότι τη χρησιμοποιούν υπό επιτήρηση ή ότι έχουν λάβει οδηγίες σχετικά με την ασφαλή της χρήση και κατανοούν τους ενεχόμενους κινδύνους. Τα παιδιά δεν πρέπει να παίζουν με τη συσκευή. Τα παιδιά δεν πρέπει να καθαρίζουν και να συντηρούν τη συσκευή, παρά μόνο αν είναι ηλικίας άνω των 8 ετών και επιβλέπονται.
- Διατηρήστε τη συσκευή και το καλώδιό της μακριά από παιδιά ηλικίας κάτω από 8 ετών.
- Για να αποφύγετε τον κίνδυνο φωτιάς, φροντίστε να αφαιρείτε συχνά τα ψίχουλα από το δίσκο για τα ψίχουλα (ανατρέξτε στο κεφάλαιο "Καθαρισμός" του εγχειριδίου χρήσης).
- Μην λειτουργείτε τη συσκευή κάτω από ή κοντά σε κουρτίνες ή οποιοδήποτε άλλο εύφλεκτο υλικό ή κάτω από επιτοίχια ντουλάπια, καθώς μπορεί να προκληθεί φωτιά.
- Πριν συνδέσετε τη συσκευή στην πρίζα, ελέγξτε αν η τάση που αναγράφεται στο κάτω μέρος της συσκευής αντιστοιχεί στην τοπική τάση ρεύματος.
- Μην αφήνετε τη συσκευή σε λειτουργία χωρίς επίβλεψη.
- Αποσυνδέστε αμέσως τη φρυγανιέρα από την πρίζα εάν παρατηρήσετε φωτιά ή καπνό.
- Η συσκευή αυτή προορίζεται αποκλειστικά για φρυγάνισμα ψωμιού. Μην τοποθετείτε οποιαδήποτε άλλα υλικά στη συσκευή.
- Η συσκευή δεν προορίζεται για χρήση μέσω εξωτερικού χρονοδιακόπτη ή ξεχωριστού συστήματος τηλεχειρισμού.
- Μην τυλίγετε το καλώδιο ρεύματος γύρω από τη φρυγανιέρα μετά τη χρήση ή κατά την αποθήκευση, καθώς αυτό μπορεί να προκαλέσει βλάβη στο καλώδιο.
- Μην τοποθετείτε τίποτα επάνω στη φρυγανιέρα όταν είναι αναμμένη ή όταν είναι ακόμα ζεστή, καθώς μπορεί να προκληθεί βλάβη ή φωτιά.

Προσοχή

- Η φρυγανιέρα προορίζεται αποκλειστικά για οικιακή χρήση και μπορεί να χρησιμοποιηθεί μόνο σε εσωτερικούς χώρους. Δεν προορίζεται για εμπορική ή βιομηχανική χρήση.
- Συνδέετε τη συσκευή μόνο σε πρίζα με γείωση.
- Μην αφήσετε το καλώδιο να κρέμεται από την άκρη του τραπεζιού ή του πάγκου πάνω στον οποίο έχετε τοποθετήσει τη συσκευή.
- Αποσυνδέετε πάντα τη συσκευή από την πρίζα μετά από κάθε χρήση.
- Μην γυρίζετε τη συσκευή ανάποδα και μην την κουνάτε για να αφαιρέσετε τα ψίχουλα.
- Η επιφάνεια του θερμομαντικού στοιχείου παραμένει ζεστή μετά τη χρήση.

Ηλεκτρομαγνητικά πεδία (EMF)

Αυτή η συσκευή συμμορφώνεται με τα ισχύοντα πρότυπα και τους κανονισμούς σχετικά με την έκθεση σε ηλεκτρομαγνητικά πεδία.

Ανακύκλωση



Αυτό το σύμβολο υποδεικνύει ότι το παρόν προϊόν δεν πρέπει να απορριφθεί μαζί με τα συνηθισμένα απορρίμματα του σπιτιού σας (2012/19/ΕΕ).

Ακολουθήστε τους κανονισμούς της χώρας σας για την ξεχωριστή συλλογή των ηλεκτρικών και ηλεκτρονικών προϊόντων. Η σωστή απόρριψη συμβάλλει στην αποφυγή αρνητικών επιπτώσεων για το περιβάλλον και την ανθρώπινη υγεία.

Εκτός αν αναγράφεται κάτι διαφορετικό, όλα τα υλικά συσκευασίας στο κουτί είναι κατασκευασμένα από ανακυκλωμένο χαρτί. Ανατρέξτε στη σήμανση PAP στο κουτί.

Εγγύηση και υποστήριξη

Η Versuni παρέχει εγγύηση δύο ετών μετά την αγορά αυτού του προϊόντος. Η παρούσα εγγύηση δεν ισχύει αν το ελάττωμα οφείλεται σε εσφαλμένη χρήση ή κακή συντήρηση. Η εγγύησή μας δεν επηρεάζει τα νομικά σας δικαιώματα ως καταναλωτή. Για περισσότερες πληροφορίες ή για να ενεργοποιήσετε την εγγύηση, επισκεφθείτε τη διαδικτυακή μας τοποθεσία www.philips.com/support.

Πριν την πρώτη χρήση

Τοποθετήστε τη φρυγανιέρα σε καθαρή και στεγνή επιφάνεια κοντά σε πρίζα.

Αφαιρέστε τυχόν ψίχουλα ή υπολείμματα από τον δίσκο για ψίχουλα της φρυγανιέρας πριν από την αρχική χρήση.

Χρήση της συσκευής

Σημείωση:

Μην λειτουργείτε τη συσκευή χωρίς το δίσκο για τα ψίχουλα.

Μην πιέζετε ποτέ το ψωμί στις εγχοπές φρυγανίσματος.

Μην φρυγανίζετε ποτέ βουτυρωμένες φέτες ψωμιού. Να προσέχετε ιδιαίτερα όταν φρυγανίζετε ψωμί που περιέχει ζάχαρη, μαρμελάδες, σταφίδες ή κομμάτια φρούτων, καθώς υπάρχει κίνδυνος υπερθέρμανσης. Μην χρησιμοποιείτε λυγισμένες, κατεστραμμένες ή σπασμένες φέτες ψωμιού στη φρυγανιέρα σας, καθώς μπορεί να μπλοκάρουν μέσα στην υποδοχή ή να κολλήσουν μέσα στον θάλαμο φρυγανίσματος.

- 1 Τοποθετήστε το φιν σε μια πρίζα.
- 2 Τοποθετήστε φέτες ψωμιού στις υποδοχές της φρυγανιέρας.

Μην τοποθετείτε ποτέ φέτες ψωμιού στην κορυφή της φρυγανιέρας.

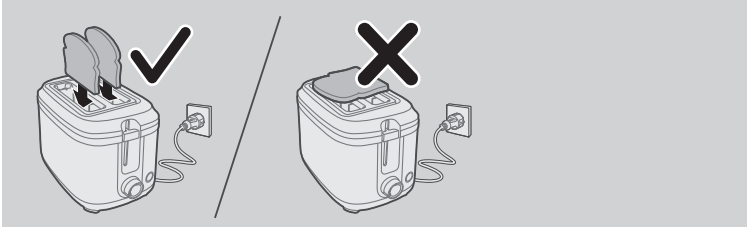

- 3** Γυρίστε το κουμπί για να ρυθμίσετε το επίπεδο φρυγανίσματος.
Μπορείτε να επιλέξετε από τις ρυθμίσεις έντασης φρυγανίσματος σύμφωνα με τις προτιμήσεις σας.
Για να ξαναζεστάνετε ψωμί, επιλέξτε τη ρύθμιση αναθέρμανσης ☀️.
Για να ξεπατώσετε ψωμί, πατήστε τη ρύθμιση απόψυξης ❄️.

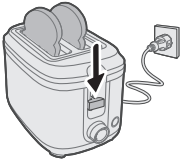
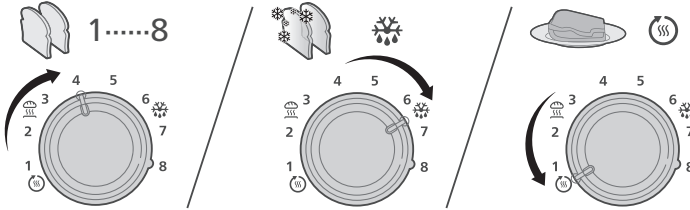

- 4** Πιέστε τον μοχλό ανύψωσης προς τα κάτω για να εισάγετε τις φέτες ψωμιού στις υποδοχές φρυγανίσματος.
Η διαδικασία φρυγανίσματος θα ξεκινήσει αυτόματα.
Για να διακόψετε το φρυγάνισμα ανά πάσα στιγμή, πατήστε το κουμπί διακοπής λειτουργίας. Η φρυγανιέρα απενεργοποιείται αμέσως.

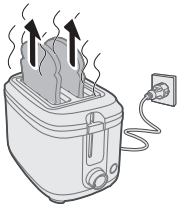

- 5** Όταν ολοκληρωθεί ο κύκλος φρυγανίσματος, οι φέτες ψωμιού θα ανέβουν αυτόματα.

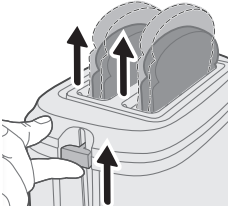

- 6** Χρησιμοποιήστε τον μοχλό ανύψωσης για να αφαιρέσετε με ασφάλεια τα ψημένα αντικείμενα από τη φρυγανιέρα.

Συμβουλή:

Μπορείτε να χρησιμοποιήσετε διαφορετικές ρυθμίσεις ροδίσματος όταν φρυγανίζετε διαφορετικούς τύπους ψωμιού:

Για ξηρό, λεπτό ή μαγαιάτικο ψωμί, επιλέξτε χαμηλότερη ρύθμιση. Αυτός ο τύπος ψωμιού έχει λιγότερη υγρασία και θα ψηθεί γρηγορότερα από το υγρό, παχύ ή φρέσκο ψωμί.

Για ψωμί με φρούτα, όπως σταφιδόψωμο, επιλέξτε χαμηλότερη ρύθμιση.

Για ψωμί με υψηλότερη περιεκτικότητα σε ζάχαρη, επιλέξτε χαμηλότερη ρύθμιση.

Για ψωμί με πιο πυκνή υφή, όπως κριθαρόψωμο ή ψωμί ολικής άλεσης, επιλέξτε υψηλότερη ρύθμιση.

Όταν φρυγανίζετε μία φέτα ψωμιού, το ψήσιμο μπορεί να είναι ελαφρώς διαφορετικό στις δύο πλευρές.

Για ψωμί με υλικά που εξέχουν, για παράδειγμα σταφιδόψωμο και ψωμί ολικής άλεσης, αφαιρέστε αυτά τα κομμάτια προτού τοποθετήσετε τις φέτες ψωμιού μέσα στην υποδοχή. Έτσι, μπορείτε να αποφύγετε τυχόν φλόγα/καπνό εξαιτίας της πτώσης/του κολλήματος των σκόρπιων κομματιών φαγητού μέσα στον θάλαμο της φρυγανιέρας.

Ζέσταμα για ψωμάκια

- 1** Τοποθετήστε το φιν σε μια πρίζα.

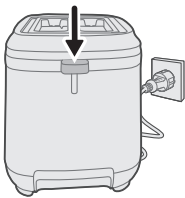

- 2** Πιέστε προς τα κάτω το μοχλό της σχάρας για ζέσταμα, για να ξεδιπλωθεί η σχάρα.

- 3** Τοποθετήστε τα ψωμάκια στη σχάρα για ζέσταμα.

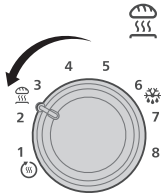
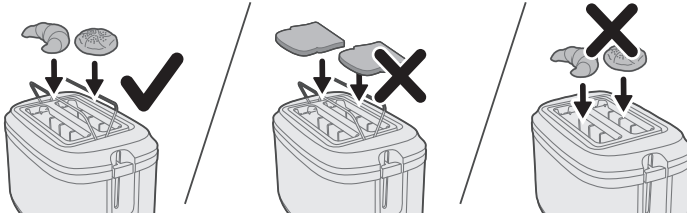

- 4 Γυρίστε τον διακόπτη ρύθμισης ροδίσματος στη ρύθμιση για ζέσταμα ψωμιού .

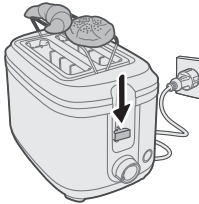

- 5 Πατήστε τον μοχλό ανύψωσης προς τα κάτω για εκκίνηση.

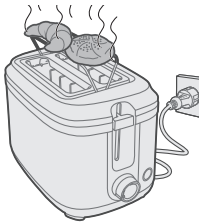

- 6 Περιμένετε έως ότου ολοκληρωθεί ο κύκλος φρυγανίσματος.

Σημείωση:

Μην τοποθετείτε ψωμί στη σχάρα για ζέσταμα για ψωμάκια, για να αποφύγετε την πρόκληση ζημιάς στη φρυγανιέρα.

Μην βάζετε ποτέ τα ψωμάκια που θέλετε να ζεσάνετε κατευθείαν πάνω στη φρυγανιέρα. Φροντίστε να χρησιμοποιείτε πάντα τη σχάρα ζεστάματος, προκειμένου να μην καταστραφεί η φρυγανιέρα.

Η σχάρα για ζέσταμα δεν μπορεί να χρησιμοποιηθεί για να αποψύξετε ψωμάκια. Όταν χρησιμοποιείτε τη ρύθμιση για ζέσταμα, αποφύγετε να χρησιμοποιείτε ταυτόχρονα τη ρύθμιση απόψυξης.

Καθαρισμός και συντήρηση

- 1 Βεβαιωθείτε ότι η φρυγανιέρα δεν είναι συνδεδεμένη στην πρίζα και έχει κρυώσει πριν από τον καθαρισμό.

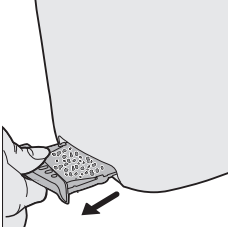

- 2 Αφαιρέστε προσεκτικά τυχόν ψίχουλα ή υπολείμματα από τον αποσπώμενο δίσκο για ψίχουλα της φρυγανιέρας.



- 3 Απορρίψτε τα ψίχουλα ή τα υπολείμματα σε κατάλληλο δοχείο απορριμμάτων.
- 4 Τοποθετήστε ξανά τον καθαρό δίσκο για ψίχουλα στη φρυγανιέρα.

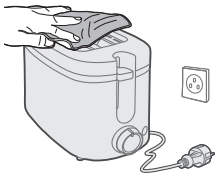

- 5 Σκουπίστε το εξωτερικό με ένα νωπό πανί και στεγνώστε καλά.

Въведение

Поздравления за покупката и добре дошли във Philips!

За да се възползвате изцяло от предлаганата от Philips поддръжка, регистрирайте продукта си на www.philips.com/welcome.

Общо описание

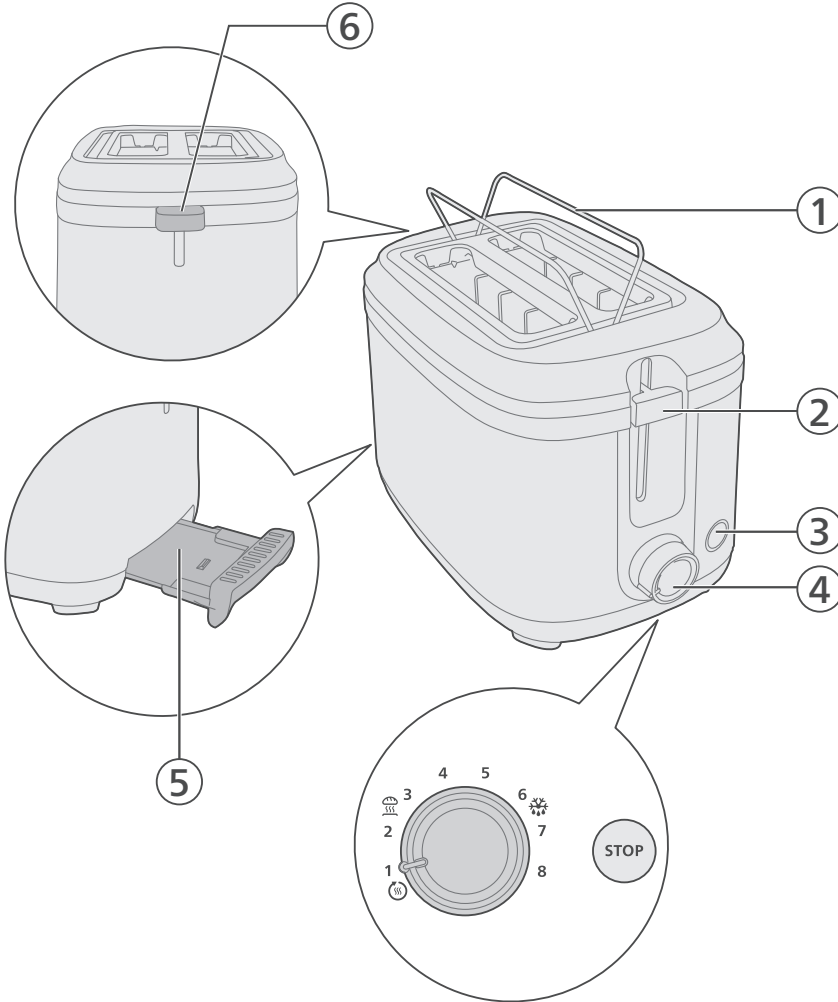

- 1 Стойка за затопляне
- 2 Лост за изваждане на филийките
- 3 Бутон за спиране
- 4 Бутон за управление
- 5 Тавичката за трохи на тостера
- 6 Лост на стойката за затопляне

Важно

- Преди да използвате уреда, прочетете внимателно тази важна информация и я запазете за справка в бъдеще.

Опасност

- Никога не потапяйте уреда във вода.
- Не слагайте в тостера продукти с прекалено големи размери или опаковани в метално фолио, тъй като това може да причини пожар или електрически удар.

Предупреждение

- С оглед предотвратяване на опасност, при повреда в захранващия кабел той трябва да бъде сменен от Philips, оторизиран от Philips сервиз или квалифициран техник.
- Този уред може да се използва от деца на възраст над 8 години и от хора с намалени физически възприятия или умствени недостатъци или без опит и познания, ако са инструктирани за безопасна употреба на уреда и са под наблюдение с цел гарантиране на безопасна употреба и ако са им разяснени евентуалните опасности. Не позволявайте на деца да си играят с уреда. Почистване и поддръжка на уреда може да се извършва от деца на възраст над 8 години и под родителски надзор.
- Пазете уреда и захранващия кабел далече от достъп на деца под 8 години.
- За да избегнете опасност от пожар, почиствайте редовно трохите от тавичката (вижте глава "Почистване" в ръководството за потребителя).
- Не използвайте уреда под или до пердета или други запалими материали или под стенни шкафчета, тъй като това може да доведе до пожар.
- Преди да включите уреда в контакта, проверете дали напрежението, посочено на дъното на уреда, отговаря на това на местната електрическа мрежа.
- Не оставяйте уреда да работи без надзор.
- Незабавно изключете тостера от контакта, ако забележите огън или дим.
- Този уред е предназначен само за препичане на хляб. Не слагайте в него никакви други продукти.
- Уредът не е предназначен за използване с външен таймер или отделна система за дистанционно управление.
- Не навивайте захранващия кабел около тостера след употреба или по време на съхранение, тъй като това може да повреди кабела.
- Не слагайте никакви предмети върху тостера, когато е включен или е още горещ, тъй като това може да доведе до повреда или пожар.

Внимание

- Тостерът е предвиден само за битови цели и може да се използва само в закрити помещения. Той не е предназначен за промишлени и търговски цели.
- Включвайте уреда само в заземен електрически контакт.
- Не оставяйте захранващия кабел да виси през ръба на масата или работната повърхност, върху която е поставен уредът.
- След употреба винаги изключвайте уреда от контакта.
- Не дръжте уреда обърнат наопаки и не го тръскайте, за да извадите трохите.
- Повърхността на нагревателния елемент е обект на остатъчна топлина след употреба.

Електромагнитни полета (EMF)

Този уред е в съответствие с приложимите стандарти и разпоредби относно излагането на електромагнитни полета.

Рециклиране



Този символ означава, че продуктът не може да се изхвърля заедно с обикновените битови отпадъци (2012/19/ЕС).

Следвайте правилата на държавата си относно разделното събиране на електрическите и електронните уреди. Правилното изхвърляне помага за предотвратяването на потенциални негативни последици за околната среда и човешкото здраве.

Освен ако не е посочено друго, всички опаковъчни материали в кутията са изработени от рециклирана хартия; вижте маркировката PAP върху кутията.

Гаранция и поддръжка

Versuni предлага двегодишна гаранция след покупката на този продукт. Тази гаранция не е валидна, ако дефектът се дължи на неправилна употреба или лоша поддръжка. Нашата гаранция не засяга правата ви по закон като потребител. За повече информация или за позоваване на гаранцията посетете нашия уебсайт www.philips.com/support.

Преди първата употреба

Поставете тостера върху чиста и суха повърхност близо до захранващ контакт.

Премахнете всякакви трохи или отпадъци от тавичката за трохи на тостера преди първоначално ползване.

Използване на уреда

Забележка:

Не използвайте уреда без тавичката за трохи.

Никога не натискайте хляб в отворите за препичане.

Никога не препичайте филии хляб, които са били намазани с масло. Бъдете внимателни, когато препичате хляб, който съдържа захар, консерванти, стафиди или парченца плод, поради риск от прегряване. Не използвайте прегънати, накъсани или начупени филии хляб в тостера си, тъй като те могат да заседнат в отвора или в камерата за препичане.

- 1 Поставете щепсела в захранващ контакт.
- 2 Поставете филийки хляб в отделенията на тостера.

Никога не поставяйте филийки хляб върху горната част на тостера.

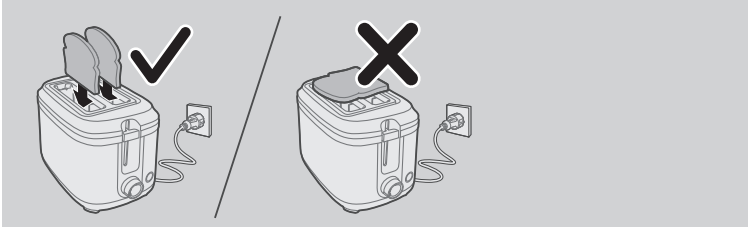

- 3** Завъртете въртящия се бутон, за да регулирате нивото на препичане. Може да избирате от настройките за малко до много препечен в зависимост от вкуса ви. За претопляне на хляб изберете настройка на претопляне ☀️. За размразяване на хляба изберете настройка на размразяване ❄️.

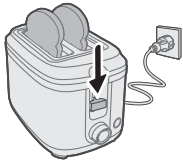
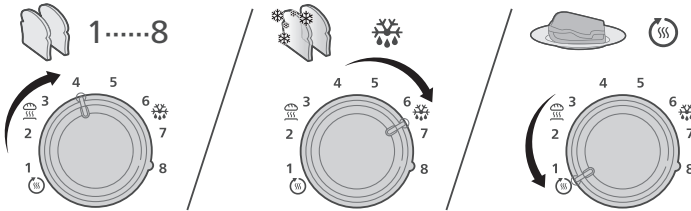

- 4** Натиснете лоста за изваждане на филийките надолу, за да вкарете филийките хляб в отделенията за препичане. Процесът на препичане ще започне автоматично. За да спрете препичането по всяко време, натиснете бутона за спиране. Тостерът ще се изключи веднага.



- 5** Когато цикъла на препичане е завършен, филийките хляб автоматично ще изскочат.

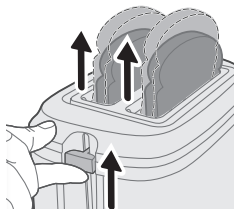

- 6** Използвайте лоста за изваждане на филийките, за да изкарате безопасно препечените продукти от тостера.

Съвет:

Можете да използвате различни настройки за степен на изпичане, когато препичате различни видове хляб:

За сух, тънък или стар хляб изберете по-ниска настройка. В този вид хляб има по-малко влага и той ще се препече по-бързо в сравнение с влажния, дебелия или пресния хляб.

За плодов хляб като хляб със стафиди изберете по-ниска настройка.

За хляб с по-високо съдържание на захар изберете по-ниска настройка.

За хляб с по-плътна текстура като ръжен или пълнозърнест хляб изберете по-висока настройка.

Когато препичате една филия хляб, изпичането може да бъде малко по-различно от двете страни.

За хляб, в който има свободни парченца храна, например хляб със стафиди и пълнозърнест хляб, отстранете парченцата, преди да поставите филиите хляб в отвора. Така може да избегнете евентуални пламъци/дим, произтичащи от падането/залепването на свободните парченца храна в камерата на тостера.

Подгряване на хлебчета

- 1** Поставете щепсела в захранващ контакт.

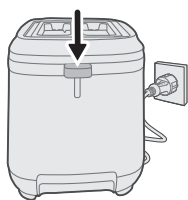

- 2** Натиснете надолу лоста на стойката за затопляне, за да я разгънете.

- 3** Поставете хлебчета върху стойката за затопляне.

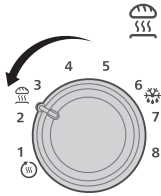
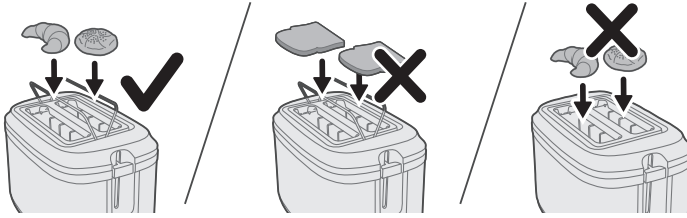

4 Завъртете регулатора за препичане на положението за затопляне на хлебчета .

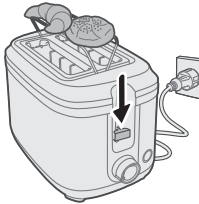

5 Натиснете лоста за изваждане на филийките надолу, за да започнете препичането.

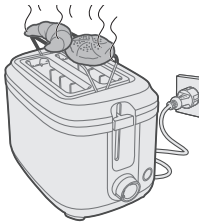

6 Изчакайте, докато цикъла на препичане е завършен.

Забележка:

Не поставяйте хляб върху стойка за затопляне на хлебчета, за да избегнете повреда на тостера.

Никога не слагайте хлебчетата да се топят директно върху тостера. Винаги използвайте стойката за затопляне, за да избегнете повреда на тостера.

Стойката за подгряване на хлебчета не се използва за размразяване на замразени хлебчета. Когато използвате настройката за затопляне на хлебчета, избягвайте употребата на настройката за размразяване в същото време

Почистване и поддръжка

1 Уверете се, че тостерът е изключен от мрежата и се е охладил преди да го почистите.

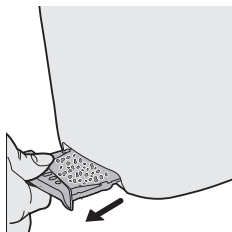

- 2 Внимателно премахнете всякакви трохи или отпадъци от подвижната тавичка за трохи на тостера.

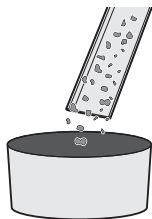

- 3 Изхвърлете трохите или отпадъците в подходящ контейнер за отпадъци.
4 Вкарайте почистената тавичка за трохи обратно в тостера.

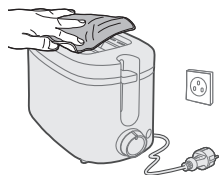

- 5 Забършете външната част на тостера с влажна кърпа и го подсушете добре.

Вовед

Ви честитаме за купувањето и добре дојдовте во Philips!

За да целосно ја искористите поддршката што ја нуди Philips, регистрирајте го вашиот производ на www.philips.com/welcome.

Општ опис

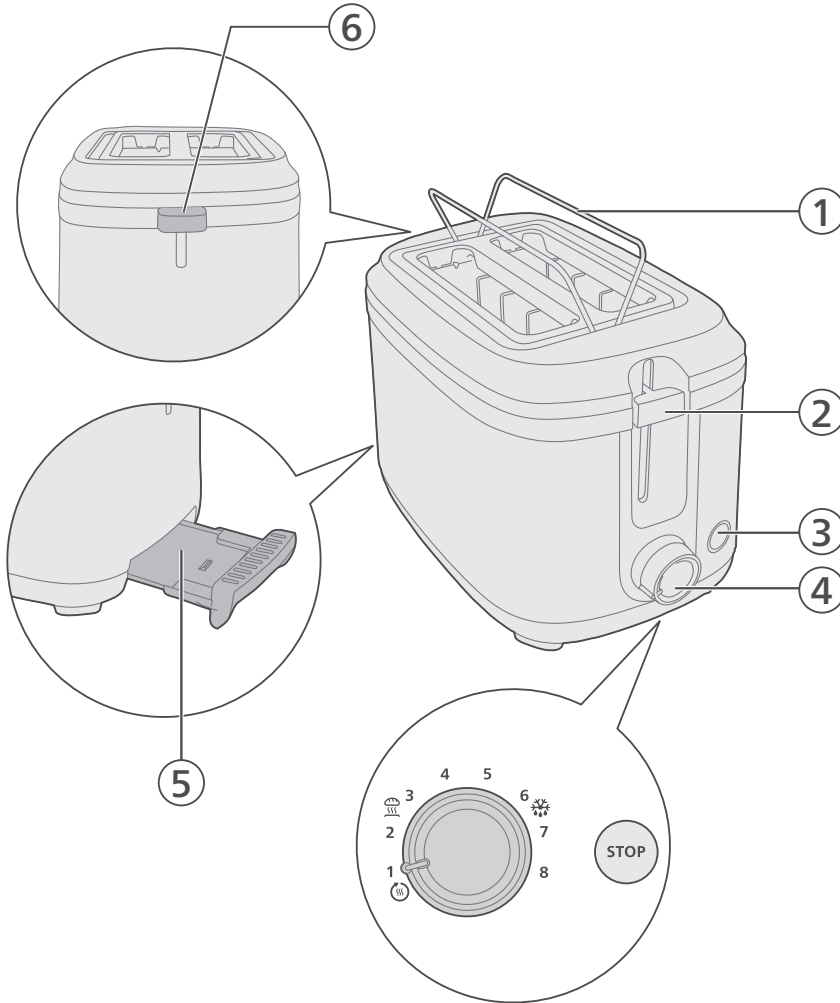

- 1 Решетка за загревање
- 2 Рачка за подигнување
- 3 Копче за запирање
- 4 Тркалце за контрола
- 5 Фиока за трошки на тостерот
- 6 Рачка на решетката за загревање

Важно

- Внимателно прочитајте ги овие важни информации пред да го користите апаратот и зачувајте ги за во иднина.

Опасност

- Никогаш немојте да го потопувате апаратот во вода.
- Немојте да вметнувате преголеми парчиња храна и храна спакувана во метална фолија во тостерот бидејќи тоа може да предизвика пожар или струен удар.

Предупредување

- Во случај на оштетување, кабелот за напојување мора да го замени компанијата Philips, односно сервисен центар овластен од Philips или лица со слични квалификации за да се избегне опасност.
- Овој апарат може да го користат деца постари од 8 години и лица со ограничени физички, сензорни или ментални способности или лица со недостаток на искуство и знаење, под услов да се под надзор или да добиле упатства за безбедно користење на апаратот и да ги разбираат можните опасности. Децата не смеат да си играат со апаратот. Чистење и корисничко одржување смеат да вршат деца постари од 8 години под надзор на возрастна лице.
- Апаратот и кабелот држете ги подалеку од дофат на деца помлади од 8 години.
- За да избегнете ризик од пожар, често отстранувајте ги трошките од фиоката за трошки (погледнете го поглавјето „Чистење“ во упатството за користење).
- Немојте да го користите апаратот под или во близина на завеси или други запаливи материјали или под сидни шкафчиња бидејќи тоа може да предизвика пожар.
- Пред да го приклучите апаратот, проверете дали напонот наведен на долниот дел од апаратот одговара на напонот на локалната електрична мрежа.
- Не оставајте апаратот да работи без надзор.
- Ако забележите оган или дим, веднаш извлечете го кабелот од сидниот штекер.
- Овој апарат е наменет исклучиво за потпечување леб. Немојте да ставате други состојки во апаратот.
- Апаратот не е наменет за употреба со надворешен тајмер или со засебен систем за далечинско управување.
- Немојте да го замотувате кабелот за напојување околу тостерот по употребата или при складирањето бидејќи тоа може да го оштети кабелот.
- Кога тостерот е вклучен или жежок, немојте врз него да ставате некој друг предмет бидејќи тоа може да предизвика оштетување или пожар.

Внимание

- Тостерот е наменет исклучиво за употреба во домаќинства и може да се користи само во затворени простори. Не е наменет за комерцијална или индустриска употреба.
- Апаратот приклучувајте го само во заземјен сиден штекер.
- Кабелот за напојување не смее да виси преку работ на масата или работната површина на која стои апаратот.
- Секогаш исклучувајте го апаратот од штекер по користењето.
- Немојте да го превртувате апаратот и немојте да го тресете за да ги отстраните трошките.
- Површината на грејниот елемент задржува топлина по користењето.

Електромагнетни полиња (EMF)

Овој апарат е усогласен со важечките стандарди и прописи што се однесуваат на изложеноста на електромагнетни полиња.

Рециклирање



Овој симбол означува дека производот не смее да се фрла со обичниот отпад од домаќинствата (2012/19/EU).

Придржувајте се до законите во вашата земја за одделно собирање на електричните и електронските производи. Правилното фрлање помага во спречувањето на негативните последици по животната средина и човековото здравје.

Освен ако не е поинаку назначено, целата амбалажа во кутијата е направена од рециклирана хартија; видете ја ознаката PAP на кутијата.

Гаранција и поддршка

Versuni нуди двегодишна гаранција за овој производ по купувањето. Оваа гаранција престанува да важи ако дефектот се должи на неправилно користење или несоодветно одржување. Нашата гаранција не влијае на вашите законски права како потрошувач. За повеќе информации или за користење на гаранцијата, посетете ја нашата веб-страница www.philips.com/support.

Пред првото користење

Ставете го тостерот на чиста и сува површина во близина на штекер.

Отстранете ги сите трошки или остатоци од фиоката за трошки на тостерот пред употреба.

Користење на апаратот

Забелешка:

Апаратот немојте никогаш да го користите без фиоката за трошки.

Никогаш немојте со сила да го туркате лебот во отворите за потпечување.

Никогаш немојте да потпечувате парчиња леб премачкани со путер. Поради ризик од прегревање бидете особено внимателни при потпечување леб што содржи шеќер, конзерванси, суво грозје или парчиња овошје. Не користете свиткани, оштетени или скршени парчиња леб во тостерот бидејќи може да се заглават во отворот или во комората за потпечување.

- 1 Вметнете го приклучокот во штекер.
- 2 Ставете ги парчињата леб во отворите на тостерот.

Никогаш не ставајте парчиња леб на врвот од тостерот.

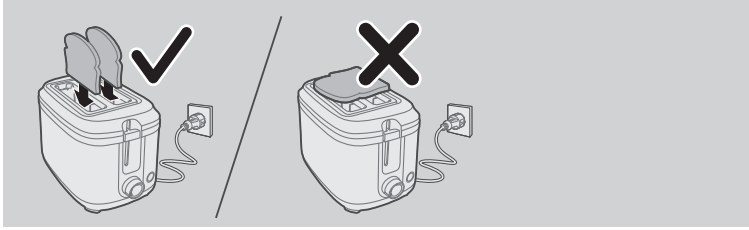

- 3** Завртете го тркалцето за да го приспособите нивото на потпечување.
 Можете да изберете од ниско до високо ниво на потпеченост по ваша желба.
 За да подгреете леб, изберете ја поставката за подгревање ☀️.
 За да одмрзнете леб, изберете ја поставката за одмрзнување ❄️.

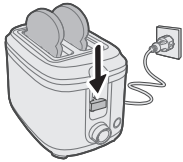
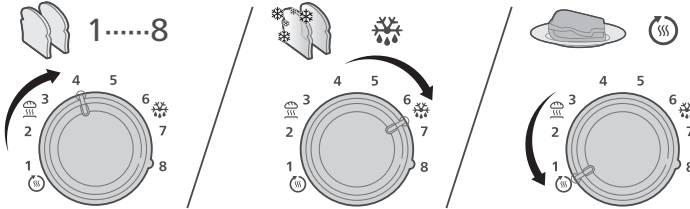

- 4** Притиснете ја рачката надолу за да ги спуштите парчињата леб во отворите за потпечување.
 Процесот на потпечување ќе започне автоматски.
 За да го запрете потпечувањето во секое време, притиснете го копчето за запирање. Тостерот веднаш ќе се исклучи.

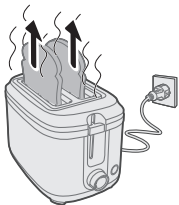

- 5** Кога ќе заврши циклусот на потпечување, парчињата леб автоматски ќе се подигнат.

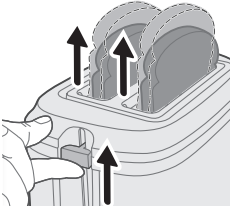

6 Користете ја рачката за подигнување за безбедно да го извадите потпечениот леб од тостерот.

Совет:

Можете да користите различни поставки за испеченост кога потпечувате различни видови на леб:

За сув, тенок или бајат леб, изберете пониска поставка. Овој вид на леб има помала содржина на влага и побрзо ќе се испече од влажниот, дебелиот или свежиот леб.

За лебот со овошје, на пр. лебот со суво грозје, изберете пониска поставка.

За лебот со поголема содржина на шеќер, изберете пониска поставка.

За лебот со погуста текстура, на пр. 'ржениот леб или интегралниот пченичен леб, изберете повисока поставка.

Кога потпечувате едно парче леб, степенот на испеченост може малку да се разликува од едната и од другата страна.

Кога потпечувате леб во кој може да има парчиња од друга храна, на пример леб со суво грозје или интегрален пченичен леб, отстранете ги тие парчиња пред да ги ставите парчињата леб во отворот. Така може да избегнете потенцијална појава на пламен/дим предизвикан од парчињата храна што паѓаат во комората на тостерот или што се лепат на неа.

Загревање земички

1 Вметнете го приклучокот во штекер.

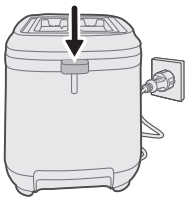

2 Притиснете ја рачката на решетката за загревање надолу за да ја извлечете решетката.

3 Ставете ги земичките на решетката за загревање.

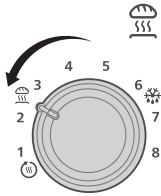
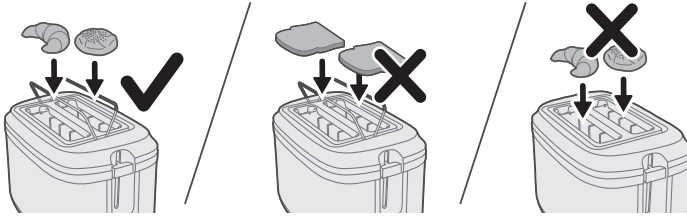

4 Свртете го регулаторот за испеченост на поставката за загревање земички .

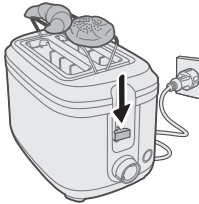

5 Притиснете ја рачката надолу за започнување.

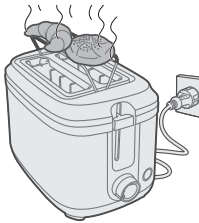

6 Почекајте да заврши циклусот на потпечување.

Забелешка:

Немојте да ставате леб на решетката за загревање земички за да не се оштети тостерот.

Кифличките што сакате да ги загреете никогаш немојте да ги ставате директно на врвот од тостерот. Секогаш користете ја решетката за загревање за да не се оштети тостерот.

Решетката за загревање земички не е предвидена за одмрзнување земички. Немојте да ја користите поставката за одмрзнување додека ја користите поставката за загревање земички

Чистење и одржување

1 Проверете дали тостерот е исклучен од штекер и дали се оладил пред да го чистите.

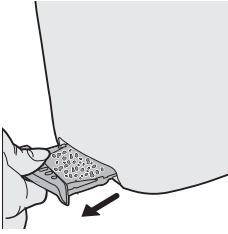

- 2 Внимателно отстранете ги трошките или остатоците од отстранливата фиока за трошки на тостерот.

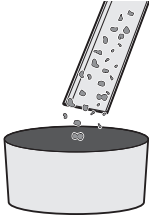

- 3 Фрлете ги трошките или остатоците во соодветна канта за отпадоци.
- 4 Повторно вметнете ја чистата фиока за трошки во тостерот.

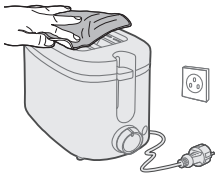

- 5 Избришете ја надворешната површина со влажна крпа и почекајте потполно да се исуши.

Введение

Поздравляем с покупкой и приветствуем в клубе Philips!

Чтобы воспользоваться всеми преимуществами поддержки Philips, зарегистрируйте прибор на веб-сайте www.philips.com/welcome.

Общее описание

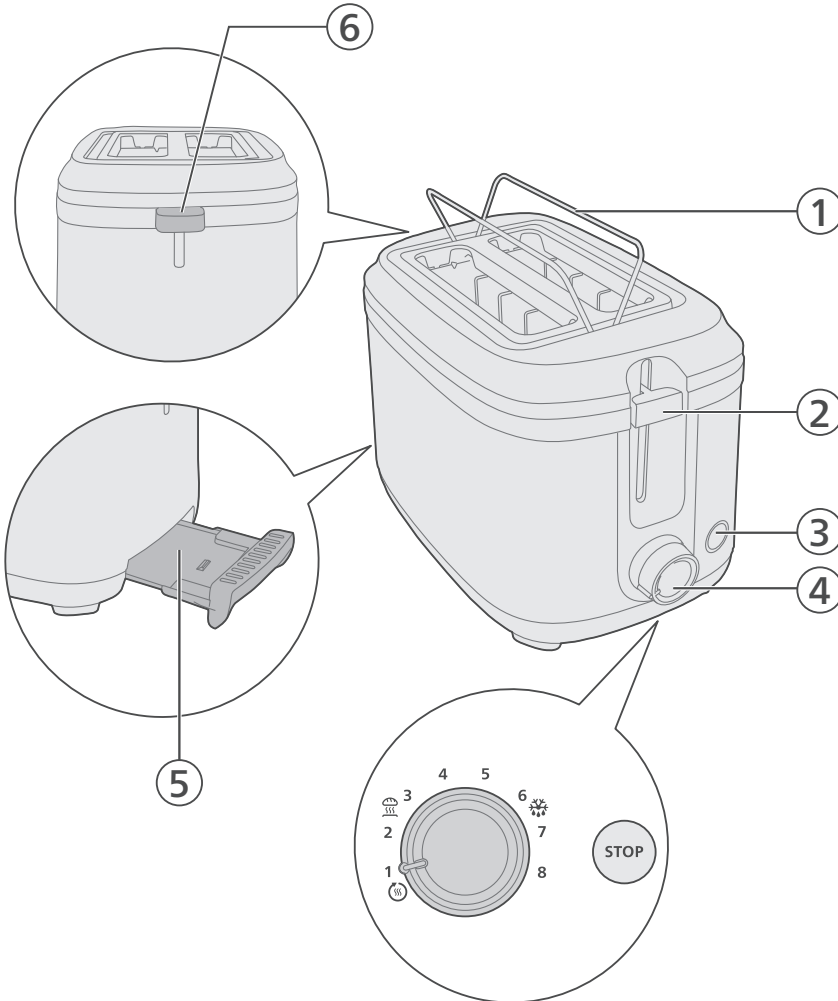

- 1 Подставка для подогрева
- 2 Рычаг подъема
- 3 Кнопка остановки
- 4 Регулятор
- 5 Поддон для крошек
- 6 Рычаг подставки для подогрева

Important

- Перед началом эксплуатации прибора внимательно ознакомьтесь с настоящим буклетом и сохраните его для дальнейшего использования в качестве справочного материала.

Опасно!

- Запрещается погружать прибор в воду.
- Запрещается помещать в тостер продукты, не подходящие по размеру, и продукты в металлической фольге, так как это может стать причиной возгорания или поражения электрическим током.

Warning

- В случае повреждения шнура питания его необходимо заменить. Чтобы обеспечить безопасную эксплуатацию прибора, заменяйте шнур только в авторизованном сервисном центре Philips или в сервисном центре с персоналом аналогичной квалификации.
- Дети старше 8 лет и лица с ограниченными возможностями сенсорной системы или ограниченными умственными или физическими способностями, а также лица с недостаточным опытом и знаниями могут пользоваться этим прибором под присмотром или после получения инструкций о безопасном использовании прибора и потенциальных опасностях. Не позволяйте детям играть с прибором. Дети могут осуществлять очистку и уход за прибором, только если они старше 8 лет и находятся под присмотром взрослых.
- Храните прибор и шнур в месте, недоступном для детей младше 8 лет.
- Во избежание возгорания регулярно очищайте поддон от крошек (см. главу "Очистка" в инструкции по эксплуатации).
- Не используйте прибор прямо возле или под занавесками либо иными легковоспламеняющимися материалами, а также под настенными шкафчиками, так как это может привести к пожару.
- Перед подключением прибора убедитесь, что напряжение, указанное на нижней панели прибора, соответствует напряжению местной электросети.
- Не оставляйте работающий прибор без присмотра.
- Сразу же отсоедините тостер от электросети, если вы заметите дым или пламя.
- Данный прибор предназначен только для обжаривания хлеба. Запрещается помещать в прибор любые другие продукты.
- Запрещается подключать данный прибор к внешнему таймеру или системам дистанционного управления.
- Не наматывайте сетевой шнур на тостер после использования или во время хранения прибора, так как это может привести к повреждению шнура.
- Не кладите на тостер какие-либо предметы, когда прибор включен или еще не остыл, поскольку это может привести к его повреждению или возгоранию.

Caution

- Тостер предназначен исключительно для бытового использования в помещении. Прибор не предназначен для коммерческого или промышленного использования.
- Подключайте прибор только к заземленной розетке.
- Не допускайте свисания шнура питания с края стола или места установки прибора.
- После завершения работы отключите прибор от розетки электросети.
- Не переворачивайте прибор и не встряхивайте его, чтобы извлечь крошки.
- Поверхность нагревательного элемента может некоторое время оставаться горячей уже после использования.

Электромагнитные поля (ЭМП)

Этот прибор соответствует применимым стандартам и нормам по воздействию электромагнитных полей.

Утилизация



Этот символ означает, что продукт не может быть утилизирован вместе с бытовыми отходами (2012/19/ЕС).

Выполняйте раздельную утилизацию электрических и электронных изделий в соответствии с правилами, принятыми в вашей стране. Правильная утилизация помогает предотвратить негативное воздействие на окружающую среду и здоровье человека.

Если не указано иное, все упаковочные материалы в коробке изготовлены из вторичной бумаги; см. маркировку PAP на коробке.

Гарантия и поддержка

Versuni предлагает 2-летнюю гарантию на данный продукт, которая начинается с даты его приобретения. Гарантия аннулируется, если дефект продукта возник вследствие неверного использования или отсутствия должного обслуживания. Наша гарантия не влияет на ваши права потребителя и возможность их осуществления. Больше информации об использовании гарантии см. на нашем веб-сайте www.philips.com/support.

Перед первым использованием

Поместите тостер на чистую и сухую поверхность недалеко от розетки электросети.

Извлеките крошки и другой мусор из поддона для крошек перед использованием тостера.

Использование прибора

Примечание.

Запрещается использовать прибор без поддона для крошек.

Не применяйте силу, вставляя хлеб в отверстия для хлеба.

Запрещается поджаривать ломтики хлеба с маслом. Риск перегрева! Соблюдайте осторожность во время поджаривания ломтиков сладкого хлеба, а также хлеба с вареньем, изюмом или кусочками фруктов. Запрещается использовать изогнутые, надломленные и бесформенные ломтики хлеба, так как они могут застрять в отверстиях для хлеба или нагревательной камере.

- 1 Вставьте вилку в розетку электросети.
- 2 Поместите ломтики хлеба в слоты тостера.

Не кладите хлеб сверху на тостер.

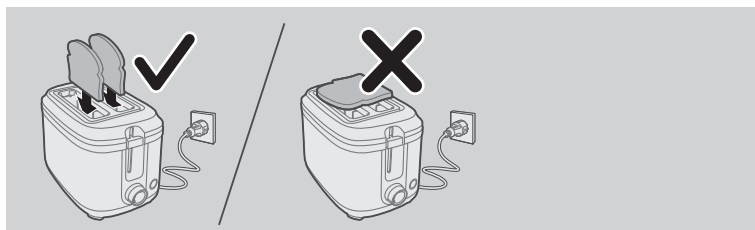

3 Вращающийся переключатель для регулировки уровня прожарки.
Вы можете выбрать степень поджаривания согласно вашим предпочтениям.

Для подогрева хлеба выберите режим подогрева ☀️.

Для разморозки хлеба выберите режим разморозки ❄️.

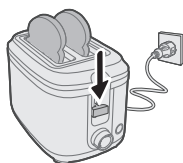
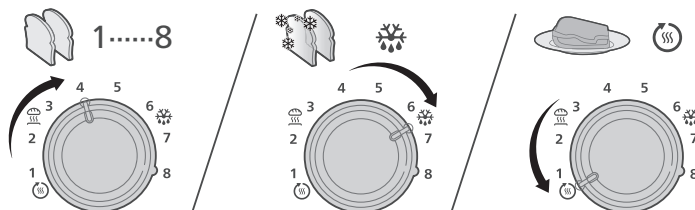

4 Опустите рычаг подъема, чтобы ломтики хлеба в слотах опустились в тостер.

Тостер начнет работу автоматически.

Чтобы прервать поджаривание, нажмите кнопку остановки. Тостер сразу же отключится.

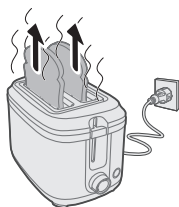

5 По завершении поджаривания ломтики хлеба автоматически поднимаются.

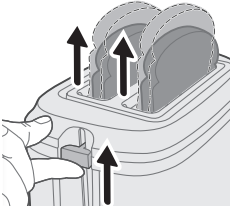

6 Используйте рычаг подъема для безопасного извлечения тостов из тостера.

Совет.

Для разных видов хлеба следует использовать различные настройки поджаривания.

Для сухих, тонких или черствых ломтиков хлеба выбирайте низкую степень обжаривания. Такой хлеб содержит меньше влаги, поэтому поджарится быстрее, чем влажные, толстые или свежие ломтики хлеба.

Для хлеба с кусочками фруктов или с изюмом выбирайте низкую степень обжаривания.

Для сладкого хлеба выбирайте низкую степень обжаривания.

Для такого хлеба, как ржаной или цельнозерновой, выбирайте высокую степень обжаривания.

При обжаривании одного ломтика хлеба его стороны могут отличаться друг от друга.

Из хлеба с добавками, например цельнозернового или с изюмом, следует удалить все кусочки, которые могут попасть в тостер перед обжариванием. Это позволяет предотвратить возгорание/задымление в следствие попадания кусочков пищи в нагревательную камеру.

Подогрев булочек

1 Вставьте вилку в розетку электросети.

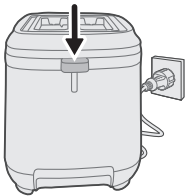

2 Чтобы разложить подставку для подогрева, надавите на соответствующую ручку.

3 Положите булочки на подставку для подогрева.

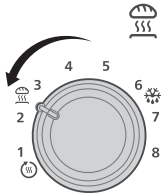
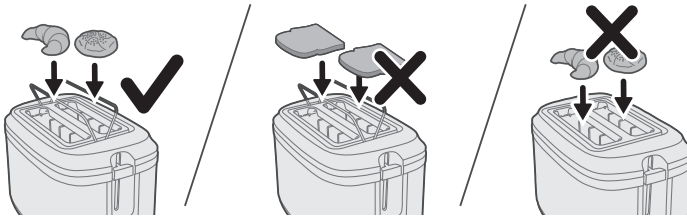

- 4 Установите регулятор степени поджаривания в режим подогрева булочек .

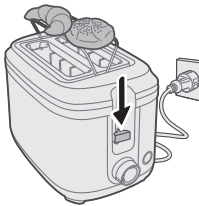

- 5 Опустите рычаг подъема вниз, чтобы запустить прибор.

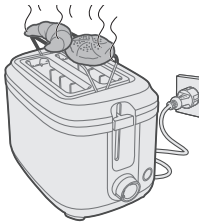

- 6 Дождитесь окончания работы тостера.

Примечание.

Во избежание повреждений тостера не размещайте хлеб на подставке для подогрева булочек.

Запрещается помещать булочки для подогрева непосредственно на тостер. Чтобы не повредить тостер, всегда используйте подставку для подогрева.

Подставка для подогрева булочек не используется для размораживания булочек. При использовании режима подогрева булочек убедитесь, что у вас отключен режим размораживания

Очистка и уход

- 1 Убедитесь, что тостер отключен от сети и остыл, прежде чем начинать его очистку.

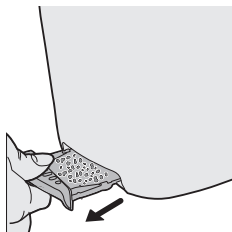

- 2** Аккуратно извлеките крошки и мусор из тостера, для чего извлеките из прибора съемный поддон для крошек.

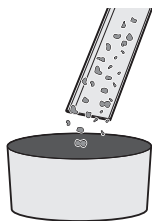

- 3** Выкиньте крошки и мусор в мешок или контейнер.
4 Установите чистый поддон для крошек обратно в тостер.

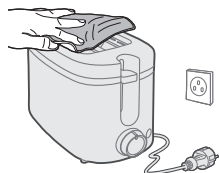

- 5** Протрите корпус тостера влажной тканью и дайте ему высохнуть.

Кіріспе

Осы затты сатып алуыңызбен құттықтаймыз және Philips компаниясына қош келдіңіз!

Philips ұсынатын қолдауды толық пайдалану үшін өнімді www.philips.com/welcome веб-сайтында тіркеңіз.

Жалпы сипаттамасы

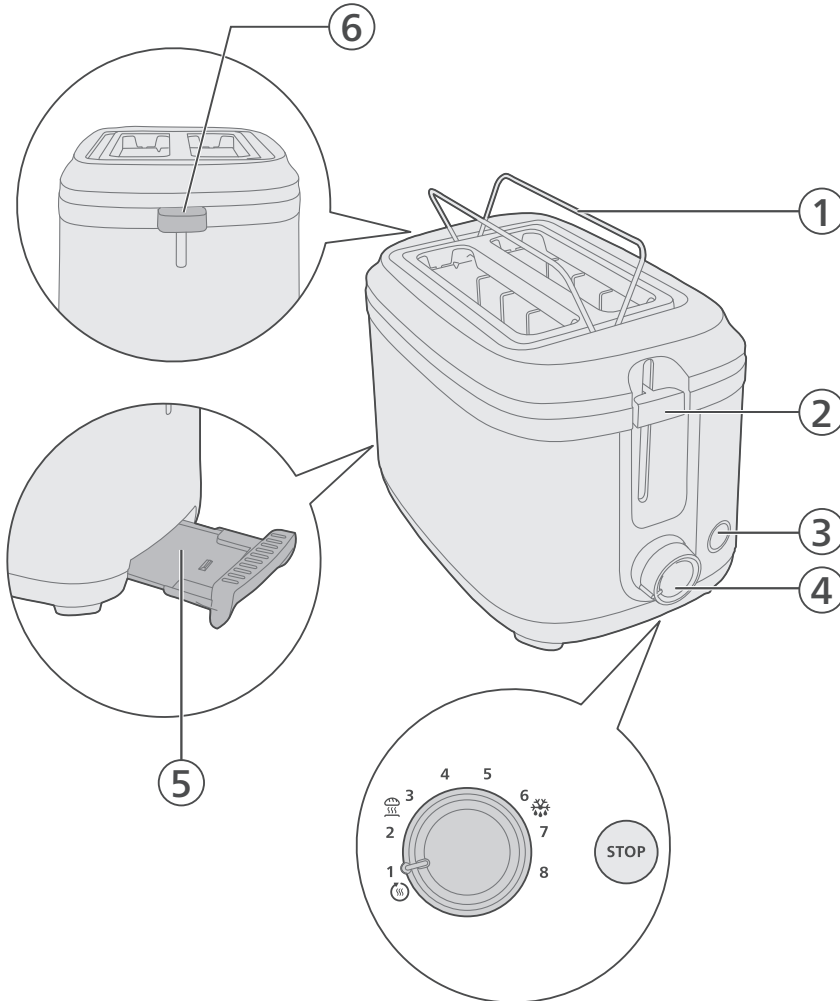

- 1 Қыздыратын сөре
- 2 Көтеру тұтқасы
- 3 Тоқтататын түйме
- 4 Басқару тұтқасы
- 5 Тостердің қиым науасы
- 6 Қыздыратын сөре тұтқасы

Маңызды ақпарат

- Құралды қолданбастан бұрын осы маңызды ақпаратты мұқият оқып шығып, оны келешекте қарау үшін сақтап қойыңыз.

Қауіпті жағдайлар

- Құрылғыны еш уақытта суға батырмаңыз.
- Кесек азық-түліктерді және темір фольгадан жасалған пакеттерді тостерге салмаңыз, себебі бұл өрт шығуына немесе электр тогы соғуына себеп болуы мүмкін.

Абайлаңыз

- Егер қуат сымы зақымдалған болса, қауіп-қатердің алдын алу үшін, оны тек Philips компаниясына, Philips рұқсат берген қызмет көрсету орталығына немесе соған ұқсас біліктілігі бар мамандарға алмастыртыңыз.
- Бақылау астында болса немесе құралды қауіпсіз түрде пайдалану туралы нұсқаулар алған болса және байланысты қауіптерді түсінсе, бұл құралды 8 бен одан жоғары жастағы балалар және физикалық, сезу немесе ойлау қабілеті шектеулі, білімі мен тәжірибесі аз адамда пайдалана алады. Балалар құрылғымен ойнамауы керек. 8 жасқа толмаған балалар ересектің қадағалауынсыз тазалау және техникалық қызмет көрсету жұмыстарын жүргізбеуі тиіс.
- Құрылғы мен оның сымын 8 жасқа толмаған балалардың қолы жетпейтін жерде сақтаңыз.
- Өрт шығу қаупін болдырмау үшін, қиқым науасынан қиқымдарды жиі алып тұрыңыз (Пайдаланушы нұсқаулығының «Тазалау» тарауын қараңыз).
- Құралды перделер мен басқа тез жанатын материалдардың жанында немесе астында, сондай-ақ қабырғаға ілулі тұрған сөрелердің астында қолдануға болмайды. Өрт шығуы мүмкін.
- Құрылғыны қосар алдында, құрылғыда көрсетілген кернеу жергілікті қуат кернеуіне сәйкес келетіндігін тексеріп алыңыз.
- Істеп тұрғанда, құралды қадағалаусыз қалдыруға болмайды.
- Егер тостерден от немесе түтін шыға бастаса, оны дереу тоқтан суырып тастаңыз.
- Бұл құрал тек нанды қызартуға арналған. Құрылғыға кез келген басқа азық-түліктерді салмаңыз.
- Құрылғы сыртқы таймермен немесе бөлек қашықтан басқару құралымен басқарылмайды.
- Пайдаланғаннан кейін немесе сақтау кезінде қуат сымын тостерге орамаңыз, себебі бұл сымды зақымдауы мүмкін.
- Тостер қосулы тұрғанда немесе ол әлі де қызып тұрғанда оның үстіне басқа зат қоймаңыз, себебі ол зақымдауы немесе өрт шығу қаупін тудыруы мүмкін.

Ескерту

- Тостер тек үйде қолдануға жасалған және оны тек үйдің ішінде ғана қолдануға болады. Құрылғы коммерциялық немесе өнеркәсіптік мақсатта қолдануға арналмаған.
- Құралды тек жерге тұйықталған қабырға розеткасына ғана қосуға болады.
- Қуат сымы үстелдің немесе құрылғы қойылған беттің шетінен салбырап тұрмау керек.
- Пайдаланып болғаннан кейін, аспапты қуат көзінен ажыратыңыз.
- Құралды төңкермеңіз және сілкіп қоқымдарды түсірмеңіз.
- Қыздыру элементінің беті пайдаланғаннан кейін әлі де қызып тұрады.

Электромагниттік өрістер (ЭМӨ)

Бұл құрал электромагниттік өрістердің әсеріне қатысты барлық қолданыстағы стандарттар мен ережелерге сай.

Өңдеу



Бұл таңба осы өнімді қалыпты тұрмыстық қалдықпен тастауға болмайтынын білдіреді (2012/19/EU).
Электр және электрондық өнімдердің қалдықтарын бөлек жинау жөніндегі еліңіздің ережелерін сақтаңыз. Қоқысқа дұрыс тастау қоршаған ортаға және адам денсаулығына тиетін зиянды әсердің алдын алуға көмектеседі.

Басқаша көрсетілмеген болса, қораптың ішіндегі қаптама материалдың барлығы қайта өңделген қағаздан жасалған; қораптағы PAP белгісін қараңыз.

Кепілдік және қолдау

Versuni компаниясы сатып алғаннан кейін осы өнімге екі жылдық кепілдік береді. Егер ақау дұрыс пайдаланбау немесе сапасыз техникалық қызмет көрсету салдарынан болса, бұл кепілдік күшін жояды. Біздің кепілдік тұтынушы ретінде сіздің заңды құқықтарыңызға әсер етпейді. Қосымша ақпарат алу үшін немесе кепілдікті пайдалану үшін біздің www.philips.com/support веб-сайтымызға кіріңіз.

Алғашқы рет қолданар алдында

Тостерді розеткаға жақын таза және құрғақ бетке қойыңыз.

Алғаш қолданар алдында тостердің қиқым науасынан кез келген қиқымды немесе қоқысты алып тастаңыз.

Құралды қолдану

Ескертпе.

Құрылғыны қоқым науасынсыз пайдаланбаңыз.

Нанды қызарту тесіктеріне салу кезінде күш салмаңыз.

Нан тілімдерін маймен қуырмаңыз. Қызып кетуі мүмкін болғандықтан, құрамында қант, қосындылар, мейіз немесе жеміс бөліктері бар нанды абайлап қуырыңыз. Бүгілген, бүлінген немесе сынған нан тілімдерін тостерге салмаңыз, себебі олар тостердің тесігінде немесе камерасында тұрып қалуы мүмкін.

- 1 Ашаны розеткаға жалғаңыз.
- 2 Нан тілімдерін тостер ұяларына салыңыз.

Ешқашан нан тілімдерін тостердің үстіне қоймаңыз.

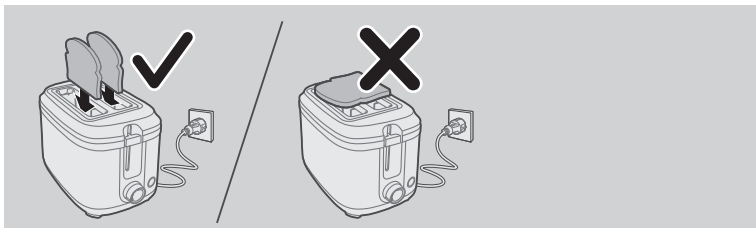

3 Тост деңгейін реттеу үшін тұтқаны бұраңыз.

Қалауыңызша ашық қызартудан қатты қызартуға дейінгі параметрлерді таңдауға болады.

Нанды қайта жылыту үшін, қайта жылыту параметрін  таңдаңыз.

Нанды жібіру үшін жібіту параметрін  таңдаңыз.

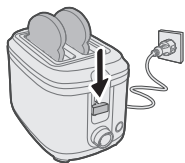
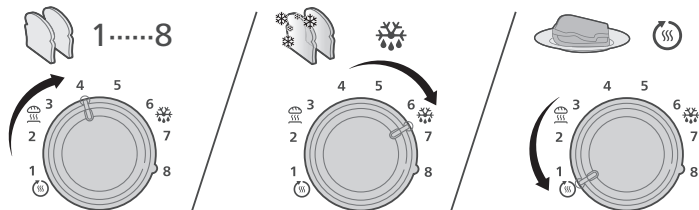

4 Нан тілімдерін тостер ұяларына түсіру үшін көтеру тұтқасын төмен басыңыз.

Қызарту процесі автоматты түрде басталады.

Қызартуды кез келген уақытта тоқтату үшін тоқтату түймесін басыңыз. Тостер дереу өшеді.

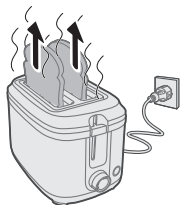

5 Қызарту циклі аяқталғанда, нан тілімдері автоматты түрде көтеріледі.

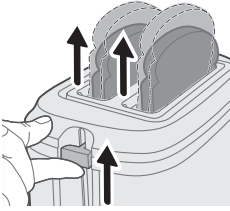

6 Тосттерден қызартылған нан тілімдерін қауіпсіз шығарып алу үшін көтеру тұтқасын пайдаланыңыз.

Кеңес.

Алуан түрлі нанды қуырған кезде, әртүрлі қызарту теңшелімдерін қолдануға болады:

Құрғақ, жұқа немесе ескірген нанды қуырған кезде, ең аз теңшелімді таңдаңыз. Осы түрдегі нанның құрамында ылғал мөлшері аз болғандықтан, ол ылғалды, жуан немесе жаңа піскен нанға қарағанда тезірек қызарады.

Мейіз қосылған нан сияқты жеміс кесектері қосылған нанды қуырған кезде, ең аз теңшелімді таңдаңыз.

Қант көп қосылған нанды қуырған кезде, ең аз теңшелімді таңдаңыз.

Аса ауыр текстураға ие нанды, мысалы, қарабидайдан немесе тұтас дәннен жасалған нанды қуырған кезде, ең жоғары теңшелімді таңдаңыз.

Бір нан тілімін қуырған кезде, оның бір жағының қызаруы екінші жағының қызаруынан ерекшеленуі мүмкін.

Өнімдері бекітілмеген нанды, мысалы мейіз қосылған нанды немесе тұтас дәннен жасалған нанды қуыру кезінде, нан тілімдерін тесікке салудың алдында бекітілмеген өнімдерді алып тастаңыз. Осылайша, тостер камерасында бекітілмеген өнімдердің құлауынан/жабысуынан алаудың/оттың шығуынан сақтанатын боласыз.

Тоқашты жылыту

1 Ашаны розеткаға жалғаңыз.

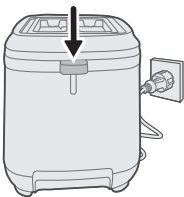

2 Жылытатын сөрөні ашу үшін, жылытатын сөре тұтқасын төмен басыңыз.

3 Тоқаштарды қыздыратын сөреге салыңыз.

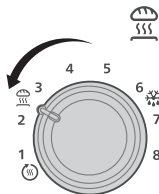
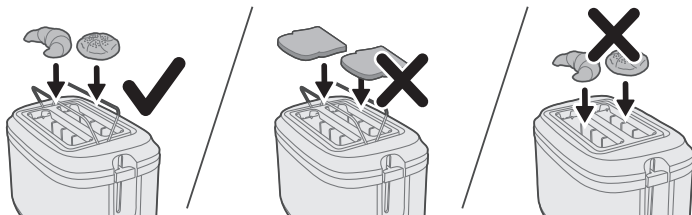

4 Қызартуды басқару тетігін тоқашты қыздыру параметріне  бұраңыз.

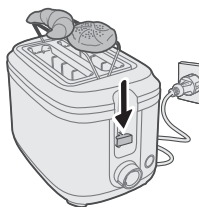

5 Бастау үшін көтеру тұтқасын төмен басыңыз.

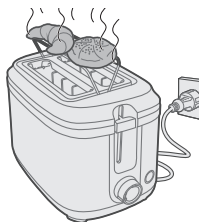

6 Қызарту циклі аяқталғанша күтіңіз.

Ескертпе.

Тостер бүлінбеуі үшін, нанды тоқаш жылыту сөресіне қоймаңыз.

Жылытылатын тоқаштарды еш уақытта тікелей тостердің үстіне қоюшы болмаңыз. Тостер зақымданбау үшін, әрдайым жылыту сөресін қолданыңыз.

Тоқаштарды қыздыруға арналған тор тоңазытылған тоқаштарды ерітуге қолданылмайды. Тоқашты қыздыру параметрін қолданған кезде бір мезгілде жібіту параметрін қолданбаңыз

Тазалау және техникалық қызмет көрсету

- 1 Тазалау алдында тостерді электр желісінен ажыратып, суытып алыңыз.

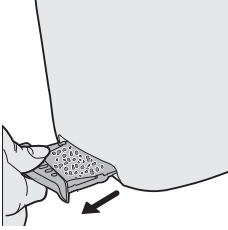

- 2 Тостердің алынбалы қиқым науасынан барлық қиқымды немесе қоқысты ақырын алып тастаңыз.



- 3 Қиқымды немесе қоқысты қолайлы қоқыс контейнеріне тастаңыз.
- 4 Таза қиқым науасын қайтадан тостерге салыңыз.

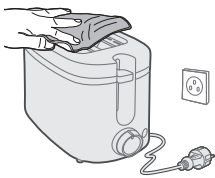

- 5 Сыртын дымқыл шүберекпен сүртіп, мұқият құрғатыңыз.

מבוא

ברכותינו על רכישתך וברוך בואך למשפחת מוצרי פיליפס!
 כדי להפיק את מלוא התועלת מהתמיכה שפיליפס מעניקה ללקוחותיה, רשמו את המוצר בכתובת
www.philips.com/welcome

תיאור כללי

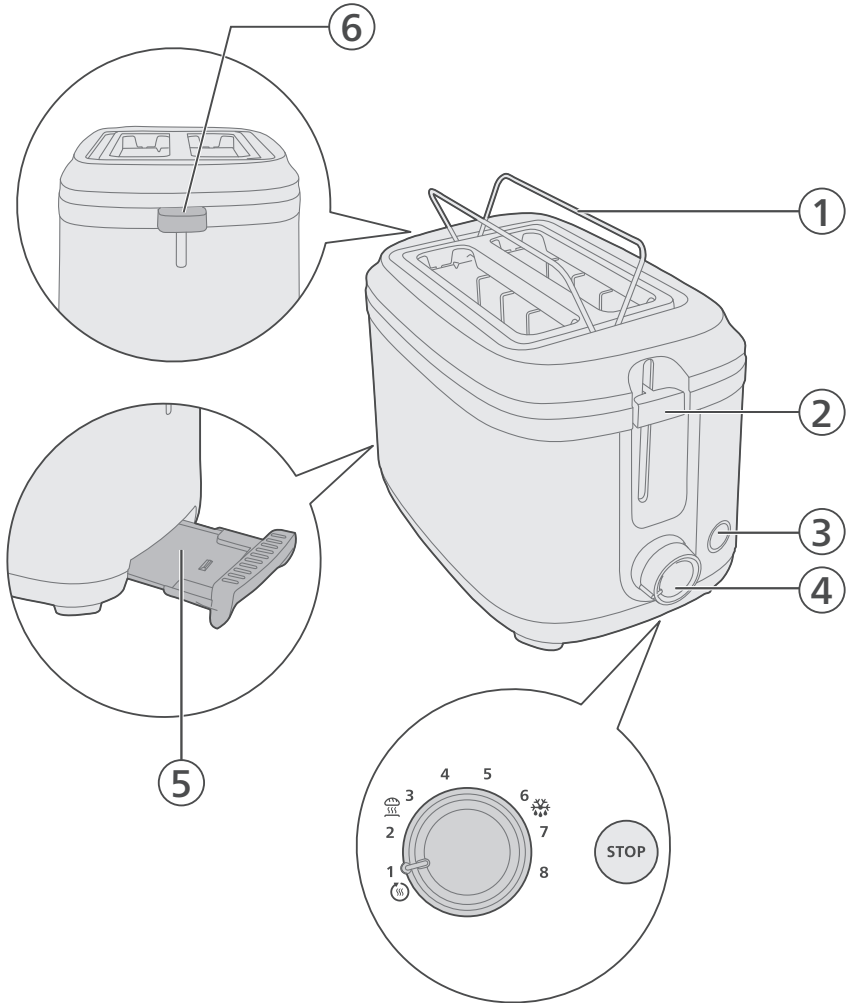

- 1 מעמד חימום
- 2 ידית ההרמה
- 3 לחצן עצירה (STOP)
- 4 בורר בקרה
- 5 מגש הפיזור של הטוסטר
- 6 ידית מעמד החימום

חשוב

- לפני השימוש במכשיר, יש לקרוא בקפידה מידע חשוב זה ולשמור אותו לעיון בעתיד.

סכנה

- לעולם אל תטבול את המכשיר במים.
- אל תכניס דברי מאכל גדולים מדי ומארוזי רידי מתכת לתוך המצנע, כיוון שהדבר עלול לגרום לשריפה או להתחשמלות.

אזהרה

- כדי למנוע סכנה מכבל מתח פגום, חובה עליך לדאוג שיוחלף בידי פיליפס, מרכז שירות מורשה של פיליפס או נתני שירות מורשים אחרים.
- ילדים בני 8 ומעלה ומבוגרים בעלי יכולות פיזיות, תחושתיות או שכליות מוגבלות, או מבוגרים חסרי ניסיון וידע, יכולים להשתמש במכשיר זה רק אם השימוש נעשה תחת השגחה או לאחר שקיבלו הדרכה על אופן השימוש הבטוח בו והם מבינים את הסיכונים הכרוכים. אסור לילדים לשחק עם המכשיר. אין לאפשר לילדים לבצע פעולות ניקוי ותחזוקה אלא אם הם בני שמונה שנים ובהשגחת מבוגר.
- שמור את המכשיר וכבל המתח שלו הרחק מהישג ידם של ילדים בני פחות משמונה שנים.
- כדי למנוע סכנת שריפה, סלק את הפירורים שהצטברו במגש הפירורים לעתים קרובות (עיון בפרק 'ניקוי' במדריך למשתמש).
- אל תפעיל את המכשיר מתחת לוויולנות או חומרים דליקים אחרים או בקרבתם, או מתחת לארונות קיר, כיוון שהדבר עלול לגרום לשריפה.
- לפני חיבור המכשיר לחשמל, ודא כי המתח המצוין בתחתית המכשיר מתאים למתח של רשת החשמל המקומית.
- אל תאפשר למכשיר לפעול ללא השגחה.
- נתק את המצנע מהחשמל מיד עם גילוי אש או עשן.
- המכשיר מיועד אך ורק לקליית לחם. אל תכניס מרכיבי מזון אחרים כלשהם לתוך המכשיר.
- המכשיר אינו מיועד להפעלה באמצעות קוצב זמן (טיימר) חיצוני או מערכת שליטה מרחוק נפרדת.
- אל תכרוך את כבל המתח סביב המצנע לאחר השימוש או במהלך אחסון כיוון שהדבר עלול להזיק לכבל.
- אין להניח כל חפץ אחר על חלקו העליון של המצנע בזמן שהמכשיר פועל או כשהוא עדיין חם, כיוון שזה עלול לגרום נזק או שריפה.

זהירות

- המצנע מיועד לשימוש ביתי בלבד ויש לעשות בו אך ורק שימוש פנימי. הוא אינו מיועד לשימוש מסחרי או תעשייתי.
- יש לחבר את המכשיר אך ורק לשקע חשמל בקיר המצויד בהארקה.
- אל תאפשר לכבל המתח להשתלשל מטה מקצה השולחן או משטח העבודה שעליהם מוצב המכשיר.
- לאחר שימוש, הקפד תמיד לנתק את המכשיר משקע החשמל.
- אל תחזיק את המכשיר במצב הפוך ואל תנער אותו כדי לסלק את הפירורים.
- משטח גוף החימום עלול להישאר חם לאחר השימוש.

שדות אלקטרומגנטיים (EMF)

מכשיר זה עומד בתקנים ובתקנות החלים בנוגע לחשיפה לשדות אלקטרומגנטיים.

מחזור



סמל זה משמעותו שאין להשליך מוצר זה עם האשפה הביתית (EU/2012/19). יש לפעול לפי הכללים הנהוגים במדינתך לגבי איסוף נפרד של מוצרי חשמל ואלקטרוניקה המיועדים לסילוק. סילוק נכון מסייע במניעת פגיעה באיכות הסביבה ובבריאותם של בני אדם. אלא אם צוין אחרת, כל חומרי האריזה שבקופסה עשויים מנייר ממוחזר; למידע נוסף יש לעיין בסימון ה-PAP שעל הקופסה.

אחריות ותמיכה

Versuni מציעה אחריות לשנתיים לאחר רכישת המוצר. אחריות זו אינה תקפה אם הפגם נובע משימוש לא נכון או מתחזוקה לקויה. האחריות שלנו אינה משפיעה על זכויותיך על פי חוק כצרכן. לקבלת מידע נוסף או להפעלת האחריות, בקר באתר האינטרנט שלנו www.philips.com/support.

לפני השימוש הראשון

יש להניח את הטוסטר על משטח יבש ונקי, קרוב לשקע החשמל. יש להסיר כל פירורים או פסולת ממגש הפירורים של הטוסטר לפני השימוש הראשון.

שימוש במכשיר

הערה:

אל תפעיל את המכשיר ללא מגש הפירורים.

לעולם אל תדחס פרוסות לחם לתוך חריצי הקלייה.

לעולם אל תקלה פרוסות לחם המרוחות בחמאה. יש להיזהר במיוחד בעת קליית לחמים המכילים סוכר, חומרים משמרים, צימוקים או חתיכות פרי, בשל הסיכון להתחממות יתר. אל תכניס למצנם פרוסות לחם כפופות, פגומות או שבורות במצנם שלך, כיוון שהן עלולות להצטבר בחריץ או להיתקע בתא המצנם.

1 יש לחבר את התקע לשקע החשמל.

2 יש להניח פרוסות לחם בתוך הטוסטר.

אין לשים פרוסות לחם מעל הטוסטר.

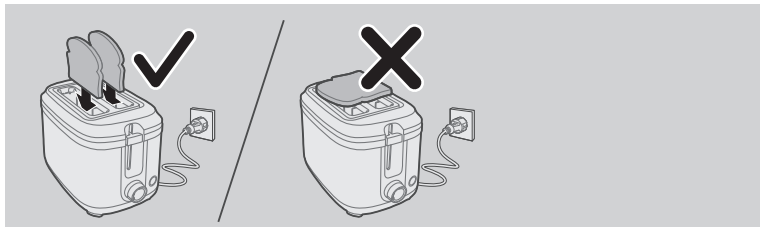

3 יש לסובב את הידית כדי לכוון את רמת הקלייה.

ניתן לבחור בין הגדרות בהירות לכהות בהתאם להעדפתך.

- ⊗ לחימום לחם מחדש, יש לבחור בהגדרת החימום החוזר
- ⊗ להפשרת לחם קפוא, יש לבחור בהגדרת החימום החוזר

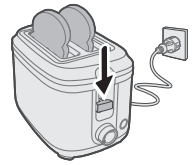
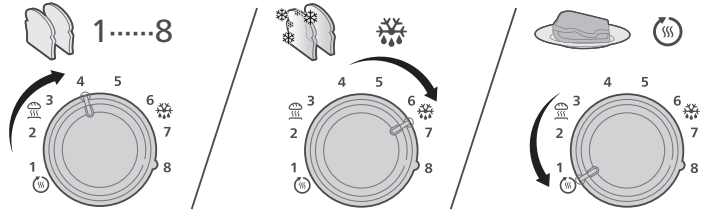

- 4** יש ללחוץ את ידית ההרמה למטה כדי להנמיך את פרוסות הלחם לתוך חריצי הקלייה. תהליך הקלייה יתחיל באופן אוטומטי. כדי לעצור את הקלייה, יש ללחוץ על לחצן העצירה. הטוסטר ייכבה באופן מיידי.

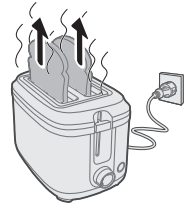

- 5** כשתהליך הקלייה יסתיים, פרוסות הלחם יעלו למעלה באופן אוטומטי.

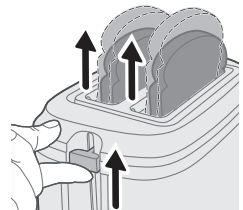

- 6** השתמשו בידית ההרמה כדי להסיר בזהירות את הפריטים הקלויים מתוך הטוסטר.

עצה:

ניתן להשתמש בדרגות השחמה שונות לצורך קליית סוגים שונים של לחם:

עבור לחם יבש, דק או לא טרי, בחר בדרגה נמוכה יותר. לחם כזה מכיל פחות לחות והוא ישחים מהר יותר מלחם לח, עבה או טרי.

עבור לחם פירות, כמו לחם צימוקים, בחר בדרגה נמוכה יותר.

עבור לחם בעל תכולת סוכר גבוהה יותר, בחר בדרגה נמוכה יותר.

עבור לחם בעל מרקם כבד יותר, כמו לחם שיפון או חיטה מלאה, בחר בדרגה גבוהה יותר.

כשאתה קולה פרוסת לחם אחת, מידת ההשחמה של כל צד עשויה להיות שונה במקצת.

עבור לחם המכיל חתיכות מזון רופפות, כמו לחם צימוקים או חיטה מלאה, הסר את החתיכות הרופפות לפני הכנסת הפרוסות לחריץ. הדבר יכול למנוע התפרצות אפשרית של אש/עשן בתא המצנן עקב נשירה או הידבקות של חתיכות המזון.

חימום לחמניות

1 יש לחבר את התקע לשקע החשמל.

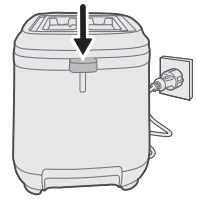

2 לחץ על ידית מעמד החימום כלפי מטה כדי לפתוח את מעמד החימום.

3 יש להניח את הלחמניות בתוך מדף החימום.

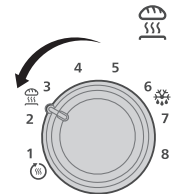
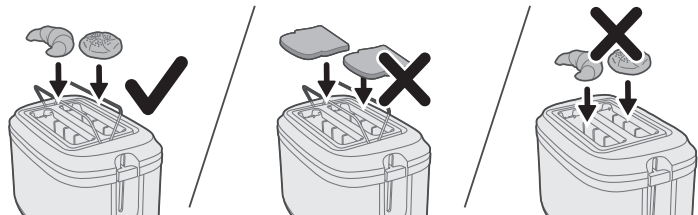

4 יש להפעיל את בקרת ההשחמה בהגדרת חימום הלחמניות.

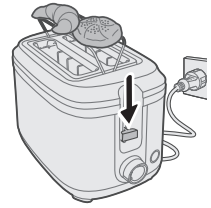

5 יש ללחוץ את ידית ההרמה כלפי מטה כדי להתחיל.



6 יש להמתין עד שתהליך הקלייה יושלם.

הערה:

אל תניח לחם על מעמד החימום כדי למנוע נזק למצנן.

לעולם אל תניח את הלחמניות שברצונך לחמם ישירות על גבי המצנן. הקפד תמיד להשתמש במעמד החימום כדי למנוע נזק למצנן.

מעמד חימום הלחמניות אינו משמש להפשרת לחמניות קפואות. בהגדרת חימום לחמניות, יש להימנע בשימוש בהגדרת הפשרה במקביל

ניקוי ותחזוקה

1 יש לוודא שהטוסטר אינו מחובר לחשמל ושהוא התקרר לחלוטין לפני הניקוי.

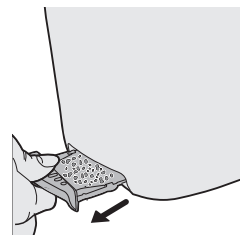

2 יש להסיר בעדינות כל פירורים או שאריות שהצטברו ממגש הפירורים של הטוסטר.



3 יש לזרוק את הפירורים או השאריות במכל אשפה מתאים.

4 יש להכניס את מגש הפירורים בחזרה אל הטוסטר.

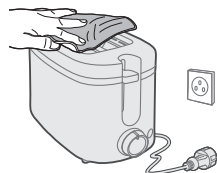

5 יש לנגב את השטח החיצוני ביסודיות עם מטלית בד לחה ויבשה.

2024 © Versuni Holding B.V.

PHILIPS and the Philips Shield Emblem are registered trademarks of Koninklijke Philips N.V. and are used under license.

This product has been manufactured by and is sold under the responsibility of Versuni Holding B.V., and Versuni Holding B.V. is the warrantor in relation to this product.

(09/2024)

